

2021 –
2022

**ПРИОРИТЕТНЫЕ
НАПРАВЛЕНИЯ ОБНОВЛЕНИЯ
СОДЕРЖАНИЯ И ТЕХНОЛОГИЙ
ДОПОЛНИТЕЛЬНОГО
ОБРАЗОВАНИЯ
ХУДОЖЕСТВЕННОЙ
НАПРАВЛЕННОСТИ**

**РЕГИОНАЛЬНЫЙ СЕМИНАР -
ПРАКТИКУМ**

**МБУ «Информационно-методический центр»
МАУДО «Детская школа искусств №13 (татарская)»
13.10.2021 г.**



РЕДАКТОР:

Кочнева И.В. заместитель директора по методической работе МАУДО «Детская школа искусств №13 (татарская)» города Набережные Челны Республики Татарстан

СОСТАВИТЕЛЬ:

Михалева У.Г. методист МАУДО «Детская школа искусств №13 (татарская)» города Набережные Челны Республики Татарстан

Приоритетные направления обновления содержания и технологий дополнительного образования художественной направленности.

Сборник материалов регионального семинара – практикума / ред. И.В.Кочнева – Набережные Челны, 2021. – 268 с.

В представленном издании опубликованы материалы регионального семинара - практикума «Приоритетные направления обновления содержания и технологий дополнительного образования художественной направленности», проведенного на базе МАУДО «Детская школа искусств №13 (татарская)» 13 октября 2021 года. Материалы теоретического и методического характера обобщают опыт педагогов дополнительного образования художественной направленности Закамского региона Республики Татарстан

© МБУ «ИМЦ», 2021

© МАУДО «ДШИ №13 (тат)», 2021

Содержание

1. *Алексеев В. Ю., концертмейстер МАУДО «ДШХ №3» г. Набережные Челны*
Повышение профессиональной компетенции концертмейстера посредством информационно-коммуникативных технологий 11
2. *Ахметова Ф.Г., методист МАУДО «ДЮЦ №14» г. Набережные Челны*
Современные педагогические технологии в условиях многопрофильного учреждения дополнительного образования 12
3. *Ахметханова Г.И., преподаватель по классу фортепиано МАУДО «ДШИ №13 (татарская)»*
Здоровьесберегающие технологии на уроках фортепиано 14
4. *Ахметханова Г.И., преподаватель по классу фортепиано МАУДО «ДШИ №13 (татарская)»*
Конспект урока «Комплексный подход к музыкальному воспитанию ученика-пианиста» с ученицей 2 класса 16
5. *Ахметянова Э.Г, педагог-организатор, педагог дополнительного образования МАУДО «ДЮЦ №14» г. Набережные Челны*
Развитие творческих способностей у учащихся в театральной студии 19
6. *Базентинова Н. А., педагог дополнительного образования МАУДО «ГДТДиМ №1» г. Набережные Челны*
План-конспект занятия в студии современного танца «Калейдоскоп» по теме «Упражнение Flatback» 21
7. *Бакиандаева М.Д., преподаватель музыкально-теоретических дисциплин МАУДО «ДШИ №13 (татарская)» г. Набережные Челны*
Занятия импровизацией как приоритетное направление в обновлении содержания дополнительного образования 25
8. *Барова М.А., педагог дополнительного образования МАУДО «ГДТДиМ №1» г. Набережные Челны*
Технология «Творческая мастерская» 28
9. *Бахтиярова Г.И., педагог дополнительного образования МАУДО «ГДТДиМ №1» г. Набережные Челны*
Мастер-класс «Методы рефлексии на занятиях Хореографии» 30
10. *Белова Н.В., преподаватель театрального искусства МАУДО «ДШИ №13 (т)» г. Набережные Челны*
Применение игровых технологий на уроках актерского мастерства 36
11. *Воробьева О.А., педагог-организатор «ДЮЦ №14» г. Набережные Челны*
Приоритеты развития художественной направленности Концепции развития дополнительного образования до 2023 года 40
12. *Гайдук Н.В., преподаватель МАУДО «ДШХ №3» г. Набережные Челны*
Повышение качества образования через совершенствование содержания образовательной программы, форм и методов обучения в условиях хореографического коллектива ДШХ №3 42
13. *Галаутдинова Л. М., преподаватель по классу духовых инструментов МБУДО «ДШИ» г. Нижнекамск*
Мастер-класс «Обучение первоначальным навыкам исполнительского дыхания» 43
14. *Галимзянова Л.Ф., педагог дополнительного образования МАУДО «ГДТДиМ №1» г. Набережные Челны*
Конспект занятия «Лепка «Букет для мамы» 47
15. *Галлямова Г. Я., педагог дополнительного образования МБУДО «ДТДиМ им. И.Х. Садыкова» г. Нижнекамск* 49

- Мастер-класс «Букет в нетрадиционной технике»
16. *Галлямова Г. Я., педагог дополнительного образования МБУДО «ДТДиМ им. И.Х. Садыкова» г. Нижнекамск*
Приобщение к народным традициям 51
 17. *Гареева Л.И., преподаватель МАУДО «ДШХИ №17» г. Набережные Челны*
Этюдная форма как один из методов постановочной работы в детском хореографическом коллективе 53
 18. *Гизатуллина Р.И., преподаватель по классу фортепиано МАУДО «ДШИ №7» г. Набережные Челны*
Развитие навыка чтения с листа в младших классах ДМШ и ДШИ 55
 19. *Гумарова С.З., педагог дополнительного образования МБУДО «ЦЭВД» г. Елабуга*
«Театральное искусство» в соответствии с одной из задач национального проекта «Успех каждого ребенка» как возможность профессиональной ориентации учащихся 59
 20. *Еливанова О.В., преподаватель музыкально-теоретических дисциплин МАУДО «ДШИ №7» г. Набережные Челны*
Формы работы на уроках сольфеджио с детьми с ОВЗ (заболевания ДЦП и слабовидящих) в средних классах ДМШ и ДШИ 60
 21. *Ершова Т.А., педагог дополнительного образования МАУДО «ДЮЦ №14» г. Набережные Челны*
Фрагмент мастер-класса «Развитие речевой активности дошкольников средствами музыкальной деятельности» 62
 22. *Жандарова Т. В., концертмейстер МАУДО «ДШХИ №17» г. Набережные Челны*
Применение игровых технологий для развития чувства ритма детей дошкольного и младшего школьного возраста на уроках ритмики в Школе хореографии 66
 23. *Журавлева Р.Н., преподаватель по классу фортепиано МАУДО «ДШИ №7» г. Набережные Челны*
Развитие творческих способностей на уроках фортепиано 69
 24. *Зайцева О.А., педагог дополнительного образования МАУДО «ДЮЦ №14» г. Набережные Челны*
Игровой стрейчинг 70
 25. *Закирова З.А., педагог дополнительного образования МАУДО «ГДТДиМ №1» г. Набережные Челны*
Пояснительная записка к мастер-классу «Значение игровых технологий в развитии личностных качеств обучающихся на занятиях в театральной студии» 72
 26. *Зубова К.Г., педагог-организатор МАУДО «ДШХИ №17» г. Набережные Челны*
Развитие креативной одаренности на уроках музыкальной литературы в Школе хореографии 77
 27. *Иванов С.В., преподаватель хореографического искусства МАУДО «ДШИ №13 (татарская)» г. Набережные Челны*
Поиск и создание новых форм развития у обучающихся артистичности и яркости исполнения танцевальных номеров 79
 28. *Иванова Ю.В., педагог-организатор МАУДО «ГДТДиМ №1» г. Набережные Челны*
Мастер-класс «Активные методы и формы работы как средство развития эмоциональной сферы обучающихся» 83

29. *Исламова С.И., педагог дополнительного образования МАУДО «ГДТДиМ №1» г. Набережные Челны*
Дифференцированный подход в реализации программы художественной направленности «Акварель» 88
30. *Калинина С.М., концертмейстер МАУДО «ДШХИ №17» г. Набережные Челны*
Подбор музыкального материала для сопровождения уроков классического танца в хореографической школе 89
31. *Каримова А.А., педагог дополнительного образования МАУДО «ЦДТ №16 «Огниво» г. Набережные Челны*
Педагогическое руководство процессом формирования коллектива в хореографическом ансамбле «Кабриоль» 91
32. *Кирпу Л.И., преподаватель по классу фортепиано МАУДО «ДШИ №13 (татарская)» г. Набережные Челны*
Организация учебно-воспитательного процесса с музыкально-одарёнными детьми 94
33. *Ковтуненко Н.В., концертмейстер МАУДО «ДШХИ №17» г. Набережные Челны*
Современная музыка на уроке классического танца как фактор инновационно - педагогической деятельности концертмейстера 96
34. *Кожевникова Л.В., преподаватель МАУДО «ДШХ №3» г. Набережные Челны*
Использование современных образовательных технологий и методик при обучении детей хореографии 98
35. *Корнева Т.А., преподаватель МАУДО «ДШХ №3» г. Набережные Челны*
Использование информационных технологий в современном образовании в обучении хореографическому творчеству в ансамбле танца «Соцветие» 99
36. *Корнилова Ю. В., педагог дополнительного образования МБУДО «ЦЭВД» г. Елабуга*
Современные методики преподавания вокала на примере вокального ансамбля «Акварель» 101
37. *Королева О.Ю., педагог дополнительного образования МАУДО «ДЮЦ №14» г. Набережные Челны*
Актуальность внедрения здоровьесберегающих технологий в практику современного хореографического коллектива 103
38. *Косинцева А.Г., педагог дополнительного образования МБУДО «ЦЭВД» г. Елабуга*
Приоритеты направления обновления содержания и технологий дополнительного образования художественной направленности 105
39. *Костина В.И., методист МАУДО «ГДТДиМ №1» г. Набережные Челны*
Пояснительная записка мастер-класса «Организация образовательного процесса на занятиях в учреждении дополнительного образования с применением педагогической технологии «Творческая мастерская» 107
40. *Кунгуров А.В., преподаватель клавишного синтезатора МБУДО «ДШИ» г.Нижнекамск*
Эффективные методы обучения электронной композиции в ДШИ 111
41. *Купцова М.В., преподаватель МАУДО «ДХШ №2» г. Набережные Челны*
Актуальность метода видео урок в изучении темы «Пропорции предмета». «Метод визирования» на предмете Рисунок в 4 классе художественной школы 114
42. *Кутузова Е.В., методист МАУДО «ДЮЦ №14» г. Набережные Челны*
Повышение доступности качественного дополнительного образования 116

- детей как один из приоритетов государственной образовательной политики
43. *Лебедева Л.В., концертмейстер МАУДО «ДШХ №3» г. Набережные Челны*
Особенности музыкального оформления классического экзерсиса на занятиях хореографии с детьми ОВЗ 120
 44. *Леонтьева Л.М., педагог дополнительного образования МАУДО «ДЮЦ №14» г. Набережные Челны*
Развитие творческой свободы и эмоциональной раскрепощенности детей на сцене 123
 45. *Лунина Е.С., преподаватель МАУДО «ДШХ №3» г. Набережные Челны*
Совершенствование образовательных технологий и методик с детьми ОВЗ в условиях хореографического коллектива 124
 46. *Макарчук Н.Ю., преподаватель хореографического искусства МАУДО «ДШИ №13 (т)» г. Набережные Челны*
Технологические принципы влияющие на социализацию личности в хореографическом коллективе 127
 47. *Малиновская О.Н., преподаватель вокально-хоровых дисциплин МБУДО «ДМХШ «Мечта» г. Нижнекамск*
Влияние занятий вокально-хоровых дисциплин на успешное формирование юношей 130
 48. *Марахонько А.Н., преподаватель по классу домры и гитары МАУДО «ДШИ №13 (татарская)» г. Набережные Челны*
Вопросы комплексного развития детей в начальный период обучения игре на домре 133
 49. *Машанова А. В., педагог дополнительного образования МБУДО «ЦЭВД» г. Елабуга*
Приоритетные направления обновления содержания и технологий дополнительного образования художественной направленности 136
 50. *Мирьякупова Г.В., преподаватель вокально-хоровых дисциплин МАУДО «ДШИ №13 (татарская)» г. Набережные Челны*
Специфика вокально-хорового воспитания в детском учебном фольклорном коллективе в условиях ДМШ 138
 51. *Михайлова И.В., преподаватель по классу фортепиано МАУДО «ДШИ №13 (татарская)» г. Набережные Челны*
Конспект открытого урока «Развитие творческих навыков учащихся посредством использования средств музыкальной выразительности в работе над пьесами татарских композиторов» 141
 52. *Михайлова Г.И., преподаватель, Латыпова А.Т., концертмейстер МАУДО «ДШИ №7» г. Набережные Челны*
Инновационные технологии в методике обучения классическому танцу в классе хореографии 144
 53. *Михалева У.Г., преподаватель хореографического искусства МАУДО «ДШИ №13 (т)» г. Набережные Челны*
Традиционные и инновационные методы преподавательской деятельности на уроках хореографии в дополнительном образовании 146
 54. *Модина А.Н., преподаватель музыкально-теоретических дисциплин МАУДО «ДШИ №13 (татарская)» г. Набережные Челны*
ИКТ-технологии как процесс обновления содержания в дополнительном образовании 151
 55. *Нафигина Г.Р., педагог дополнительного образования МАУДО «ЦДТ №16 «Огниво» г. Набережные Челны* 153

- Организационно-педагогические условия для развития творческих качеств обучающихся, способности к самоуправлению в хореографическом ансамбле
56. Павлова Ю.Ф., преподаватель по классу баяна МАУДО «ДШИ №13 (татарская)» г. Набережные Челны
Аннотация к презентации открытого урока «Освоение первоначальных основ нотной грамоты» 155
57. Петрова Л.И., преподаватель по народному танцу, Марданшина Н.А., концертмейстер МАУДО «ДШИ №7» г. Набережные Челны
Учебная мотивация как показатель результативности в условиях дополнительного образования 156
58. Пинтелина М.П., методист, педагог дополнительного образования МАУДО «ЦДТ №16 «Огниво» г. Набережные Челны
Перспективы развития дополнительного образования художественной направленности в соответствии с вызовами времени 158
59. Прилукова А.А., преподаватель хореографии МАУДО «ДШИ №7» г. Набережные Челны
Пуанты. Этапы работы над пальцевой техникой 162
60. Реддер Г.Л., преподаватель хореографии, Усманова Э.В., концертмейстер МАУДО «ДШИ №7» г. Набережные Челны
Развитие метроритмических способностей учащихся на уроке ритмики в начальных хореографических классах 164
61. Резчикова Л.В., преподаватель по классу фортепиано МАУДО «ДШИ №13 (татарская)» г. Набережные Челны
Конспект открытого урока «Игровые формы работы в классе фортепиано на начальном этапе обучения» 166
62. Сабирова Э.Г., преподаватель по классу фортепиано МАУДО «ДШИ №13 (татарская)» г. Набережные Челны
Формирование и развитие навыков подбора по слуху в классе фортепиано 168
63. Савина И.П., преподаватель по классу домры и гитары МАУДО «ДШИ №13 (татарская)» г. Набережные Челны
Современные образовательные технологии на уроках ансамбля в классе домры ДШИ 170
64. Сагдеева Е.Н., педагог дополнительного образования МБУДО «ЦЭВД» г. Елабуга
Инновационные методы преподавания хореографии 172
65. Салимгареева Р.Р., концертмейстер МАУДО «ДШИ №13 (татарская)» г. Набережные Челны
Обновление содержания образовательного процесса при формировании культурной и духовно – нравственной личности учащихся на занятиях хореографией 173
66. Сальмина К.П., преподаватель по классу фортепиано МАУДО «ДШИ №13 (т)» г. Набережные Челны
Конспект открытого урока «Работа с фонограммами как способ развития интереса и закрепления основных штрихов на начальном этапе в классе общего фортепиано» 176
67. Сашина И.В., преподаватель театрального искусства МАУДО «ДШИ №13 (т)» г. Набережные Челны
Импровизация как средство развития творческих способностей и форма организации образовательной деятельности театрального коллектива 181
68. Саяхова А.Ф., педагог дополнительного образования МАУДО «ГДТДиМ №1» г. Набережные Челны
Применение техники речевого пения на занятиях вокала 186

69. *Селиванова С.Ю., заведующая отделом, руководитель студии театра и костюма «Отражение» МАУДО «ДЮЦ №14» г. Набережные Челны*
Стратегический анализ, выявление сильных и слабых сторон деятельности детского коллектива 191
70. *Серова Т.И., Мансурова И.В., педагоги дополнительного образования МАУДО «ЦДТ №16 «Огниво» г. Набережные Челны*
Технология обучения дизайну и проектной деятельности в объединениях художественной направленности учреждений дополнительного образования 193
71. *Соколова С.В., педагог дополнительного образования МБУДО «ЦЭВД» г. Елабуга*
Пути совершенствования профессиональной деятельности педагога дополнительного образования 195
72. *Степанова С.Д., педагог дополнительного образования МАУДО «ГДТДиМ №1» г. Набережные Челны*
Развитие творческих способностей обучающихся на занятиях в учреждении дополнительного образования 197
73. *Сторожук Е.А., педагог дополнительного образования МАУДО «ГДТДиМ №1» г. Набережные Челны*
Дистанционное обучение и цифровые технологии в работе танцевального коллектива 199
74. *Султангареева Т.П., педагог дополнительного образования МАУДО «ДЮЦ №14» г. Набережные Челны*
Использование инновационных педагогических технологий в системе дополнительного образования 201
75. *Султанова О.П., преподаватель по классу баяна МАУДО «ДШИ №13 (татарская)» г. Набережные Челны*
Конспект открытого урока «Работа над музыкальным произведением в классе общего фортепиано, 7 класс» 203
76. *Тимофеева Д.Ф., педагог дополнительного образования МАУДО «ГДТДиМ №1» г. Набережные Челны*
Использование интерактивных и инновационных технологий на занятиях по декоративно-прикладному искусству детей школьного возраста 207
77. *Торопова Е.М., концертмейстер МАУДО «ДШХ №3» г. Набережные Челны*
Развитие и саморазвитие личности ребенка на занятиях хореографии в дополнительном образовании с детьми дошкольного возраста 209
78. *Трофимов В.А., педагог дополнительного образования МАУДО «ДЮЦ №14» г. Набережные Челны*
Система работы балетмейстера над созданием сценического образа и танцевальной композиции 211
79. *Трохина Т.О., педагог дополнительного образования МАУДО «ДЮЦ №14» г. Набережные Челны*
Новые формы и методы в воспитательной работе педагога дополнительного образования художественной направленности 213
80. *Фазлиева А.М., преподаватель по классу фортепиано МБУДО «ДШИ» г. Нижнекамск*
Развитие профессиональной компетентности педагога в условиях дополнительного образования 215
81. *Файзрахманова Э.С., преподаватель МАУДО «ДШХИ №17» г. Набережные Челны*
Формирование мотивации к занятиям хореографии 217

82. *Фасхутдинова А.С., преподаватель музыкально-теоретических дисциплин МБУДО «ДШИ» г. Нижнекамск*
Использование современных педагогических технологий на уроках слушание музыки, как фактор повышения качества дополнительного образования 219
83. *Фирсова Д.В., педагог дополнительного образования МАУДО «ДЮЦ №14» г. Набережные Челны*
Текстильная брошь в стиле бохо 221
84. *Фролова Н.В., заведующая отделом организационно-массовых работ МАУДО «ДШХИ №17» г. Набережные Челны*
Выявление и развитие одаренных детей в условиях Школы хореографии 223
85. *Хабибрахманова Э.С., преподаватель музыкально-теоретических дисциплин МАУДО «ДШИ №13 (татарская)» г. Набережные Челны*
Подготовка к проведению переводных экзаменов по сольфеджио для учащихся четвертого класса семилетнего курса обучения 225
86. *Хабибуллина И.Р., педагог дополнительного образования МБУДО «ЦЭВД» г. Елабуга*
Приоритеты обновления содержания и технологий дополнительного образования художественной направленности 228
87. *Хазова С.В., преподаватель МАУДО «ДШХИ №17» г. Набережные Челны*
Формирование у учащихся культуры здоровья, мировоззренческих позиций относительно сбережения и сохранения собственного здоровья 230
88. *Хамитова Ж.Х., преподаватель по классу фортепиано МАУДО «ДШИ №13 (татарская)» г. Набережные Челны*
План-конспект урока «Создание художественного образа в пьесах средствами музыкальной выразительности» 232
89. *Ханнанова Р.М., преподаватель изобразительного искусства МБУДО «ДШИ» г. Азнакаево*
Графическая композиция. Использование в работе современных техник и направлений 236
90. *Холоша А.М., педагог дополнительного образования МАУДО «ДЮЦ №14» г. Набережные Челны*
Современная хореография как средство саморазвития личности 238
91. *Хурматова А.Я., преподаватель по классу фортепиано МАУДО «ДШИ №7» г. Набережные Челны*
Конспект урока «Применение игровых приемов в работе с дидактическими материалами на уроках фортепиано» 241
92. *Чухаева О.М., преподаватель музыкально-теоретических дисциплин МАУДО «ДШИ» г. Нижнекамск*
Игровые формы работы на уроках «Слушания музыки» и «Музыкальной литературы» 245
93. *Шаехова Д.Ф., педагог дополнительного образования МАУДО «ГДТДиМ №1» г. Набережные Челны*
Использование разноуровневого подхода обучения на занятиях декоративно-прикладного искусства детей школьного возраста в дополнительном образовании 248
94. *Шайдуллина Д.Н., педагог дополнительного образования МАУДО «ДТДиМ им.И.Х.Садыкова» г. Нижнекамск*
Этнокультурное воспитание средствами народной хореографии 250
95. *Шарифуллина К.Ш., педагог-организатор, заведующая отделом МАУДО «ГДТДиМ №1» г. Набережные Челны*
Создание развивающей образовательной среды для обучающихся в 253

- учреждениях дополнительного образования
96. *Шигалева А.И., педагог дополнительного образования МАУДО «ГДТДиМ №1» г. Набережные Челны*
 Развитие креативного мышления особых детей на занятиях художественной направленности 256
97. *Юкина Л.И., педагог дополнительного образования МАУДО «ЦДТ №16» г. Набережные Челны*
 Организация группового занятия с применением образовательных дистанционных технологий 258
98. *Юртаева С.Ю., преподаватель вокально-хоровых дисциплин МАУДО «ДШИ №13 (татарская)» г. Набережные Челны*
 Работа над двухголосием в произведениях для младшего специального хора на начальном этапе 260
99. *Ястерова И.А., педагог дополнительного образования МАУДО «ДЮЦ №14» г. Набережные Челны*
 Реализация технологий здоровьесбережения на занятиях ритмики в дополнительном художественном образовании 264

**Алексеев Владимир Юрьевич,
концертмейстер
МАУДО «Детская школа хореографии №3»
г. Набережные Челны**

ПОВЫШЕНИЕ ПРОФЕССИОНАЛЬНОЙ КОМПЕТЕНЦИИ КОНЦЕРТМЕЙСТЕРА ПОСРЕДСТВОМ ИНФОРМАЦИОННО- КОММУНИКАТИВНЫХ ТЕХНОЛОГИЙ

Общаясь с музыкой, ребенок развивается всесторонне, укрепляет физическую форму, адаптируется в коллективе, овладевает элементарными умениями и навыками и начинает познавать этот мир через язык чувств – музыку.

Обращаясь к истории, напомним, что музыкальные занятия всегда были частью домашнего образования высших слоев российского общества: дети аристократии 18-19 в. обучались танцам, игре на инструменте и пению. Благотворное влияние музыки было известно еще древним грекам, у которых музыка была частью воинского обучения. И в наше время трудно представить себе подростка, играющего на инструменте и поющего в хоре, который был бы наркоманом или малолетним преступником. Особая внутренняя дисциплина и естественная отзывчивость, которые формирует музыка, гасят агрессивные склонности ребенка и делают то, в чем бывают бессильны и школа и родители – отвлекают неустойчивую психику от опасных увлечений. Не секрет, что музыка влияет на психику, физиологию, настроение, волю слушателя. Музыкальное сопровождение оказывает возбуждающее или успокаивающее воздействие. Оно может вызвать как положительные, так и отрицательные эмоции.

В широком смысле музыкальное воспитание - это формирование духовных потребностей человека, его нравственных представлений, интеллекта, развития идейно-эмоционального восприятия и эстетической оценки жизненных явлений. В таком понимании - это воспитание Человека.

Не могу не сказать о положительном эмоциональном настроении ребенка после музыкальных занятий. При правильном построении занятия, быстрой смене видов деятельности и творческом подходе преподавателя и аккомпаниатора к занятиям, у детей происходит выход эмоциональной энергии, ребенок получает заряд веселья и радости, что очень важно для детского возраста.

Хотелось бы отдельно подчеркнуть важность музыкального воспитания детей всех возрастных групп, значение музыки в развитии мышления, воображения, внимания, памяти, воли, эмоциональной сферы, нравственно-эстетических потребностей, познавательных способностей. Музыка активизирует восприятие и представление, будит фантазию и воображение. В ней отражены жизненные явления, обогащающие человека (а ребёнка в особенности) новыми представлениями.

Народная музыка отражает страницы истории. Знакомясь с музыкальными произведениями, ребенок получает ответы на многие интересующие его вопросы. То есть музыка несет информативный характер, что существенно повышает знания об окружающем мире. Музыка волнует маленького слушателя, вызывает ответные реакции, знакомит с жизненными явлениями, рождает ассоциации. Кроме того, музыка объединяет детей в единые переживания, становится средством общения между ними.

В более узком смысле музыкальное воспитание - это развитие способности к восприятию музыки. А в развитии личности музыкальное воспитание не должно быть второстепенным или дополнительным, оно должно быть основополагающим. Ребенок никогда не утратит то, что было заложено в ранние годы жизни. Работая концертмейстером, а ранее преподавателем, я всё чаще осознаю, что в работе с детьми мне помогают не только знания, полученные в моей профессиональной музыкальной

сфере, но и психологические познания. Музыка и психология оказались для меня неотделимыми друг от друга и одинаково важными в развитии маленького человека.

Специфика хореографического искусства определяется его многогранным воздействием на человека, что обусловлено самой природой танца как синтетического вида искусства. Влияя на развитие эмоциональной сферы личности, совершенствуя тело человека физически, воспитывая через музыку духовно, хореография помогает обрести уверенность в собственных силах, даёт толчок к самосовершенствованию, к постоянному развитию. На различных этапах своего развития человечество постоянно обращалось к танцу как к универсальному средству воспитания тела и души человека – средству гармонизации воспитания личности. Как и другие виды искусства, танец развивает эстетический вкус, воспитывает возвышенные чувства, но, в отличие от других искусств, оказывает существенное влияние и на физическое развитие ребёнка. А основой основ изучения хореографического искусства является народный танец с его веками выверенной методикой наиболее влияющих на формирование осанки, совершенствование двигательных навыков и координацию движений (plie, battement tendu, port des bras, rond и др.); постепенно усложняющихся движений русского танца, оказывающих наибольшее влияние на воспитание у детей чувства патриотизма, гордости за свой народ и его уникальную культуру; этюдов национальных танцев, воспитывающих чувство собственного достоинства, вежливости в обращении с партнёром, знакомящих учащихся с культурой разных народов, позволяющих показать человека любой национальности через призму общечеловеческих ценностей.

Музыкальные занятия оказывают влияние на формирование эстетического вкуса. Способствуют становлению характера, норм поведения. Обогащают внутренний мир человека яркими переживаниями. Музыкальные занятия не что иное, как познавательный многогранный процесс, который развивает художественный вкус детей, воспитывает любовь к музыкальному искусству, формирует нравственные качества личности и эстетическое отношение к окружающему.

Музыка украшает жизнь, делает ее более интересной, а также играет важную роль в общей работе по воспитанию наших детей. Музыкальное развитие оказывает ничем не заменимое воздействие на общее развитие: формируется эмоциональная сфера, совершенствуется мышление, ребенок делается чутким к красоте в искусстве и жизни.

Влияние музыки на детей благотворно, и чем раньше они начнут его испытывать на себе, тем лучше для них. *В.Г. Белинский*

Литература:

1. Боголюбская М.С. Музыкально-хореографическое искусство в системе эстетического и нравственного воспитания: учеб. пособие.- М.: 1982- 92 с.
2. Баринов В.А. Подбор музыкального материала для уроков народно-сценического танца.- М.: 2014.- 10 с
3. Г. Я. Власенко «Танцы народов Поволжья». Издательство «Самарский университет» 1992г.
4. <http://ru.wikipedia.org>– интерактивный словарь «Википедия»

**Ахметова Фарида Гарифовна,
методист первой квалификационной категории
МАУДО «Детско-юношеский центр №14»
г. Набережные Челны**

**СОВРЕМЕННЫЕ ПЕДАГОГИЧЕСКИЕ ТЕХНОЛОГИИ
В УСЛОВИЯХ МНОГОПРОФИЛЬНОГО УЧРЕЖДЕНИЯ
ДОПОЛНИТЕЛЬНОГО ОБРАЗОВАНИЯ**

Актуальность выбранной темы определена тем, что современный педагог обязан уметь работать с современными средствами обучения ради того, чтобы обеспечить одно из главных прав детей – право на доступное и качественное образование. Технологии, которые необходимо использовать в своей деятельности, должны быть направлены на формирование и развитие личности, соответствующей запросам общества и способствовать обеспечению достойного уровня и постоянному совершенствованию качества образования.

Условием эффективности освоения любой учебной программы в дополнительном образовании является увлеченность ребенка той деятельностью, которую он выбирает. Нельзя навязать ребенку стремление к творчеству, заставить его мыслить, но можно предложить ему разные способы достижения цели и помочь ему ее достичь.

Дополнительное образование как особый образовательный институт располагает собственными педагогическими технологиями по развитию творческой активности ребенка, по саморазвитию и самореализации.

Роль педагога в дополнительном образовании должна заключаться в организации естественных видов деятельности детей и умении педагогически грамотно управлять системой взаимоотношений в этой деятельности, научить ребенка самостоятельно работать, общаться с детьми и взрослыми, прогнозировать и оценивать результаты своего труда, искать причины затруднений и уметь преодолевать их.

В дополнительном образовании педагогическая технология – это выбор наиболее рациональных, эффективных способов, приемов, методик образовательной деятельности, продуманности каждого шага в реализации программы.

Слово «технология» происходит от греческих *techno* – это значит искусство, мастерство, умение и *logos* – наука, закон. Дословно «технология» – наука о мастерстве. Понятия «педагогическая технология» наиболее часто трактуется следующим образом:

Педагогическая технология означает системную совокупность и порядок функционирования всех личностных, инструментальных и методологических средств, используемых для достижения педагогических целей (М.В. Кларин).

Педагогическая технология – это продуманная во всех деталях модель совместной педагогической деятельности по проектированию, организации и проведению учебного процесса с безусловным обеспечением комфортных условий для учащихся и педагога (В.М. Монахов).

Совокупность взаимосвязанных средств, методов и процессов, необходимых для организации целенаправленного воздействия на формирование личности с заданными качествами (В.П. Беспалько);

Педагогическая технология – это системный метод создания, применения и определения всего процесса преподавания и усвоения знаний с учетом технических и человеческих ресурсов и их взаимодействия, ставящий своей задачей оптимизацию форм образования (ЮНЕСКО).

Среди педагогических технологий по сфере применения в образовательной области можно выделить следующие:

Универсальные – возможно использование для преподавания почти любого предмета; ограниченные – применимы для преподавания нескольких предметов; специфические – применимы для преподавания одного – двух предметов.

Сегодня педагогические технологии становятся частью современного образовательного процесса, помогающей педагогу повысить мотивацию учащихся к работе, разнообразить формы обучения и, главное, развить у учащихся необходимые компетенции.

Абсолютное большинство педагогических технологий (технология проектов, кейс-технологии, различные виды дебатов) опирается на активную, часто самостоятельную, работу учащихся (самостоятельная деятельность учащихся в учебном процессе составляет 60-90% учебного времени).

Для некоторых педагогических технологий необходимо определенное техническое оснащение кабинета: компьютер, фотоаппарат, сканер, видеопроектор и др. Применение таких педагогических технологий напрямую зависит от уровня материального оснащения учреждения.

Педагог сам определяет, какие технологии являются эффективными, а на взгляд обучающихся с помощью каких технологий интересно получать знания: будь то развивающее обучение, проблемное обучение, коллективная система обучения, технология изучения изобретательских задач, исследовательские методы в обучении, проектные методы обучения, игровые технологии, обучение в сотрудничестве (командная, групповая работа)

ИКТ-технологии, здоровьесберегающие технологии, модульные технологии классно-урочная технология обучения, технология «Портфолио» технология дифференцированного обучения, личностно-ориентированные технологии.

Существенными признаками, присущими именно педагогической технологии являются: гарантированное достижение целей и эффективности процесса обучения; экономичность резерва учебного времени, оптимизация труда педагога и достижение запланированных результатов обучения в сжатые промежутки времени; применение различной аудиовизуальной и электронно-вычислительной техники, а также конструирования и применения разнообразных дидактических материалов и оригинальных наглядных пособий.

Педагогические технологии ориентированы: на формирование положительной мотивации к учебному труду, интенсификацию коммуникативной среды, развитие личности, способной к учебной и исследовательской деятельности, дальнейшему продолжению образования, профессиональному выбору, охрану здоровья учащихся.

Литература:

1. Беспалько, В.П. Слагаемые педагогической технологии / В.П. Беспалько. Москва: Просвещение, 1989. - 154 с.
2. Кларин, М.В. Педагогические технологии в учебном процессе / М.В. Кларин. - Москва: Просвещение, 1989. - 234 с.
3. Михайленко, Т.М. Игровые технологии как вид педагогических технологий. Т.М. Михайленко // Педагогика: традиции и инновации: материалы международной научной конференции. - Челябинск: Два Комсомольца, 2011. С. 140-146.

**Ахметханова Гульнара Ислахтиновна,
преподаватель по классу фортепиано
первой квалификационной категории
МАУДО «Детская школа искусств №13 (татарская)»**

ЗДОРОВЬЕСБЕРЕГАЮЩИЕ ТЕХНОЛОГИИ НА УРОКАХ ФОРТЕПИАНО

Здоровье лежит в основе благополучия любого человека, ведь только здоровый человек может добиться успехов в жизни, быть активным творцом в окружающем мире. Уровень современной жизни предъявляет высокие требования к человеку и его здоровью. В связи с этим возросло внимание и к здоровью детей. Проблема здоровья детей встает особенно остро, потому что состояние здоровья подрастающего поколения является показателем благополучия общества.

Большинство детей школьного возраста имеют различные отклонения в состоянии здоровья: ослабление зрения, опорно-двигательного аппарата, неврологические нарушения, что ведет к отставанию в учебе, так как пропуски по болезни ведут к пробелам в знаниях. Поэтому, целью данной работы является изучение опыта

использования здоровьесберегающих технологий применительно к практике преподавания игре на фортепиано.

К здоровьесберегающим технологиям относятся педагогические приемы, методы и технологии, которые не наносят вреда здоровью учащихся и педагогов, обеспечивают им безопасные условия пребывания, обучения и работы в образовательном процессе. Модернизация образования предполагает обязательное внедрение здоровьесберегающих технологий в учебный процесс.

Здоровьесберегающие технологии призваны обеспечивать уважение к личности каждого ребенка, создавать условия для развития его уверенности в себе, инициативности, творческих способностей, самостоятельности и ответственности.

Гигиенические условия в классе должны соответствовать санитарным нормам. Следует поддерживать чистоту, определенную температуру (20-22°C) и свежесть воздуха, уровень освещенности и т.п. Отметим, что утомляемость школьников и риск аллергических расстройств во многом зависят от соблюдения этих условий.

Главный упор, который мы делаем на занятиях – это рациональная организация урока, использование активных форм и методов обучения: динамические паузы, расслабление под музыку и включение игровых моментов на занятиях, гимнастику для глаз.

Число видов учебной деятельности, используемых учителем, является важной составной частью занятия. К ним относятся следующие виды учебной работы: словесный, наглядный, аудиовизуальный, самостоятельная работа. Нормой считается использование 4–7 видов работы за занятие, но не менее трех. Однообразие урока способствует утомлению учащегося. Вместе с тем необходимо помнить, что частые смены одного вида деятельности на другой требуют от учащихся дополнительных усилий, что также приводит к быстрой утомляемости.

Следует учитывать продолжительность и чередование различных видов учебной деятельности. Нормой продолжительности одного вида работы считается 7-10 минут. Необходимо чередовать различные виды слуховой, двигательной и творческой деятельности, где игра гамм и арпеджио сменяется разбором нового нотного материала, повторением уже выученных пьес, которые ученик знает наизусть, сочинением и подбором знакомых мелодий.

Работоспособность у детей связана с биоритмами и имеет два основных пика. Первый подъем приходится на 9-11 часов, второй – на 16-18 часов. Неодинакова умственная способность учащихся и в разные дни учебной недели. Из опыта работы можно с уверенностью сказать, что после выходных в понедельник не следует проводить академических концертов, зачетов и экзаменов. Учебная нагрузка в течение недели должна быть распределена таким образом, что наибольший ее объем приходится на вторник и среду.

Давно известно, что игры активизируют процесс обучения. Применение игровых технологий на уроках фортепиано в комплексе с другими методами и приемами организации учебных занятий, дает возможность укрепить мотивацию на обучение, поддерживать интерес и увлеченность игрой на инструменте, вызвать положительные эмоции, то есть создать благоприятный эмоциональный настрой урока, раскрыть индивидуальность ребенка. Для детей игры – это эффективный способ самореализации и

самовыражения. Это могут быть различные пальчиковые упражнения, игры с карточками, прохлопывания ритмических рисунков ит.д.

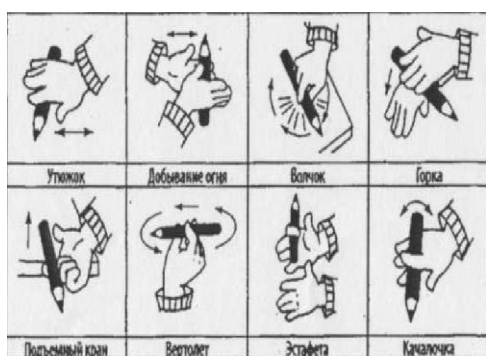

Необходимо помнить, что ребенок приходит на занятия фортепиано после того, как провел полдня в школе, отсидев за партой, а здесь опять приходится сидеть за инструментом, держать локти, ставить пальцы, внимательно смотреть в ноты, не скручивать ноги «калачиком». У 6-7-летнего ребенка продолжается формирование опорно-двигательного аппарата, происходит замена хрящевой ткани на костную ткань, поэтому больше 25 минут ребенок не может сидеть в одном положении. У детей мышцы плечевого пояса и бедер развиты хорошо, а мышцы спины еще слабо развиты, поэтому сидеть в вынужденной позе ему очень трудно. Ребенку следует давать возможность подвигаться, размяться, отдохнуть, переменить позу.

Физкультминутки и паузы являются обязательной составной частью урока. Нормой является их проведение по 1 минуте из 3-х легких упражнений с 3-4 повторениями каждого, а также имеет значение эмоциональный фон во время выполнения упражнений.

Для снятия напряжения с глаз можно делать с ребенком гимнастические упражнения: подвигать глазками вправо, влево, вверх, вниз, попытаться сделать восьмерки глазами. Это не займет много времени, но принесет несомненную пользу.

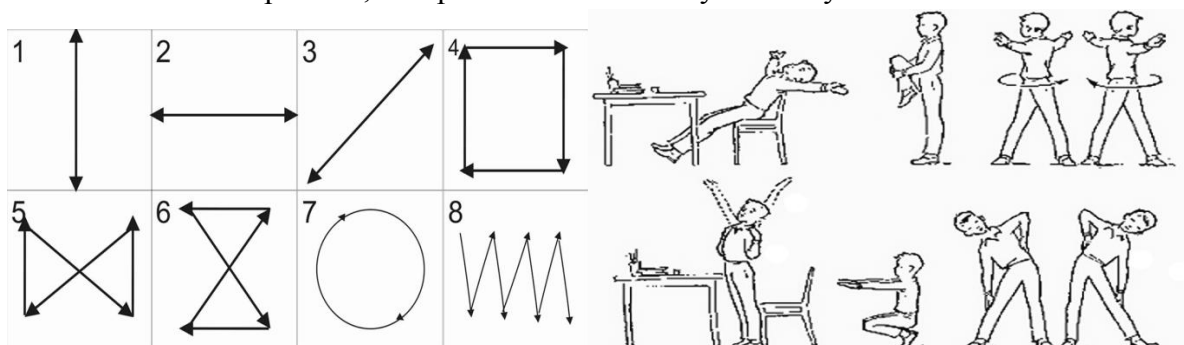

Рациональная организация урока включает в себя разнообразные виды деятельности, частоту их чередования, насыщенность урока, смену позы, физические и эмоциональные разрядки. Все это снимает проблемы переутомления, отсутствие интереса к игре на инструменте, дети будут сохранять активность до конца урока, им будет нравиться узнавать все больше нового.

**Ахметханова Гульнара Ислахтиновна,
преподаватель по классу фортепиано
первой квалификационной категории
МАУДО «Детская школа искусств №13 (татарская)»**

КОМПЛЕКСНЫЙ ПОДХОД К МУЗЫКАЛЬНОМУ ВОСПИТАНИЮ

УЧЕНИКА-ПИАНИСТА

(конспект урока с ученицей 2 класса)

Цель урока: Воспитание художественно-исполнительской инициативы и закрепление пианистических приемов.

Задачи. Образовательные: расширить багаж музыкальных впечатлений, работать над рациональными приемами игры на фортепиано, познакомиться с творчеством западноевропейских композиторов, научить анализировать и синтезировать исполняемый текст, распознавать в нем типичные элементы .

Развивающие: Развитие музыкально-образного мышления, расширение музыкального кругозора, развитие двигательно-игровых навыков, работа над техникой и пластикой движений, развитие исполнительских навыков, внимания, памяти и точности в работе над нотным текстом, развитие мелодического, гармонического слуха.

Воспитательные: воспитать интерес и любовь к исполняемой музыке, способствовать развитию эстетического художественного вкуса на основе исполнения произведений композиторов классиков, воспитание навыков самоконтроля, воспитание чувства ответственности за результат своей работы.

Комплексное развитие ученика-пианиста включает в себя следующие элементы:

-Воспитание двигательно-игровых навыков, работа над техникой и пластикой движений;

-Развитие навыка игры по нотам, чтение с листа (проигрывание коротких пьес классом ниже);

-Развитие музыкально-образного мышления, расширение музыкального кругозора, накопление слуховых представлений;

-развитие всех компонентов музыкального слуха;

- развитие чувства ритма;

- развитие навыка подбора по слуху и транспонирования.

Без хорошего развития все этих качеств не может состояться хороший музыкант-исполнитель.

Ход урока:

I. В начале урока целесообразно подготовить руки к игре на инструменте. Для этого играем позиционные упражнения Ш. Ганона «Рыбак», «Танкист».

Упражнение «Рыбак». Упражнение требует свободного заброса кисти (пронация-супинация) для ведения мелодической линии и плавного перемещения позиций, а также координации рук в одновременном непрерывном движении. Данное упражнение оживляем образом рыбака, забросившего свой невод и постепенно вытягивающего его.

Упражнение «Танкист». Задача: добиваться непрерывного движения пальцев, подобно бесконечному движению гусениц танка. Детские пальцы, еще неумелые и слабые нуждаются в тренировке, только тогда они укрепятся, станут «умными» и «поймут», что от них нужно. Оживляем упражнение, наполняем конкретным содержанием - образом движущегося танка.

II. Исполнение гамм, аккордов, арпеджио.

Соль мажор – Ми минор (гармонический, мелодический виды) в 2 октавы.

Работа над гаммами разными приемами:

- на staccato.

- одна рука ведет гамму на легато, другая на стаккато.

- исполнение гаммы чередующимися штрихами: 2 легато - 2 стаккато/ 2 стаккато - 2 легато.

- уделяем особое внимание работе над первым пальцем.

- работаем над динамикой, учитывая восходящее и нисходящее движение, равномерным распределением звука на крещендо и диминуэндо.

Эти приемы обостряют ощущение кончиков пальцев, приучает слух к отчетливому исполнению каждого звука, развивают координацию и самостоятельность рук.

При работе над в гаммами стремимся к хорошему, ровному legato, ритмической, аппликатурной точности.

Работа над аккордами. Перед игрой ученица называет места средних пальцев. При игре аккордов, следить за тем, чтобы локти не висели и после каждого аккорда освобождались. Пальцы не должны быть вялыми, напряженными, а должны быть достаточно упругими. Обращаю внимание на работу пятых пальцев, т.к. они часто «не добирают звук».

Короткие арпеджио. В коротких арпеджио требуется движение от 1-го звука, снизу вверх и опора на «раз». Для этого нужно сделать замах первым пальцем, тогда «раз» прозвучит ярче. Для более успешной работы нужно поиграть короткие арпеджио отдельно каждой рукой и проконтролировать движение кисти.

III. Работа над этюдом. Этюды незаменимый материал для развития музыкального мышления, воспитания самостоятельности учащегося.

К.Черни-Г.Гермер Этюд №1,2 до мажор. В этих этюдах, инструктивного характера, прослеживается ясная логика развития и мелодическая линейность.

При работе над мелодией основная задача добиться беглости и независимости пальцевых движений в их непосредственной связи со свободными, пластичными, объединяющими движениями всей руки.

Обращаем внимание на метрическую точность и динамическую гибкость звучания в фактуре подвижных пассажей, чередование напряжения и расслабления мускулатуры как необходимое условие, обеспечивающее свободу, подвижность и звуковую красочность исполнения.

Гармоническое сопровождение предельно простое. Это типично классическая формула: тоническая терция и Д7. Надо добиться естественного падения руки на доминантовый аккорд и точного, естественного снятия с тонической терции. Услышать напряженную, насыщенную окраску доминанты и ее разрешение с тонику.

Полезно поиграть фигурации шестнадцатых двумя руками одновременно. Это подготовит партию левой руки в этюде № 2, и синхронное проигрывание в этом упражнении «подтянет» левую руку, так как часто наблюдается ее отставание от правой руки.

IV. Динамическая пауза. Игровая разминка с мячом. Позволяет расслабиться и переключить внимание.

V. Работа над пьесой кантиленного содержания - Д. Штейбельт «Адажио». «Адажио» — в переводе обозначает темп – медленно. Эта пьеса передает спокойный, мечтательный, грустный, осенний характер. Исполнять ее надо мягким, певучим, кантиленным звуком. Это наиболее трудный жанр для исполнителя. Он требует от ученика особого слухового опыта, воображения, особого приема – глубокого прикосновения к роялю в штрихе legato. Чтобы гибко, эмоционально, отзывчиво проинтонировать мелодию, необходимо обладать чутким мелодическим слухом.

При работе над мелодией важно почувствовать характер основной интонации, поработать над развитием мелодической линии, добиваться плавного погружения пальцев в клавиатуру и небольших объединяющих движений руки.

После того как мы разобрали и соединили пьесу двумя руками мы работаем над каждой фразой отдельно. При работе над каждой фразой нужно обязательно слушать мелодию и вести горизонталь. Играем мелодию правой рукой, мягко подчеркивая интонационные центры и одновременно пропеваем подтекстовку.

“Уж, осень наступает,
Все листья пожелтели,
Нельзя гулять.
Мне жаль, что это осень,
Что листья опадают,
И птички улетают в дальние края”.

Можно показать на руке ученика, что мы будем играть мягко поставленными пальцами, как будто погружаем пальцы в поролон. Обращаем внимание на начало фраз, лиги из двух звуков в конце фраз (интонации вздохов), интонирование широких скачков в мелодии и отрабатываем эти моменты отдельно. Первый затактовый звук берется как бы на «вдохе» с последующим плавным глубоким погружением в сильную долю, следующие 3 восьмые берутся переступающими пальцами и как бы нанизываются на одно крупное движение руки, несущее звук к «выдоху».

После такой работы добавляется левая рука. Левая рука окрашивает мелодию в новые гармонические краски, внимательно прослушать все гармонические переходы. Созвучия в левой руке исполняются приемом «в клавишу – из клавиши»- и помогают объединить фразу в мелодии.

При работе над средней частью обратить внимание, что появляется мажор, меняется настроение. Широкая, плавная мелодия в партии левой, а затем правой руки приносит состояние покоя, уверенности. Важно не раздробить фразу на мелкие построения, охватить одним большим дыханием. В средней части мелодия в левой руке играет вслух, глубоким звуком, а правая на касании.

Эта небольшая пьеса являет собой образец 3-х частной формы: крайние части одинаковые, а середина отличается фактурой, динамикой, настроением ладом.

Когда мелодия хорошо проучена нужно работать на протяжении всего произведения над объединяющими движениями кисти. Важно, чтобы ученица осмысливала эту работу, а не играла формально. Добиваясь певучего звука на примере данного произведения я говорю о глубоком legato, о хорошем и качественном перенесении веса руки из клавиши в клавишу и своевременное отпускание предыдущего звука, стараясь вести звук по самому доньшку клавиши.

VI. Чтение нот с листа в ансамбле с преподавателем по сборнику Милич Маленькому пианисту». Прежде чем начинать играть по нотам, с учащейся был сделан краткий анализ текста: музыкальный размер, тональность, ритмические и штриховые особенности.

VII. Заключительный этап:

- подведение итогов урока.
- оценка работы ученика.
- домашнее задание.

**Ахметянова Эндже Галимзяновна,
педагог-организатор, педагог дополнительного образования
первой квалификационной категории
МАУДО «Детско-юношеский центр №14»
г. Набережные Челны**

**РАЗВИТИЕ ТВОРЧЕСКИХ СПОСОБНОСТЕЙ У УЧАЩИХСЯ
В ТЕАТРАЛЬНОЙ СТУДИИ**

Театрализованная деятельность создаёт условия для развития творческих способностей. Этот вид деятельности требует от детей: внимание, сообразительности, быстроты реакции, организованности, умения действовать, подчиняясь определённому образу, перевоплощаясь в него, живя его жизнью. Поэтому, наряду со словесным творчеством драматизация или театральная постановка, представляет самый частый и распространённый вид детского творчества.

Это объясняется двумя основными моментами:

в - первых, драма, основанная на действии, совершаемом самим ребенком, наиболее близко, действенно;

во – вторых, непосредственно связывает художественное творчество с личным переживанием.

Театрализованная деятельность — это форма изживания впечатлений жизни лежит глубоко в природе детей и находит свое выражение стихийно, независимо от желания взрослых.

Одним из основных направлений в моей педагогической деятельности является – активизация творческого потенциала ребёнка и включение его в театрализованную деятельность.

В театральной студии "Сихри сэхнэ " в драматической форме осуществляется целостный круг воображения, в котором образ, созданный из элементов действительности, воплощает и реализует снова в действительность, хотя бы и условную. Таким образом, стремление к действию, к воплощению, к реализации, которое заложено в самом процессе воображения, именно в театрализации находит полное осуществление.

В этом и заключается наибольшая ценность детской театрализованной деятельности и дает повод и материал для самых разнообразных видов творчества. В первом году обучения участники студии сами сочиняют, импровизируют роли, инсценируют какой-нибудь готовый литературный материал. Это словесное творчество детей, нужное и понятное самим детям.

Так же, с детьми мы выбрали отрывок Г.Тархановой "Гөллэр илендэ"(В стране цветов). Изготавливаем бутафории, декораций, костюмы. Вся эта работа дает повод для изобразительного и технического творчества детей. Дети рисуют, лепят, шьют, и все эти занятия приобретают смысл и цель как часть общего, волнующего детей замысла. И, наконец, сама игра, состоящая в представлении действующих лиц, завершает всю эту работу и дает ей полное и окончательное выражение.

Разнообразие тематики, средств изображения, эмоциональности театрализованной деятельности дают возможность использовать их в целях всестороннего развития личности и развитие творческих способностей.

Моя задача, как руководителя студии умело поставить вопросы при подготовке к театрализованной деятельности и побуждать их думать, анализировать довольно сложные ситуации, делать выводы и обобщения. Это способствует совершенствованию умственной речи. В процессе работы над выразительностью реплик персонажей, собственных высказываний незаметно активизируется словарь участника, «совершенствуется звуковая сторона речи». Новая роль, особенно диалог персонажей, ставит ребенка перед необходимостью ясно, четко, понятно изъясняться. У него улучшается диалогическая речь, ее грамматический строй, он начинает активно пользоваться словарем, который, в свою очередь, тоже пополняется.

В пьесе художественная выразительность образов, иногда комичность персонажей усиливают впечатление от их высказываний, поступков, событий, в которых они участвуют. Творчество детей в этих играх направлено на создание игровой ситуации, на более эмоциональное воплощение взятой на себя роли.

Репетиции способствуют развитию творческих способностей и проявляются в том, что участники студии объединяют в игре разные события, вводят новые, недавние, которые произвели на них впечатления, иногда включают в изображение реальной жизни эпизоды из сказок.

Всем известно, что в театрализованной деятельности действия не даются в готовом виде. Литературное произведение лишь подсказывает эти действия, но их еще надо воссоздать с помощью движений, жестов, мимики.

В создании игрового образа особенно велика роль слова. Оно помогает ребенку выявить свои мысли и чувства, понять переживания партнеров, согласовывать с ними свои действия. Дети видят окружающий мир через образы, краски, звуки.

Тематика и содержание театрализованной деятельности, как правило, имеют нравственную направленность, которая заключена в каждой сказке. Ребенок начинает

отождествлять себя с любимым образом, перевоплощается в него, живет его жизнью это самый частый и распространенный вид театрализованной деятельности. Поскольку положительные качества поощряются, а отрицательные осуждаются, то дети в студии в большинстве случаев хотят подражать добрым, честным персонажам. А одобрение мной, как руководителя студии, достойных поступков создаёт у них удовлетворение, которое служит стимулом к дальнейшему контролю за своим поведением. Большое и разнообразное влияние театрализованной деятельности на личность ребенка позволяет использовать их в качестве сильного, но ненавязчивого педагогического средства, так как сам ребенок испытывает при этом удовольствие, радость. Воспитательные возможности театрализованной деятельности усиливаются тем, что их тематика практически не ограничена. Она может удовлетворять разносторонние интересы детей.

Так же, эстетическое влияние на детей оказывает выполненное со вкусом оформление спектакля. Активное участие ребят в подготовке атрибутов, декораций развивает вкус, воспитывает чувство прекрасного. Это мы видим при работе над постановкой отрывка из пьесы "Геллэр иленд".

Эстетическое влияние театрализованных игр может быть более глубоким: восхищение прекрасным и отвращение к негативному вызывают нравственно-эстетические переживания, которые, в свою очередь, создают соответствующее настроение, эмоциональный подъем, повышают жизненный тонус ребят.

Таким образом, я предлагаю задания, направленные на развитие творческих способностей в целом, что способствует эффективности занятий. Формирование у детей творческих способностей является чрезвычайно важной составляющей развития гармоничной и всесторонне развитой личности, что и является конечной целью процесса обучения.

**Базентинова Наталья Александровна,
педагог дополнительного образования
МАУДО «Городской дворец творчества детей и молодежи №1»
г. Набережные Челны**

ПЛАН-КОНСПЕКТ ЗАНЯТИЯ В СТУДИИ СОВРЕМЕННОГО ТАНЦА «КАЛЕЙДОСКОП» ПО ТЕМЕ «УПРАЖНЕНИЕ FLAT BASK»

Пояснительная записка

Актуальность данной методической разработки заключается в том, что представленное учебное занятие построено на педагогической технологии «Творческая мастерская», способствующей развитию творческих способностей обучающихся.

Практическая значимость данной разработки заключается в том, что представленный план-конспект может быть использован педагогами дополнительного образования в учреждениях дополнительного образования в студии современного танца. Занятие предполагает сотрудничество педагога и обучающихся для достижения совместных целей, организацию и управление всеми этапами совместного труда и творчества, закрепление положительных отношений в коллективе.

Новизна представленной разработки занятия по современному танцу заключается в использовании интерактивных и диалоговых форм работы с обучающимися. На занятии необходимы организация сотрудничества и сотворчества педагога и ребенка, установление психологического контакта, личностный подход, эмоциональное сопереживание.

Целевой аудиторией являются обучающиеся студии современного танца 12-14 лет третьего года обучения.

Целеполагание.

Цели технологии «Творческая мастерская»:

выявить, учесть, развить творческие способности детей и приобщить их к многообразной совместной творческой деятельности педагога и обучающихся с выходом на конкретный продукт - аэробную связку.

Задачи педагога при проведении занятия:

1. заинтересовать обучающихся с первых минут занятия, внеся интригу;
2. создать положительно-эмоциональную обстановку на занятии, создать ситуацию успеха;
3. доступно объяснить правила исполнения нового элемента и добиться правильного исполнения;
4. закрепить пройденный материал и углубить полученные знания.

Методические советы по применению педагогической технологии «Творческая мастерская» на занятиях

1. Педагог создаёт атмосферу открытости, доброжелательности, сотворчества в общении.
2. В процессе занятия педагог обращается к чувствам ребёнка, пробуждает в нём интерес к изучаемой проблеме (теме).
3. Он работает вместе с детьми, мастер равен ученику в поиске знания.
4. Мастер не торопится давать ответы на поставленные вопросы.
5. Важную информацию он подаёт малыми дозами, если обнаруживает потребность в ней у обучающихся.
6. Исключает официальное оценивание работы обучающегося (не выставляет отметок, не ругает, не хвалит), но через социализацию, афиширование работ даёт возможность появления самооценки учащегося, её изменения, самокоррекции.

Сам факт групповой работы способствует развитию коммуникативных навыков ребят, даёт им возможности научиться распределению обязанностей в мини-коллективе, учить слушать, аргументировать, использовать преимущества коллективного поиска.

В начале занятия дети получают исходный материал, основу. К этому материалу педагог продумывает несколько заданий, для их выполнения понадобятся навыки поиска и творческий настрой.

Этапы творческой мастерской

Индукция. Суть этапа в эмоциональном настрое на интересную работу, в мотивации к творчеству. Задействовав сферу чувств ученика, и даже его подсознание, педагог настраивает ребёнка на конструктивную и вдохновлённую работу на занятии. Главный ресурс – индуктор. В его роли выступает любой информационный сигнал (рисунок, предмет, слово, текст, звук), задача которого вызвать поток ассоциаций у учащихся.

Деконструкция. Обозначает неспособность с помощью имеющихся средств выполнить задание. В этот момент формируется информационное поле с помощью предлагаемого материала.

Реконструкция. После деконструкции нужно хаос превратить в проект решения проблемы. Проходит обсуждение и выдвижение гипотезы, которая представлена в творческих проектах – рисунках, текстах, стихах и т.д.

Социализация. Важный этап. Здесь ученики сопоставляют свой полученный материал с результатами работы других групп, делают выводы, обнаруживают закономерности и связи.

На этом этапе даётся одно задание для всей группы, ответы сообщаются всем. Здесь важно умение говорить, доносить информацию, аргументировать. За отработкой этих моментов следит Мастер.

Афиширование – это презентация результатов работы, выраженных в тех же схемах, проектах, рисунках. Этот материал ученикам предстоит защитить.

Разрыв - является кульминацией процесса творчества и завершается инсайтом (озарением). То есть ученики шире смотрят на свои знания, на свои открытия и понимают,

что все разгадки и выводы впереди, у ученика пробуждается интерес к дальнейшему, более глубокому познанию.

Рефлексия. На этом этапе ученик анализируют свою деятельность на занятии, своё удовлетворение этим, своё эмоциональное состояние.

Технология творческих мастерских поможет педагогу лучше узнать своих учащихся, в ином свете увидеть их потенциал, а для самих ребят это прорыв в самореализации на занятии.

Объединение	Студия современного танца «Калейдоскоп»
Год обучения	3 год обучения
Тема занятия	Упражнение Flat back
Цель занятия	Формирование теоретических знаний, умений и навыков исполнения упражнения Flat back
Обучающая задача	<ul style="list-style-type: none"> - закрепить теоретических знаний и умений при исполнении Flat back, применение практических навыков при выполнении самостоятельного задания; - закрепить и совершенствовать навыки исполнения ранее освоенных движений; - способствовать формированию навыка применения полученных знаний в построении связки; - формировать манеру исполнения, развивать чувство стиля танца.
Развивающая задача	- способствовать развитию физических данных, чувства ритма, эмоциональной выразительности, координации
Воспитывающая задача	- создать условия для воспитания трудолюбия, выносливости, умения работать в команде.

Организационно-мотивационный аспект занятия		
этап	описание хода занятия	методы
Индукция	<p>Проверка готовности к занятию (форма, внешний вид, общее самочувствие). Учащиеся выстраиваются по линиям на поклон. Небольшой разогрев на середине зала. Игра «Живой цветок» (обучающиеся становятся в тесный круг и обхватывают друг друга за талию, под музыку раскачиваются вместе вправо-влево, затем наклоняются к центру и прогибаются назад).</p> <p>Вопросы:</p> <ul style="list-style-type: none"> - Какие движения вы использовали, чтоб изобразить закрытие и раскрытие цветка? - В чем была сложность? - Чего не хватило для уверенного исполнения? <p>2. Проблемная ситуация. Педагог показывает картинку (на картинке изображен стол).</p> <p>Вопросы педагога:</p> <ul style="list-style-type: none"> - Что вам напоминает эта картинка? 	<p>беседа словесный наглядный</p> <p>ответы участников</p>

	- А как переводится название этого упражнения? -А какие замечания при выполнении упражнения.	
Деконструкция	Сегодня вы сами будете исполнять упражнение, используя йога-блок.	Обсуждают проблему, задают вопросы, появляется желание решить данную проблему Индивидуально осмысливают проблему, создают гипотезы, рисунки, тексты, этюд, исходя из собственного опыта и имеющихся знаний.
Реконструкция	В парах вам будет работать легче. Необходимо в паре изобразить стол используя упражнения «flatback» и продемонстрировать всем.	Образуют микрогруппы, ищут способы решения задач.
Содержательный аспект		
Социализация	Активирует работу всех членов группы. Работа в группах в течение 10 минут. Команде предоставляется трек для демонстрации остальным группам своей работы.	Все члены микрогруппы выступают с отчетом о выполнении задачи.
Афиширование	Демонстрируют своё творчество, взаимопроверка.	Словесный Репродуктивный Наглядный
Разрыв	Даёт настрой на осознание несоответствия старого знания новому. Задания для учащихся-зрителей: -оцените упражнение; - соответствовало ли исполнение упражнения необходимым требованиям? -Все ли ошибки были исправлены? Вопросы для учащихся, демонстрирующих композицию: - удалась ли вам работа в паре? - соответствовало ли исполнение необходимым требованиям? - чего вам не хватило? Педагог: Итак, мы понимаем, что представленная работа не в полной мере соответствовали предъявленным критериям. Поэтому я даю вам еще 5 минут для исправления ваших ошибок (в случае не соответствия результата критериям). Работа в группах над ошибками или недостатками. Повторный показ исправленного варианта.	Беседа Отработка
Рефлексивный аспект		
Подведение итогов	Что мы сегодня делали?	Самооценка

занятия, формулирование выводов	Как вы себя чувствуете? За что вы можете себя похвалить? Что получилось, а над чем стоит поработать?	Оценка деятельности
--	--	----------------------------

Наглядный материал и терминология: **FLAT BACK** [флэт бэк] — наклон торса вперед, в сторону (на 90°), назад с прямой спиной, без изгиба торса.



**Бакшандаева Мария Деомидовна,
преподаватель музыкально-теоретических дисциплин
высшей квалификационной категории
МАУДО «Детская школа искусств №13 (г)»**

ЗАНЯТИЯ ИМПРОВИЗАЦИЕЙ КАК ПРИОРИТЕТНОЕ НАПРАВЛЕНИЕ В ОБНОВЛЕНИИ СОДЕРЖАНИЯ ДОПОЛНИТЕЛЬНОГО ОБРАЗОВАНИЯ

Настоящее время борьбы, столкновения мнений, поиска государство требует от школы подготовки поколения, способного не только к репродуктивной деятельности, но готового к смелому поиску новых путей развития социальной и экономической сферы. В этих условиях занятия творчеством приобретают особую актуальность как в области общественных, производственных отношений, так и сфере художественной культуры. Очевидно, этот факт определяет интерес современной, в частности музыкальной, педагогики к композиции и импровизации, которая представляется одним из эффективных средств формирования творческой личности, способной к созданию нового, ранее не существовавшего, материального либо духовного продукта.

Творческое начало рождает в ребенке живую фантазию, живое воображение. Творчество по природе своей основано на желании сделать что-то, что до тебя еще никем не было сделано, или, хотя то, что до тебя существовало, сделать по-новому, по-своему, лучше. Иначе говоря, творческое начало в человеке - это всегда стремление вперед, к лучшему, к совершенству и, конечно, прекрасному в самом высоком и широком смысле этого понятия.

Цель занятий по импровизации и композиции - развитие музыкально-творческих способностей обучающегося на основе приобретенных им базовых знаний, умений, навыков и компетенций в области импровизации и композиции.

Обычная форма проведения занятий - индивидуальная. Индивидуальный характер урока дает возможность учитывать при преподавании индивидуальные способности и личностные качества каждого ученика. Таким образом, можно выбирать методы, соответствующие возрасту, интересам, способностям и характеру определенного ученика.

В условиях дистанционного обучения возникают некоторые сложности в обучении, так как нет возможности живого показа с инструмента, нет возможности проводить аналитическую слуховую работу, потому что общение через интернет, в онлайн режиме искажает, задерживает передачу звука, изменяет его звуковысотность. В обычных условиях все, что показывает педагог, точнее озвучивает — воспринимается на слух и

переносится учеником на собственный инструмент. И вся работа, практически, строится на этом.

Уроки импровизации - это уроки совместного музицирования педагога и ученика. В этом есть эмоциональный эффект: ученик с первых уроков чувствует себя музыкантом, на равных с педагогом. В условиях дистанционного обучения это невозможно.

Таким образом, занятия в дистанционном режиме не позволяют развивать слуховые навыки в полной мере, теряется эмоциональный эффект «живой игры» в ансамбле, в союзе с педагогом, нет возможности ощущать совместное творчество.

Поэтому занятия сводятся в основном к общению через телефоны, компьютеры, планшеты, а именно через программу Wats App, через аудио- и видеосвязь, через Zoom. Через такое общение осуществляется передача информации о правилах выполнения заданий, показ видеофайлов игры на инструменте по ссылкам или в онлайн режиме, прослушивание аудиофайлов по ссылкам как со стороны педагога, так и со стороны ученика, разъяснение материала, анализ музыкальных фрагментов и т.д.

В конце 2 года обучения учащимся выделяется достаточно большое количество часов на повторение импровизаций в жанрах марша, польки, вальса, знакомство с которыми было в первой половине учебного года. К этому времени они уже владеют основными фактурными клише данных жанров. А также знают тональности с 1-2 знаками при ключе и поэтому могут транспонировать в эти тональности, соблюдая форму квадратного периода, с которой они тоже уже знакомы.

Программа предмета предусматривает обязательную самостоятельную работу учащегося, что предполагает наличие дома фортепиано или синтезатора. Домашняя работа должна строиться в соответствии с рекомендациями педагога, быть регулярной и систематической, контролироваться постоянно.

Прежде чем начать повторять игру в жанрах, рекомендуется вспомнить характеристику этих жанров. Для этого детям дается задание прослушать музыкальные примеры по ссылке:

Марш С.Прокофьев <https://youtu.be/YXtYahyTHfU>

Полька «Через ножку» <https://youtu.be/m2eXbxQFyok>

Вальс П.Чайковский <https://youtu.be/BT1KtS90Mck>

Далее, после прослушивания рекомендуется вспомнить характеристики этих жанров. Прослушав музыкальные примеры, учащиеся должны рассказать в свободной форме о характере каждого жанра, отметить музыкальные выразительные средства (темп, лад, размер, ритмические особенности). Например,

Марш. В музыке так называют пьесы, написанные в чётком, энергичном ритме. Марш пишется в чётном размере (2/4 или 4/4). Марши имеют яркие, легко запоминающиеся мелодии. У мелодий всегда квадратная структура построений. Распространение марши получил в армии, являясь одним из главных жанров военной музыки. Марш призван вселять в воинов бодрость, поднимать их боевой дух.

Полька. Полька – это старинный чешский танец, а не польский, как многие ошибочно полагают. Самым характерным для польки движением является шаг с подскоком. Танец проходит в весьма быстром темпе, что требует проворного, ловкого переступания ногами при помощи быстрых шажков. Музыкальный размер польки — 2/4.

Вальс. Слово Вальс произошло от немецкого *walzen* – кружиться в танце, если подробнее, - это 3-дольный парный бальный танец. Самый известный и романтический из бальных танцев. Музыкальный размер трёхдольный (3/4, 3/8, 6/8). Темп умеренно-быстрый. Характерные черты вальса — лиризм, изящество, пластичность.

Также можно дать учащимся послушать игру других учеников в этих жанрах. Так им будет легче ориентироваться «какую музыку и как играть». Для этого предлагается пройти по ссылкам и послушать:

<https://cloud.mail.ru/public/4GYx/zyqG5FoNJ>

<https://cloud.mail.ru/public/2Qqv/4uoWJnZxo>

<https://cloud.mail.ru/public/25YD/4oNTjJXv8>

Только после этого рекомендуется пробовать импровизировать в этих жанрах.

✓ для начала нужно выбрать тональность, лучше До мажор, так как нет знаков при ключе и учащимся легче будет играть.

✓ затем проиграть партию левой руки, чтобы вспомнить фактурное клише. Причем партия левой руки должна быть распределена в форме квадратного периода, в вопросо-ответной структуре.



ПЕРИОД – ЗАКОНЧЕННАЯ МУЗЫКАЛЬНАЯ МЫСЛЬ.

ПЕРИОД							
I-е предложение				II-е предложение			
фраза		фраза		фраза		фраза	
мотив	мотив	мотив	мотив	мотив	мотив	мотив	мотив

Период, который начинается и заканчивается в одной тональности называется **однотональным**.

Период, который начинается в одной тональности, а заканчивается в другой, называется **модулирующим**.

Периоды бывают **квадратного** и **неквадратного** строения. Основные варианты квадратности выражаются в четырехтактовости частей: первое предложение – 4 (или 8 тактов) и второе предложение – 4 (или 8 тактов)

Если в До мажоре легко играть, можно транспонировать в другие тональности. Варианты клише:

Полька

Полька

Вальс

Вальс

✓ затем, к партии левой руки добавляются импровизации мелодической линии в правой руке, также с соблюдением формы периода в вопросо-ответной структуре. Предварительно, схема игры мелодии обговаривается. Именно схема, так как мелодии должны каждый раз быть разными. Например:

Полка

Полька

Вальс

✓ и, только потом играть музыкальные построения двумя руками.

После того как проиграна композиция в До мажоре, можно предложить ученику проиграть похожие композиции в других пройденных тональностях. Но, при этом,

стараться, чтобы эти композиции не были похожи друг на друга. Для этого партия левой руки может не меняться, а в правой руке мелодия не должна повторяться. А также необходимо следить за музыкальной формой, стараться сохранять период из 8 тактов в вопросе-ответной структуре.

Данная работа распределяется примерно на 4-6 уроков. И она будет продолжаться в последующих классах, но с постепенным усложнением фактуры, добавлением новых тональностей, усложнением музыкальной формы.

Занимаясь по этой теме дистанционно, происходит постоянный обмен с учеником заданий и домашней работы через интернет-ресурсы. Педагог объясняет, показывает, демонстрирует выполнение с помощью своих видеозаписей, а ученик присылает свои варианты выполнения заданий. Затем происходит обсуждение и оценка выполненных заданий. Совместного музицирования как такового не получается, однако есть возможность более детально отработать навык игры в жанре, в форме, навык транспонирования самостоятельно.

Литература:

1. Данчина Е.Ю. Формирование навыков импровизации у младших школьников в классе фортепиано, методическая разработка, г. Саранск, 2014, nsportal.ru
2. Маклыгин, А.Л. Импровизируем на фортепиано: учебное пособие для педагогов музыкальных школ. Вып.1. Элементарная гармония/ А.Л.Маклыгин. – М.: Престо, 1997.
3. Г.И.Шатковский Развитие музыкального слуха и навыков творческого музицирования, Москва, 1986г

**Барова Майя Анатольевна,
педагог дополнительного образования
МАУДО «Городской дворец творчества детей и молодежи №1»
г. Набережные Челны**

ТЕХНОЛОГИЯ «ТВОРЧЕСКАЯ МАСТЕРСКАЯ»

Одной из важнейших задач дополнительного образования является развитие творческих способностей учащихся через театральное творчество.

Любому обществу нужны одаренные люди, и задача общества состоит в том, чтобы создать условия для развития способностей всех его представителей. К сожалению, далеко не каждый человек способен реализовать себя. Очень многое зависит от семьи, от школы. Задача семьи состоит в том, чтобы вовремя разглядеть способности ребенка, а задача системы образования — развить его способности и создать все условия, чтобы они были реализованы. Никто не станет отрицать, что сейчас России нужны люди, способные принимать нестандартные решения, умеющие творчески мыслить.

Проблему творчества в разное время изучали психологи Л.С. Выготский, С.Л. Рубинштейн, педагог В.П. Пархоменко, Е.С. Полат и другие. Современный подход к обучению требует от нас, педагогов, поиска новых форм преподавания. Обучение должно быть творческим, активным, поисковым.

Своеобразие детского творчества заключается в том, что в результате его не создается никакого общественно-значимого продукта, но сам процесс творчества и его результат имеют большое значение для личностного развития человека и являются фундаментом успешной жизнедеятельности в будущем.

В целях наиболее эффективного решения педагогических задач и достижения высоких результатов я совершенствую условия организации образовательного процесса. Поэтому педагогу необходимо применять современные педагогические технологии.

Одной из таких технологий является технология «Творческая мастерская».

Русский аналог слова «инновация» - это нововведение. Нововведения, или инновации, характерны для любой профессиональной деятельности человека. Под инновациями мы понимаем внедрение в учебный процесс новых современных методик, разработок, программ: здоровье сберегающие, информационные, личностно-ориентированные и многие другие, которые позволяют повысить качество знаний школьников.

Технология «Творческая мастерская»

Актуальность технологии творческих мастерских, заключаются в том, что она может быть использована не только в случае изучения нового материала, но и при повторении и закреплении ранее изученного. При использовании данной технологии на занятиях создается атмосфера доверия, сотрудничества обучающихся и педагога-Мастера, содержательная работа с дидактическим материалом, обращение к личному опыту обучающихся, связь с другими видами искусства, что способствуют развитию индивидуальности ученика, дает толчок творческому процессу создания творческих работ.

Цель мастерской – подтолкнуть к поиску, избавить от чувства страха, раскрепостить, побудить к общению и творчеству.

Мастерские – это совершенно иная форма организации учебной деятельности обучающихся, чем обычное занятие. В творческих мастерских ребенок не получает готовых знаний, он их добывает, строит сам.

Эта технология, разработанная «Французской группой нового образования», Поль Ланжевен, Анри Валлон, Жан Пиаже и др., удивляет своей обращенностью к «я» ребенка, к его интересам, поискам, целям. Для технологии мастерских характерны следующие основные принципы:

- отношение педагога к обучающемуся как к равному;
- не простое сообщение знаний как неоспоримых истин, а самостоятельное «строительство» знания учеником с помощью критического мышления к изучаемой информации;
- самостоятельность решения творческих задач;
- плюрализм мнений, подходов, уважительное отношение к мнению других;
- умение работать в команде;
- критичность мышления;
- выступление в роли лидера.

На основе анализа научной литературы в процессе исследования были выделены основные элементы технологии:

Индукция.

- системообразующим элементом мастерских является проблемная ситуация -начало, мотивирующее творческую деятельность каждого. Это может быть задание вокруг слова, предмета, рисунка. Французские учителя начало мастерской называют индуктором. С индуктора начинается продумывание учителем своей мастерской. Индуктор - индивидуальное задание, которое требует от каждого ребенка принятия независимого решения, своего видения проблемы.

Социализация

- общее обсуждение того, что сделано индивидуально, в паре, в группе; рассмотрение всех гипотез, мнений. Обсуждение может быть организовано на основе *афиширования-представления* работ учеников и мастера (текстов, схем, рисунков и т.д.) всему классу (устная презентация или вывешивание афиш в классе) и ознакомление с ними всех участников мастерской. Все ходят, читают, обсуждают или зачитывают вслух.

Разрыв

- сопоставление всеми обучающихся своих работ с работами других ребят. Это внутреннее осознание участником мастерской неполноты своих знаний, что приводит к эмоциональному конфликту и потребности в получении нового знания. Здесь же организуется выполнение учащимися соответствующих заданий.

Рефлексия

- это отражение чувств, возникших у учеников в ходе мастерской, приводящее к усовершенствованию дальнейшей работы мастера и учеников; это анализ успеха и неуспеха на каждом этапе мастерской.

Анализируя особенности мастерских как педагогической технологии, важно отметить, что при их построении и проведении активно используется следующий подход: образовательный процесс должен быть выстроен с позиции самопознания личности, помощи ее самостоятельным духовным усилиям, стимулирования, пробуждения заложенных в ней от рождения активности и творческого начала. Важным аспектом педагогической технологии является воспитание участников мастерской. Процесс воспитания заключается в постоянной корректировке субъективного опыта, сопоставлении его с опытом других, в результате чего происходит выбор собственного пути, самоактуализация.

Литература:

1. Григальчик Е.К. Обучаем иначе. Стратегия активного обучения / Е.К. Григальчик, Д.И. Губаревич. – Минск, 2018. - 128 с.
2. Загрекова Л.В. Теория и технология обучения. Учебное пособие для студентов пед. вузов / Л.В.Загрекова, В.В. Николина. – М.: Высш. школа, 2004. – 157 с.
3. Новые педагогические и информационные технологии в системе образования / Под ред.Е.С. Полат. - М.: Издательский центр "Академия". 2019.

**Бахтиярова Гюльнара Исмаиловна,
педагог дополнительного образования
высшей квалификационной категории
МАУДО «Городской дворец творчества детей и молодежи №1»
г. Набережные Челны**

МЕТОДЫ РЕФЛЕКСИИ НА ЗАНЯТИЯХ ХОРЕОГРАФИЕЙ Мастер-класс

Цель: обобщить опыт работы по теме: «Методы рефлексии на занятиях по хореографии»

Задачи:

- ознакомить с понятием рефлексивный аспект занятия;
- познакомить педагогов и показать на практике формы, методы и приемы рефлексии на занятии хореографии.

Введение

Педагоги, которые только начинают свой профессиональный путь, часто не придают значения такому важному этапу занятия, как рефлексия. Вроде слышали, что это такое, вроде знают, что рефлексия — это самооценка. Но на практике зачастую этот этап занятия представлен в виде банальных «смайликов», листочков разного цвета и прочих картинок, которые учащиеся дружно «лепят на доску» в конце занятия. Иногда педагог просто ограничивается вопросом: «Вам понравилось занятие?» Все учащиеся дружно кричат: «Да!» — и все довольные расходятся по домам. Казалось бы, придаться не к чему: рефлексия была? Была! Оценку занятию поставили? Поставили! В плане этап назван красивым словом "рефлексия"? Имеется такое! И никаких претензий. Но с опытом приходит понимание, что рефлексия здорово помогает педагогу контролировать группу, уже в ходе занятия видеть, что было понято, а что осталось на доработку, то есть, «держать руку на пульсе». Не стоит забывать и о том, что рефлексия — это то новое, к чему стремится современная

педагогика: учить не науке, а учить учиться. Рефлексия помогает ребенку не только осознать пройденный путь, но и выстроить логическую цепочку, систематизировать полученный опыт, сравнить свои успехи с успехами других учащихся.

Актуальность

Все, кто занимаются хореографией, страдают тем, что не умеют говорить. В основном, все занятие говорит педагог. В то же время хореография - это такой же предмет, где ребенок должен субъективно оценивать свою деятельность. Рефлексия напрямую связана с самооценкой. И здесь нам приходится сталкиваться либо с заниженной, либо с завышенной самооценкой ребенка. Особенно, я отметила, что дети младшего возраста страдают завышенной самооценкой и на своих занятиях я стараюсь добиться адекватной самооценки учащихся. И в этом мне помогает рефлексия деятельности, которую я провожу на каждом этапе занятия.

Что такое рефлексия?

Рефлексия – это размышление о своем внутреннем состоянии, самоанализ. (Ожегов С. И., Шведова Н. Ю. Толковый словарь русского языка).

Психологи особо подчёркивают, что становление и развитие духовной жизни связано, прежде всего, с рефлексией.

При этом глубина рефлексии, самоанализ зависит от степени образованности человека, развитости морального чувства и уровня самоконтроля. Рефлексия, в упрощённом определении, – *это «разговор с самим собой»*. Слово рефлексия происходит от латинского *reflexio* – *обращение назад*. В современной педагогике под рефлексией понимают самоанализ деятельности и её результатов.

Методы и приемы рефлексии

Обязательным условием создания развивающей среды на занятии является этап рефлексии. Она помогает учащимся сформулировать получаемые результаты, определить цели дальнейшей работы, скорректировать свои последующие действия. Рефлексия связана с формированием личностных, регулятивных и коммуникативных универсальных учебных действий, с технологией критического мышления.

При взаимодействии с учащимся педагог использует, в зависимости от обстоятельств, один из видов учебной рефлексии, отражающих четыре сферы человеческой сущности:

1. физическую (успел – не успел);
2. сенсорную (самочувствие: комфортно – дискомфортно);
3. интеллектуальную (что понял, что осознал – что не понял, какие затруднения испытывал);
4. духовную (стал лучше – хуже, созидал или разрушал себя, других).

Рефлексия бывает:

а) *индивидуальная* – формирование реальной самооценки (за что ты можешь оценить свою работу, беседа с ребенком по результатам самооценки – почему выбран тот или иной уровень);

б) *групповая* – акцентирование ценности деятельности каждого члена группы для достижения максимального результата в решении поставленной задачи. («Смогли бы сделать, если бы с нами не работал ... (имя)» «Какую помощь в работе оказал... (имя)»).

Традиционно в психологии различают *несколько видов рефлексии*:

- *Коммуникативная* – ее объектом являются представления о внутреннем мире другого человека и причинах его поступков. Здесь рефлексия выступает механизмом познания другого человека.

- *Личностная* – объектом познания является сама познающая личность, ее свойства и качества, поведенческие характеристики, система отношений к другим.

- *Интеллектуальная* – проявляется в ходе решения различного рода задач, в способности анализировать различные способы решения, находить более рациональные, неоднократно возвращаться к условиям задачи.

Рефлексия может осуществляться не только в конце занятия, как это принято считать, но и на любом его этапе. Рефлексия направлена на осознание пройденного пути, на сбор в общую копилку замеченного, обдуманного, понятого каждым. Её цель не просто уйти с занятия с зафиксированным результатом, а выстроить смысловую цепочку, сравнить свои способы и методы с другими.

Исходя из функций рефлексии предлагается следующая классификация:

- *Рефлексия настроения и эмоционального состояния*
- *Рефлексия деятельности*
- *Рефлексия содержания учебного материала*

Приемы рефлексии эмоционального состояния.

1. *Карточки с изображением лица (грустного, веселого); показ большого пальца вверх или вниз.*

2. *«Солнышко» – мне всё удалось, «солнышко и тучка» – мне не всё удалось, «тучка» – у меня ничего не получилось.*

3. *«Радостный гномик» – всё хорошо, «грустный гномик» – грустно.*

Рефлексия деятельности. Этот вид приемлем на этапе проверки домашнего задания, защите проектных работ; он даёт возможность осмысления способов и приёмов работы с учебным материалом, поиска наиболее рациональных способов, а применение в конце урока покажет активность каждого ученика.

1. *«Лесенка успеха» – нижняя ступенька, у «человечка» руки опущены – у меня ничего не получилось; средняя ступенька, у «человечка» руки разведены в стороны – у меня были проблемы; верхняя ступенька, у «человечка» руки подняты вверх – мне всё удалось.*

2. *«Наряди ёлку» – успешно выполнил задание – повесил шарик, были ошибки – шарик остался возле ёлки.*

3. *«Дерево успеха» – зелёный лист – нет ошибок, жёлтый лист – 1 ошибка, красный лист – 2-3 ошибки.*

4. *«Поезд»* На доске поезд с вагончиками, на которых обозначены этапы урока. Детям предлагают опустить «веселое личико» в тот вагончик, который указывает на то задание, которое было интересно выполнять, а «грустное личико» в тот, который символизирует задание, которое показалось неинтересным. Можно использовать только один жетон усмотрению ученика

5. *«Поляна».* На доске – поляна из цветов, над каждым цветком – этап урока – (работа с текстом, фонетическая зарядка и т. д.). Перед каждым ребенком – бабочка. Вы предлагаете детям прикрепить свою бабочку на тот цветок, какой вид деятельности ему понравился больше всего.

Рефлексия содержания учебного материала используется для выявления уровня осознания содержания пройденного.

Обычно в конце занятия подводятся его итоги, обсуждение того, что узнали, и того, как работали – т.е. каждый оценивает свой вклад в достижение поставленных в начале занятия целей, свою активность, эффективность работы группы, увлекательность и полезность выбранных форм работы. Ребята по кругу высказываются одним предложением, выбирая начало фразы из рефлексивного экрана.

1. *сегодня я узнал...*
2. *было интересно...*
3. *было трудно...*
4. *я выполнял задания...*
5. *я понял, что...*

6. *теперь я могу...*
7. *я почувствовал, что...*
8. *я приобрел...*
9. *я научился...*
10. *у меня получилось ...*
11. *я смог...*
12. *я попробую...*
13. *меня удивило...*
14. *урок дал мне для жизни...*
15. *мне захотелось...*

«Плюс-минус-интересно». (авт. Эдвард де Боно, доктор медицинских наук, доктор философии Кембриджского университета, специалист в области развития практических навыков в области мышления)

Цель: подведение итогов занятия. (Это упражнение позволяет учителю взглянуть на занятие глазами учащихся, проанализировать его с точки зрения ценности для каждого ребенка).

Это упражнение можно выполнять как устно, так и письменно, в зависимости от наличия времени. Для письменного выполнения предлагается заполнить таблицу из трех граф.

В графу «П» – «плюс» записывается все, что понравилось на занятии, информация и формы работы, которые вызвали положительные эмоции, либо по мнению учащегося могут быть ему полезны для достижения каких-то целей.

В графу «М» – «минус» записывается все, что не понравилось на занятии, показалось скучным, вызвало неприязнь, осталось непонятным, или информация, которая, по мнению ребенка, оказалась для него не нужной, бесполезной с точки зрения решения жизненных ситуаций.

В графу «И» – «интересно» учащиеся вписывают все любопытные факты, о которых узнали на занятии и что бы еще хотелось узнать по данной проблеме, вопросы к педагогу.

Интересен приём рефлексии в форме *синквейна* (пятистишия). Синквейн разработала американская поэтесса Аделаида Крэпси под влиянием японских миниатюр хайку и танка. В России стал использоваться с 1997 года. Может применяться как заключительное задание по пройденному материалу.

- первая строка – название темы (одно существительное);
- вторая – описание темы в двух словах, два прилагательных;
- третья – строка описание действия в рамках этой темы тремя словами;
- четвёртая строка – это фраза из четырёх слов, показывает отношение к теме (целое предложение);
- последняя строка – синоним, который повторяет суть темы.

В этом выводе каждый учащийся соединяет и обобщает свои впечатления, знания, воображение.

Восстановление деформированного высказывания, правила, текста или дополнение пропущенными словами (например, когда каждое третье или пятое слово пропущены).

- *Акрослово*

Например, дайте характеристику слова «Танец»:

- Т — творчество
- А — активность
- Н — необыкновенный
- Е — единство
- Ц — целеустремленность

- *Фразеологизм или пословица*

Подберите выражение, соответствующее вашему восприятию урока: слышал краем уха, хлопал ушами, шевелил мозгами, считал ворон и т.д.

Рисуем настроение.

-Сравнить своё настроение с образом какого-либо животного (растения, цветка) и нарисовать его, можно объяснить словами.

- Красками на мокром листе нарисовать своё настроение.

- На общем большом листе группой или всем классом нарисовать красками своё настроение в виде полоски, листочка, облачка, пятнышка (в течении 1 минуты).

Чтобы определить настроение по цвету можно применить характеристику цветов Макса Люшера:

Красный цвет мягких тонов (розовый, оранжевый) – радостное, восторженное настроение,

красный насыщенный и яркий цвет – нервное, возбуждённое состояние, агрессия;

синий – грустное настроение, пассивность, усталость;

зелёный – активность, (но при насыщенности цвета – это беззащитность);

жёлтый – приятное, спокойное настроение;

фиолетовый – беспокойное, тревожное настроение, близкое к разочарованию;

серый – замкнутость, огорчение;

чёрный – унылое настроение, отрицание, протест;

коричневый – пассивность, беспокойство и неуверенность.

Образная рефлексия

- Дети сравнивают своё настроение с образом какого-либо животного (растения, цветка).

- Рисование образа урока (мероприятия, игры).

- Лепка из пластилина (мукосола) соответствующего настроению образа.

«Дерево творчества»

По окончании дела, дня, урока дети прикрепляют на дереве листья, цветы, плоды:

Плоды – дело прошло полезно, плодотворно;

Цветок – довольно неплохо;

Зелёный листик – не совсем удовлетворён днём;

Жёлтый листик – «пропавший день», неудовлетворённость.

«Светофор»

Дети сигнализируют карточками:

Зелёной – побольше таких дел, поучительно,

Жёлтой – понравилось, но не всё, интересно,

Красной – дело не понравилось, скучно.

«Радуга»

Семь цветов радуги – семь оценок дела или учебного цикла.

Каждая группа или участники выставляют в цвете свои оценки – прикрепляют бумажные полоски на трафарет радуги.

«Солнышко»

Моё настроение похоже на: солнышко,

солнышко с тучкой,

тучку,

тучку с дождиком,

тучку с молнией.

«Ёлочка настроения»

Детям раздаются вырезанные из бумаги шары (ёлочные игрушки), на которых они рисуют своё настроение.

«Пик взаимопонимания» (понимания)

Пик – вершина, предел, высшая точка. На вершине стоит ребёнок («понятие»)

По склону карабкается педагог (учащихся). Насколько близко подобрался он сегодня к детям (к пониманию темы урока), как прошла работа, достигнуто ли понимание – это решают дети, помещая фигурку учителя (свою) у подножия, либо выше по склону.

«Моё состояние»

Ребёнок помещает изображение человечка на соответствующую ступеньку лесенки.

Комфортно

Уверен в своих силах

Хорошо

Плохо

Крайне скверно

«Мишень настроения»

День – это один выстрел. В какую область настроения он попал сегодня? В зависимости от этого рисуется (прикрепляется) кружок-попадание в одной из цветовых зон.

Внутри – дата и мотивация. В конце недели вся мишень «прострелена».

«Музыкальный тест»

По окончании урока детям предлагается оценить своё настроение по своеобразной восьмибальной системе: от «ми» до «ми» октавой выше. Нотки дети могут прикреплять на своих нотных столах или на общеклассном. Неплохо узнать, минорное или мажорное настроение преобладало на уроке. В зависимости от этого палочка нотки смотрит вниз (минорное) или вверх (мажорное).

«Цветик-многоцветик»

Дети выбирают для себя лепесток, цвет которого наиболее подходит к цвету настроения. Затем все лепестки собирают в общий цветок.

«Сказочное дерево (поляна)»

Разноцветные бабочки, цветки, птички прикрепляются на общем дереве (поляне).

Учитель договаривается с детьми о значении цветов или размеров этих предметов.

«Почта»

В конце урока детям предлагается написать мини-письмо с пожеланиями, отзывом о работе на уроке. «Почтальон» или дежурный ученик разносит письма по адресам.

Практические задания

Обучающиеся делятся на две команды. Каждая команда получает задание.

1 Задание

1 Команда «Построить круг»

2 Команда « Построить диаганаль»

Разбираем, что получилось, Какие были сложности

2 Задание

1 Команда « Подскоки»

2 Команда « Боковой голоп»

3 Задание

Работа в группах. Составьте синквейн по теме мастер-класса. Педагоги зачитывают синквейны.

Подведение итогов:

«Что ты чувствовал на занятии?», «Что удивило тебя?», «За что ты похвалишь своих друзей?», «Чему ты научился?», «Что было трудным?»

И в конце занятия строим «Лестницу успеха».

Процесс рефлексии должен быть многогранным, так как оценка проводится не только личностью самой себя, но и окружающими людьми. Таким образом, рефлексия на занятии – это совместная деятельность учащихся и педагога,

позволяющая совершенствовать учебный процесс, ориентируясь на личность каждого ребенка.

У вас две две карточки: зелёная и жёлтая. Если вам понравился мой мастер-класс: это было актуально, полезно, интересно и вы будете это использовать в своей работе – покажите мне зелёную карточку. Ну а если это всё вас совсем не тронуло – покажите жёлтую карточку.

Спасибо за внимание!

Литература:

1. Кульневич С.В., Лакоценина Т.П. «Анализ современного урока». Практическое пособие.- Издательство «Учитель», Ростов-на-Дону, 2018
2. Кульневич С.В., Лакоценина Т.П. Современный урок. Часть 1. Научно-практическое пособие. - Издательство «Учитель», Ростов-на-Дону, 2015
3. Соколова Л.А. «Рефлексивный компонент деятельности, как необходимое условие развития учителя и учащихся», журнал «Иностранные языки в школе» №1,2015

**Белова Наталья Федоровна,
преподаватель театрального искусства
высшей квалификационной категории
МАУДО «Детская школа искусств №13 (татарская)»
г. Набережные Челны**

ПРИМЕНЕНИЕ ИГРОВЫХ ТЕХНОЛОГИЙ НА УРОКАХ АКТЕРСКОГО МАСТЕРСТВА

Наверное, нет такого детского сада или школы, где бы педагоги не использовали театральную деятельность. И хотя многие воспитатели и учителя выстраивают на театрализации свои методики, театральная игра, как универсальное средство воспитания и эффективные инструмент обучения является отнюдь не новшеством и используется в педагогике уже очень давно. Но, несмотря на известную «обкатанность», театрализованная игра и сегодня остается не до конца раскрытой, и далеко не все возможности этой универсальной деятельности исчерпаны.

В современном обществе резко повысился социальный престиж интеллекта и научного знания. С этим связано стремление дать детям знания, научить их читать, писать и считать, а не способность думать, чувствовать и творить. Педагогическая установка, в первую очередь на развитие мышления превращает эмоционально-духовную сущность ребенка во вторичную ценность. Современные дети знают гораздо больше, чем их сверстники 10-15 лет назад, они быстрее решают логические задачи, но они значительно реже восхищаются и удивляются, возмущаются и сопереживают, все чаще они проявляют равнодушие и черствость, их интересы ограничены, а игры однообразны. У детей часто отсутствуют навыки произвольного поведения, недостаточно развиты память и внимание. Самый короткий путь эмоционального раскрепощения ребенка, снятие зажима, обучения чувствованию и художественному воображению – это путь через игру, фантазирование, сочинительство. Все это может дать театрализованная деятельность. Являясь наиболее распространенным видом детского творчества, именно драматизация, наиболее близко связывает действия, совершаемые ребенком с художественным творчеством и личными переживаниями. Воспитательные возможности театрализованной деятельности огромны: ее тематика не ограничена может удовлетворить любые интересы и желания ребенка. Участвуя в ней, дети знакомятся с окружающим миром во всем его многообразии - через

образы, краски, звуки, музыку, а умело поставленные педагогом вопросы побуждают думать, анализировать, делать выводы и обобщения.

Театральные занятия проводятся со всеми детьми старшей и подготовительной групп без какого-либо отбора. Оптимальное количество детей на занятиях 12-16 человек, но не менее 10 человек, т. к. театральная деятельность подразумевает коллективное творчество. Занятие желательно проводить в просторном, чистом зале. Для выполнения творческих заданий удобно пользоваться мягкими модулями, различной конфигурации. Необходимо также наличие средств аудио и видео техники. Форма одежды облегченная, предпочтительно спортивная; обязательно мягкая обувь. Занятие целесообразно проводить не реже 2-х раз в неделю в утреннее или вечернее время, продолжительностью от 30 до 40 минут, в зависимости от возраста детей. Индивидуальная работа и репетиции проводятся один раз в неделю не более 40 минут. Процесс театральных занятий строится на основе развивающих методик и представляет собой систему творческих игр и этюдов, направленных на развитие психомоторных и эстетических способностей детей.

Если игра для ребенка – это способ существования, способ познания и освоение окружающего мира, то театральная игра – это шаг к искусству, начало художественной деятельности, т.к. именно театральная игра является первой ступенью к развитию у детей дошкольного возраста актерских способностей, творческих задатков. Поэтому занятие по актерскому мастерству у дошколят называется « театральная игра».

Театральные игры рассчитаны на активное участие ребенка, который является не просто пассивным исполнителем указаний педагога, а соучастником педагогического процесса. Новые знания преподносятся в виде проблемных ситуаций, требующих от детей и взрослого совместных активных поисков. Ход занятий характеризуется эмоциональной насыщенностью и стремлением достичь продуктивного результата через коллективное творчество. Занятия проводятся в занимательной, интересной детям форме, по возможности основываясь на сюжетном построении.

Основным принципом развивающей деятельности педагога является расширение возможностей ребенка, работа в «зоне его ближайшего развития», а не тактика доступности.

В основу реализации театрально-игровой методики положен индивидуальный подход, уважение к личности ребенка, вера в его способности и возможности. Отмечая и поощряя каждую удачную находку, каждое новое решение творческой задачи, педагог стремится воспитывать в детях самостоятельность и уверенность в своих силах. Чем меньше запрограммированной деятельности детей, тем радостнее атмосфера занятий, тем больше удовольствия получают они от совместного творчества, тем ярче и красочнее становится их эмоциональный мир.

Занятия могут быть построены по самым разным сценариям в зависимости от таких факторов, как время занятий, погодные условия, психическое состояние и настроение детей. Они могут начинаться или с музыкальных и немзыкальных пластических игр и упражнений, или с занимательных игр, в результате которых дети делятся на необходимое педагогу для дальнейшей работы количество групп (команд). С этой же целью можно использовать веселые считалки, когда дети без помощи педагога выбирают водящего или участников очередного задания или этюда.

Успешность и результативность театральных занятий зависят, прежде всего, от сотрудничества театрального педагога с педагогами по музыке, хореографии, поскольку без развития музыкальных способностей, без умения ритмично и выразительно двигаться, без определенных вокальных навыков добиться значительных результатов в театральном творчестве невозможно.

Большую роль в развитии творческих способностей детей играет художественно-изобразительная деятельность, поэтому необходимо взаимодействие с преподавателями изодеятельности, которые могут с детьми создавать эскизы декораций и костюмов к спектаклям. Помимо систематических занятий, желательно ежеквартально проводить

итоговые занятия, объединенные определенным сюжетом. Например: «Путешествие на остров превращений», «В стране веселых гномов», «День рождения Незнайки».

Существуют общие задачи, например: развитие воображения, произвольного внимания, памяти, активизация ассоциативного и образного мышления. Если на первом году занятий первоочередными задачами являлись умение владеть своим телом, координировать движения, ориентироваться в пространстве, согласовывать свои действия с партнерами, то в дальнейшем большее внимание уделяется формированию культуры и технике речи, активизации познавательных процессов. Дети учатся моделировать свое поведение, вспоминать и восстанавливать полученные ранее впечатления, ощущения и чувства. На втором году перед дошкольниками ставятся более сложные задачи и проблемы, увеличивается количество упражнений и творческих заданий, повышаются требования к качеству их исполнения.

Эстетическое воспитание детей, в том числе и средствами театра, направлено в первую очередь на формирование в ребенке готовности к творчеству. Для достижения этой цели необходимо развивать такие качества, как внимание и наблюдательность, без которых невозможно творческое восприятие окружающего мира, воображение и фантазия, которые являются главным условием для любой творческой деятельности. Не менее важно научить ребенка умению ориентироваться в окружающей обстановке, развивать произвольную память и быстроту реакций, воспитать смелость и находчивость, умение согласовывать свои действия с партнерами, активизировать мыслительный процесс в целом.

Решая все эти задачи, общеразвивающие игры, включенные в театральный тренинг, не только готовят ребенка к художественной деятельности, но и способствуют более быстрой и легкой адаптации детей в школьных условиях и создают предпосылки для успешной учебы в начальных классах - в первую очередь за счет актуализации интеллектуального, эмоционально-волевого и социально-психологического компонентов психологической готовности к школьному обучению. Проводя коллективные развивающие игры, необходимо создавать веселую и непринужденную атмосферу, подбадривать зажатых и скованных детей, не акцентировать внимание на промахах и ошибках. Почти во всех играх детей желательно делить на несколько команд или на исполнителей и зрителей, чтобы дать детям возможность оценить действия других и сравнить их со своими собственными. Причем роль ведущего во многих играх может выполняться ребенком.

Игры, упражнения: эстафета, «Что ты слышишь?», упражнения с предметами, «Руки-Ноги», упражнения со стульями, «Есть или нет», «Передай позу», «Запомни фотографию», «Кто во что одет?», «Внимательные матрешки», «Дружные звери», «Телепаты», «След в след», «Летает - не летает», «Растет - не растет», «Воробьи-вороны», «Веселые обезьянки», «Поварята», «Тень», «Вышивания», «Внимательные звери», «Живой телефон», «Японская машинка», «Печатная машинка» и др.

Знакомство со спецификой и видами театрального искусства, общеразвивающие и ритмопластические игры и упражнения, занятия по технике речи полезны всем детям, поскольку развивают качества и формируют навыки, необходимые любому культурному и творчески мыслящему человеку, способствуют развитию интеллекта, активизируют познавательный интерес, расширяет знания ребенка об окружающем мире, готовят его к тонкому восприятию различных видов искусства. Вовсе не обязательно готовить с детьми спектакли и углубляться в своеобразие поведения актеров на сцене, говорить о создании сценического образа и т.п. Но для того, чтобы перейти от театральных игр к работе над этюдами и спектаклями, необходимы, как мы их условно назвали, специальные театральные игры, развивающие главным образом воображение и фантазию. Не являясь курсом актерского мастерства, они готовят детей к действию в сценических условиях, где все является вымыслом. Воображение и вера в этот вымысел - главная отличительная черта сценического творчества. К.С. Станиславский призывал актеров учиться вере и

правде игры у детей, поскольку дети очень серьезно и искренне способны верить в любую воображаемую ситуацию, легко менять свое отношение к предметам, месту действия и партнерам по игре. Поставленные в ряд стулья могут превратиться в салон автобуса или самолета, мамино платье - в бальный наряд принцессы, а комната становится то сказочным лесом, то королевским замком. Но почему-то, выходя на сцену перед зрителями, дети как бы утрачивают свои способности, превращаясь в деревянных кукол с заученными жестами, невыразительной речью, неоправданным кривлянием. В этой связи интерес представляет статья известного педагога и режиссера А.А. Брянцева «Во имя детской души», где он писал: «Если хорошие профессиональные актеры должны играть так же просто, как дети, то детям отнюдь не следует наигрывать так, как это делают плохие актеры. Если при этом учесть абсолютную неграмотность рядового педагога в методике актерского мастерства, то можно себе представить, к чему могут привести такие любительские попытки детских спектаклей. Между тем правильные занятия драматизацией изучаемого материала должны и могут дать благие результаты».

Таким образом перед педагогом стоит сложная задача - сохранить детскую наивность, непосредственность, веру, которые проявляются в игре при выступлении на сцене перед зрителями. Для этого необходимо, прежде всего, опираться на личный практический опыт ребенка и предоставлять ему как можно больше самостоятельности, активизируя работу воображения. Знакомить детей со сценическим действием можно на материале упражнений и этюдов, импровизируя на основе хорошо знакомых небольших сказок. Прежде всего, это игры, упражнения и этюды, направленные на подлинность и целесообразность действия в предлагаемых обстоятельствах, т.е. в придуманной ситуации. Любые действия в жизни совершаются естественно и оправданно. Ребенок не задумывается над тем, как он это делает, например, когда поднимает упавший карандаш или кладет на место игрушку. Сделать то же самое на сцене, когда за тобой следят зрители, не так просто. Для того чтобы действовать естественно и целенаправленно, необходимо найти, придумать ответы на вопросы: почему, для чего, зачем я это делаю? Развивают эту способность упражнения и этюды на сценическое оправдание, т.е. умение объяснить, оправдать любую свою позу или действие нафантазированными причинами (предлагаемыми обстоятельствами).

Упражнения и этюды: «Угадай, что я делаю?», «Одно и то же по-разному», «Превращение предмета», «Кругосветное путешествие», «Превращение детей», игры на действия с воображаемыми предметами др.

Нафантазировав к определенным действиям предлагаемые обстоятельства, дети переходят к разыгрыванию этюдов. В театральном искусстве этюд - это маленький спектакль, в котором должно происходить определенное событие предлагаемых обстоятельствах, условиях, ситуации. Они могут быть предложены педагогом или сочинены детьми. Причем предлагаемые обстоятельства могут дополняться педагогом и включаться детьми в этюд по ходу исполнения. Темы для этюдов должны быть близки и понятны детям («ссора», «обида», «встреча»).

Умение общаться с людьми в различных ситуациях развивают этюды на вежливое поведение («знакомство», «просьба», «угощение», «разговор по телефону», «поздравления и пожелания» и т.п.). Сочиняя этюд, дети должны дать ответ на многие вопросы: где я нахожусь, от куда пришел, когда, почему, кто, зачем? Можно предложить придумать этюд на основные эмоции: «радость», «гнев», «грусть», «удивление», «страх». Такие этюды развивают умение передавать эмоциональное состояние с помощью мимики и жеста. Те же способности, а так же логику поведения развивают этюды на пять органов чувств (слух, зрение, вкус, обоняние и осязание). Работа каждого из органов чувств заставляет действовать по-разному. Дети самостоятельно или с помощью педагога (надо только дать импульс детской фантазии) придумывают место и обстоятельство действия, ситуацию, а потом разыгрывают свои этюды. Следующий этап - это сочинение этюдов по сказкам.

Дети должны выбрать эпизод из сказки и сочинить по нему этюд. Например: «колобок и лиса», «Красная Шапочка у бабушки» и др.

Накопив определенный опыт в работе над сюжетными этюдами, можно переходить к импровизационным играм - драматизациям по хорошо знакомым сказкам. Участники мини-спектакля должны самостоятельно распределить роли, уточнить развитие сюжета и нафантазировать предлагаемые обстоятельства. Надо поощрять попытки детей уходить от традиционных стереотипов, будить творческое воображение и фантазию, помогая вопросами, например: какой герой? (ленивый или трудолюбивый, добрый или злой, глупый или умный.) Работа над этюдами и играми – импровизациями развивает многие качества, необходимые для участия в спектаклях, в том числе умение действовать в условиях вымысла и общаться, реагировать на поведение партнеров.

Вот некоторые рекомендации при подготовке и проведении занятий:

1. Учитывать возрастные особенности группы.
2. Упражнения не должны вызывать лишнего напряжения и дискомфорта. Не насиловать человеческую природу, это приведет еще к большему зажиму. Лучше поменяйте задание, расслабьте группу.
3. Строить занятия «от простого - к сложному».
4. Игровое начало - основа всех упражнений и заданий для любого возраста. Детям дошкольного возраста необходимо практически все преподносить как забавную, увлекательную игру. Это снижает утомляемость, увеличивает количество и качество преподносимого материала.
5. Не пытаться «объять необъятное». Лучше довести до качественного конца какое-либо одно или небольшую группу заданий, чем перескакивать с одного на другое, не фиксируя и не исправляя ошибки.

Из всех видов художественной деятельности именно театрализованная ближе всего ребенку, поскольку в ее основе лежит игра – неиссякаемый источник детского творчества. Следовательно, главным и общим эффектом, который обязательно должен проявиться, если работать с детьми данного возраста, это радость, удовольствие от самого процесса совместной творческой деятельности.

Литература:

1. Антипина Е.А. Театрализованная деятельность в детском саду. Игры, упражнения, сценарии. - М., 2006. - 434 с.
2. Буренина А.И. Театр Всевозможного от игры до спектакля. – СПб., 2002. - 237 с.
3. Чернецкая Т.А. Как стать артистичным. – М., 2000. – 128 с.
4. Чурилова Э.Г. Методика и организация театрализованной деятельности дошкольников и младших школьников. – М., 2001. - 239 с.

**Воробьева Ольга Александровна,
педагог-организатор
первой квалификационной категории
«Детско-юношеский центр №14»
г. Набережные Челны**

ПРИОРИТЕТЫ РАЗВИТИЯ ХУДОЖЕСТВЕННОЙ НАПРАВЛЕННОСТИ КОНЦЕПЦИИ РАЗВИТИЯ ДОПОЛНИТЕЛЬНОГО ОБРАЗОВАНИЯ ДО 2023 ГОДА

Концепция развития дополнительного образования направлена на определение приоритетных целей, задач, направлений и механизмов развития дополнительного образования детей в Российской Федерации до 2030 года.

Согласно Концепции выделено семь приоритетов развития художественной направленности:

1. Поддержка и продвижение одаренных и талантливых детей в сфере искусств и художественного творчества.

Выявление, поддержка и продвижение одаренных детей в разных видах искусств и жанрах творчества, создание условий для зачета творческих достижений и постепенного перехода к освоению специальностей среднего профессионального и высшего образования в сфере культуры и искусства для победителей всероссийских конкурсов художественного творчества.

2. Социокультурная интеграция и адаптация детей с ограниченными возможностями здоровья.

Создание условий для социокультурной интеграции, адаптации, выявления и продвижения высокомотивированных, одаренных и талантливых детей с ограниченными возможностями здоровья, детей-инвалидов, детей-сирот и оставшихся без попечения родителей, детей в трудной жизненной ситуации, в социально опасном положении, через систему всероссийских социально значимых мероприятий в сфере художественного творчества.

3. Этнокультурное воспитание и сохранение культурного наследия, поддержка народного творчества.

Реализация задач этнокультурного воспитания и сохранения народного творчества, традиций, ремесел, культурного наследия регионов через содержание программ дополнительного образования детей и социокультурной деятельности детских творческих объединений.

4. Создание новых мест.

Создание новых мест и разработка программ на основе использования инновационного оборудования, музыкальных инструментов и художественных материалов артиндустрии для творчества: мультипликационная студия, электронная музыка, музыкальные инструменты, комплексные решения для театра, полимерные материалы для изобразительного искусства, гончарные круги, полимерная глина для декоративно-прикладного творчества и др.

5. Развитие новых форм художественного творчества с применением цифровых технологий.

Развитие и поддержка программ художественной направленности и новых форм художественного творчества с применением цифровых технологий (арт-дизайн, 3Д-моделирование, фото, кино, мультстудии, цифровые книги, цифровой театр, медиаобразование и др.).

6. Развитие и поддержка образцовых детских коллективов художественного творчества.

Развитие программ углубленного уровня и поддержка образцовых коллективов художественного творчества по всем видам искусств и жанров художественного творчества, включение в муниципальные реестры социально значимых программ дополнительного образования детей в целях сохранения финансирования из муниципального или государственного заданий, создание федерального реестра образцовых детских коллективов художественного творчества.

7. Развитие доступности дополнительных предпрофессиональных программ в области искусств.

Создание условий для развития и освоения дополнительных предпрофессиональных программ в области искусств на принципах непрерывности и преемственности художественного образования в целях подготовки квалифицированных работников для сферы искусства.

Источники:

1. Проект Концепции развития дополнительного образования <http://dop.edu.ru/article/27148/proekt-kontseptsii-razvitiya-dopolnitelnogo-obrazovaniya-detei-do-2030-goda>

**Гайдук Наталья Викторовна,
преподаватель высшей квалификационной категории
МАУДО «Детская школа хореографии №3»
г. Набережные Челны**

ПОВЫШЕНИЕ КАЧЕСТВА ОБРАЗОВАНИЯ ЧЕРЕЗ СОВЕРШЕНСТВОВАНИЕ СОДЕРЖАНИЯ ОБРАЗОВАТЕЛЬНОЙ ПРОГРАММЫ, ФОРМ И МЕТОДОВ ОБУЧЕНИЯ В УСЛОВИЯХ ХОРЕОГРАФИЧЕСКОГО КОЛЛЕКТИВА ДШХ №3

Слово «эстетика» происходит от греческого слова «эстетикос». Эстетика для нас это именно то, что неотделимо от восприятия прекрасного в искусстве и в жизни, неотделимо от своеобразного, художественного восприятия вещей и явлений [8].

Вся система формирования и развития эстетической культуры личности строится на свободе детского творчества, определяемого законами детского развития. Индивидуальное добровольное или коллективное осуществление художественного замысла должно быть почвой и стимулом воспитания. Принудительность в этой области крайне вредна. Она препятствует нормальному формированию творческих образов.

Взаимосвязь и взаимодействие человека с окружающим миром не могут быть полноценными, если он не обладает способностью, эстетически относиться к нему.

Объективная ценность эстетических начал в человеческой жизни обусловила общественную потребность в том, чтобы эти начала стали достоянием жизни каждого члена общества, неотъемлемой чертой каждой личности.

Эстетическое освоение действительности - это то, чем занято всё искусство, в том числе и занятия танцами. Поэтому особо важно формирование, и развитие эстетической культуры личности каждого человека. Это развитие и формирование происходит и в ходе восприятия искусства.

Условиями, которые способствуют эффективному формированию и развитию эстетической культуры личности учащихся, являются: общий настрой коллектива на общественную, эстетически направленную деятельность; осознание детьми необходимости своего эстетического развития; эмоциональная удовлетворённость подростка процессом и результатом общественной, эстетически направленной деятельности.

Важную роль в формировании и развитии эстетической культуры личности играет искусство танца. Наиболее распространённой формой являются ансамбли народного танца, хореографические коллективы. Занятия в этих коллективах помогают детям красиво двигаться, усваивать основы ритмики, формируют осанку. Нельзя не отметить важную роль танца в развитии художественного вкуса и культуры поведения ребят.

Глазами ребёнка на нас глядит будущее. Каким оно явится через годы, зависит от нас. От нашего стремления сохранить мир на земле. От нашего умения воспитать из своих детей духовно богатых, высоконравственных людей. Они должны вступать в жизнь с высоким потенциалом знаний с умением использовать эти знания на благо общества. Не подлежит сомнению истина, что в решении этих задач огромна роль искусства.

Лучшее, что дают российская культура и искусство детям, проникнуто светлым, гуманистическим идеалами, учит детей добру, справедливости, мужеству, трудолюбию, патриотизму, приобщает юное поколение к прекрасному миру искусства, расширяет кругозор.

Эстетическое воспитание, придающее определённую направленность познавательной и творческой деятельности ребёнка, развитию и удовлетворению его духовных запросов в процессе многогранной деятельности, охватывает все сферы духовной жизни формирующейся личности. Эстетическое воспитание неразрывно связано с формированием идейного облика личности, эстетического и нравственного идеала ребёнка.

Литература:

1. Андреев В.И. Педагогика: Учебный курс для творческого саморазвития. - 2-е изд. - Казань, 2000.
2. Барышникова Т.К. Азбука хореографии / Под ред. Шифановской И.К. -С-П., 1993.
3. Воспитание сознательной дисциплины и культуры поведения школьников. / Сост. Ф.А. Бобков; Под ред. И.С. Марьиенко. - М., 1982.
4. Демакова И.Д. Должность или призвание. - М., 19991.
5. Кутьев В.О. Внеурочная деятельность школьников. - М., 1983.
6. Люблинская А.А. Детская психология. - М., 1968.
7. Маймин Е.А. Эстетика - наука о прекрасном. - М., 1982.
8. Мир детства: Юность / Под ред. Хрипковой А.Г.: 2-е изд. - М., 1991.
9. Неменский Б.М. Мудрость красоты / Под ред. С.П. Истратова. М., 1987.
11. Орлов Ю.М. Восхождение к индивидуальности. - М., 1991.
12. Педагогический поиск. / Сост. И.Н. Баженова. - М., 1988.
13. Приходько Н.И. Педагогические основы ученического самоуправления. - М., 1991.
14. Пуртова Т.В., Беликова А.Н. Учите детей танцевать. - М., 2003.
15. Социальная педагогика: Курс лекций / Под общ. ред. М.А. Галогузовой. - М., 2003.
16. Сухомлинский В.А. Избранные педагогические сочинения: Т. 1 / Сост. О.С.Богданова. - М., 1979.
17. Сухомлинский В.А. Избранные педагогические сочинения: Т.2 / Сост. О.С.Богданова. - М., 1979.

**Галаутдинова Лилия Махмутовна,
преподаватель по классу духовых инструментов
высшей квалификационной категории
МБУДО «Детская школа искусств»
г. Нижнекамск**

ОБУЧЕНИЕ ПЕРВОНАЧАЛЬНЫМ НАВЫКАМ ИСПОЛНИТЕЛЬСКОГО ДЫХАНИЯ Мастер-класс урока

Учащаяся 1 класса Фатхутдинова Диляра (блокфлейта) 7 лет.

Цель урока: Формирование и развитие комплекса первоначальных навыков для овладения исполнительским дыханием.

Основные задачи:

Учебно-образовательные:

1. Освоить комплекс дыхательных упражнений с инструментом и без него.
2. Ознакомить учащегося с различными видами дыхания.
3. Освоить навыки быстрого вдоха и медленного выдоха.
4. Формировать навыки контроля над дыханием.

Воспитательные:

1. Прививать навыки самостоятельной работы над развитием исполнительского дыхания.

2. Создать необходимые условия на уроке, чтобы у ребенка появился интерес к занятиям и игре на флейте.

3. Воспитание учащегося в обстановке доброжелательности, эмоциональной отзывчивости, а также профессиональной требовательности.

Развивающие:

1. Развивать работу дыхательных мышц и постановку исполнительского аппарата.
2. Развивать умение извлекать длительный и непрерывный звук.
3. Развивать способность анализировать свои действия во время дыхательных упражнений.

Здоровьесберегающие:

1. Снятие психо-эмоционального напряжения путём беседы и смены разнообразных видов деятельности.
2. Развитие выносливости при игре на духовых инструментах.
3. Укрепление органов дыхания при выполнении дыхательной гимнастики.
4. Следить на уроках за состоянием ученика, обязательно включать физкультминутки.

Тип урока: комбинированный урок

Форма проведения: индивидуальная

На уроке используются методы:

- словесный
- практический
- метод показа

Оборудование:

- 1) зеркало
- 2) ноутбук
- 3) нотный сборник
- 4) блок флейта

План урока:

1. Организационный момент:
Эмоциональная настройка на урок, снятие психологических зажимов.
2. Вступительное слово педагога.
3. Практическая часть. Программа урока:
 - а) разминка, дыхательные упражнения по методике А. Н. Стрельниковой
 - б) ознакомление с дыхательными упражнениями на основе диафрагмального дыхания
 - в) изучение дыхательных упражнений на основе быстрого вдоха и медленного выдоха
 - г) физкультминутка
 - д) работа с инструментом
4. Заключение. Обобщение и подведение итогов работы на уроке.
5. Список литературы

Ход урока:

1. Организационный этап: сообщение темы, цели и задач урока.
2. Вступительное слово преподавателя:

Педагог: Здравствуй, Диляра!

Ответ ученика: Здравствуйте.

Педагог: Сегодня на уроке мы будем работать над постановкой исполнительского дыхания при игре на флейте. Учиться правильно дышать и извлекать красивый, чистый звук. От правильного дыхания будет зависеть чистота звука на инструменте.

3. Практическая часть.

Педагог: Заниматься будем двумя способами: без инструмента и на инструменте.

Вначале мы с тобой сделаем дыхательную гимнастику. Эта гимнастика делается без инструмента. Ее разработала педагог-вокалист Александра Николаевна Стрельникова. Упражнения этой лечебной дыхательной гимнастики не только развивают дыхание, но и вообще чрезвычайно благотворно воздействует на организм в целом: улучшают функцию бронхов, положительно влияют на обменные процессы, играют важную роль в кровоснабжении.

Педагог: Первое упражнение называется «Ладочки»

Педагог показывает, а ученик повторяет.

Исходное положение: стоим прямо, руки сгибаем в локтях и поднимаем наверх. Ладони поворачиваем к зрителю. Поза напоминает положение «Руки вверх». Носом делаем короткий, активный вдох, при этом ладони сжимаются в кулаки, как будто что-то хватают. Делаем быстрый, легкий выдох через нос. Ладони разжимаем. Выдох должен быть свободным и легким. Воздух не нужно задерживать в груди и выталкивать с силой. Давай сделаем это упражнение 4 раза.

Педагог: Молодец, Диляра! У тебя хорошо получается.

Педагог: Следующее упражнение называется «Ушки».

Стоим прямо. Смотрим прямо перед собой. Наклоняем голову вправо, правое ухо приближается к плечу. В это время делаем короткий шумный вдох носом. Голова наклоняется влево, левое ухо движется к левому плечу — делаем шумный короткий вдох носом. Плечи должны находиться в спокойном положении. Выдох свободный. Голова все время находится в движении. Давай попробуем. Делаем 4 раза.

- Молодец! У тебя все получается правильно.

Педагог: Теперь осталось сделать еще одно упражнение «Насос».

Встань прямо, руки опущены. Слегка наклонись к полу: спину округли, голову опусти, все тело расслабь. Затем наклонись к полу, и в самой нижней точке сделай такой же резкий вдох. Вернись в исходное положение, в этот момент происходит выдох. Выдох можно через нос и через рот.

Педагог: Диляра, как ты себя чувствуешь? Голова не кружится? Все хорошо? Тебя понравились упражнения?

Ученик: Да мне понравилось, чувствую себя отлично!

Педагог: Диляра, мы с тобой разогрелись, зарядились энергией, продолжаем учиться правильно, дышать.

Педагог: Так же нам очень важно освоить диафрагмальный тип дыхания.

Педагог: Я тебе покажу, на примере, как нужно дышать. Обхватить меня в районе пояса. Я делаю вдох, мой животик надувается как бочонок, плечи не поднимаются, затем медленно выдыхаю. Между ребрами и животом у нас проходит диафрагма, это мышца. При вдохе диафрагма опускается вниз и мы берем дыхание в живот и в легкие, чем ниже она опускается тем глубже мы дышим. Живот должен быть расслаблен.

Педагог: Диляра, давай ты попробуешь сделать это упражнение.

- Молодец, ты все правильно делаешь.

Это упражнение можешь делать дома перед сном в положении лёжа. Ложишься на кровать, под голову кладешь подушку, руки лежат на животе. При вдохе поднимай (выпячивай) живот, при выдохе - втягивает его.

Педагог: Теперь мы попробуем сделать это упражнение на инструменте. Тебе нужно взять звук «соль». Берешь дыхание через рот и медленно выдуваешь звук на всё дыхание без определённого ритма, следишь за устойчивостью интонации и звуковой ровностью. Плечи при этом не поднимаешь. Животик должен быть мягкий.

Педагог: Хорошо. Теперь будем дуть этот звук на всё дыхание применяя штрихи «forte» и «piano».

Педагог: Поиграем на флейте звуки «соль», «ля», «си» на полное дыхание. Вдох и выдох через рот. Хорошо.

Педагог: Давай перейдем к упражнению, которое поможет нам выполнить глубокий вдох и длительный, ровный выдох:

- представь что ты «нюхаешь цветок» (педагог показывает, ученик повторяет)
- «остужаешь горячий чай» (ученик делает вместе с педагогом)
- «дуешь на костёр»
- «надуваешь воздушный шарик»
- «дуешь себе на ладошку»

При выполнении дыхательных упражнений нужно внимательно следить за самочувствием ученика: у него может закружиться голова. В качестве отдыха можно провести небольшую физкультминутку.

Педагог: Диляра, ты очень хорошо поработала на уроке, давай мы с тобой проведем физкультминутку.

Педагог: Повторяй за мной.

1. Упражнение «Солнышко»

Выйди, выйди солнышко, *(показывай, как ты зовешь солнышко)*

Мы посеем зёрнышко, *(присядь)*

Скоро вырастит росток, *(вытянись)*

Потянется на запад, *(наклонись на право)*

Потянется на восток, *(наклонись налево)*

Мы по мостику пойдём, *(ходьба на месте)*

В гости к солнышку придём! *(тянем руки кверху).*

2. «Листопад»

Осень, осень, листопад! *(хлопаем)*

Лес осенний конопат. *(щелкаем)*

Листья рыжие шуршат *(трём ладони)*

И летят, летят, летят! *(машем)*

Занятия на инструменте.

Педагог: Теперь поиграем коротенькие попевки «Андрей-воробей», «Дин – дон», «Василёк». Дыхание берем правильно, плечи не поднимаем, следим за устойчивостью интонации и звуковой ровностью.

4.Подведение итогов работы на уроке. Заключение.

Подведение итогов урока.

Педагог: Итак, Диляра, сегодня очень хорошо поработала на уроке. Узнала много нового. Освоила новые дыхательные упражнения для правильной постановки исполнительского дыхания, с инструментом и без него.

Домашнее задание: Играть гамму домажор длинными звуками, соблюдая правильную постановку дыхания и исполнительского аппарата. Самостоятельно разобрать упражнение № 5. Заниматься над постановкой дыхания нужно систематически, на каждом уроке, только тогда ты сможешь добиться качественного исполнения музыкальных произведений любой сложности.

Заключение.

Важным моментом начального обучения игре на духовых инструментах является необходимость научить ребенка правильному, рациональному исполнительскому дыханию. Формирование этих навыков является предметом серьезного, систематического и упорного труда. Поэтому тема данного урока весьма значительна и актуальна. На уроке использованы различные формы работы с начинающими обучение игре на духовых инструментах, которые соответствуют целям и задачам начального обучения.

Литература:

1. Волков Н.В.-Вопросы методики обучения игре на духовых инструментах. Методическое пособие для дмш, дши, ссмш-Москва,2002
2. Диков Б.О дыхании при игре на духовых инструментах.М.,1956.101 с.
3. Платонов Н.И.-Пути развития исполнительского мастерства на флейте-М.Музыка,1957
4. Розонов Е.В.-Методика преподавания игры на духовых инструментах-Москва,1933

**Галимзянова Лилия Филиуцсовна,
педагог дополнительного образования
первой квалификационной категории
МАУДО «Городской дворец творчества детей и молодежи №1»
г. Набережные Челны**

**ЛЕПКА «БУКЕТ ДЛЯ МАМЫ»
Конспект занятия**

Цель: Научить изготавливать панно из пластилина (знакомить с формой: жгут)

Задачи:

- формировать умение выкатывать форму: шар, жгут.
- развивать мелкую моторику, художественный вкус;
- создать условия для развития творческих способностей;
- воспитывать духовно - нравственные качества: внимания и любовь к маме.

Методы обучения: беседа, объяснение, метод рефлексии, практическая работа, иллюстрация образцов изделий, слайды.

Форма обучения: комбинированное занятие

Оборудование и материалы:

- Образцы детских работ, образец открытки, шаблоны, лист картона, слайды с изображением цветов, схема изготовления цветка; СТО.

Аспект занятия	Механизм введения	Содержание
<p>Мотивационный аспект</p> <p>Установка контакта с детьми.</p> <p>Актуализация субъектного опыта воспитанников.</p> <p>Создание положительного настроения.</p> <p>Постановка проблемы.</p>	<p>Рефлексия настроения «Смайлик»</p> <p>Наглядный метод: показ слайдов.</p> <p>Словесный метод: беседа, диалог, обсуждение.</p>	<p>-Здравствуйте, ребята! Я очень рада встрече с вами. Ребята, а с каким настроением вы пришли на занятие?</p> <p>(Рефлексия настроения и эмоционального контакта)</p> <p>Посмотрите какой «смайлик» вам нравится больше (веселый, нейтральный или грустный). Выберете рисунок, который соответствует вашему настроению. Я надеюсь, что к концу нашего занятия у всех будет хорошее настроение и у нас все получится.</p> <p>А сейчас, внимание на экран!</p> <p>(слайды: вазы с букетами)</p> <p>1.Послушайте стихи: Из цветной бумаги вырежу кусочек. Из него я сделаю маленький цветочек. Мамочке подарок приготовлю я. Самая красивая мама у меня! (Ольга Чусовитина)</p> <p>2.Маму я свою люблю, ей подарок подарю. Я подарок сделал сам (из бумаги с красками.) Маме я его отдам, обнимая ласково! (Ольга Чусовитина)</p> <p>3.Женский день не за горами, приближается пора! Проживают в доме с нами мама, бабушка, сестра. Встанем с папой до рассвета, чтоб на утренней заре принести домой букеты маме, бабушке, сестре.</p>

<p>Мотивация к предстоящей работе, восприятию духовно-нравственных ценностей: любовь к маме, бабушке</p>	<p>постановка проблемных вопросов</p> <p>Беседа.</p> <p>Постановка цели.</p>	<p>4.Слушайте другое стихотворение: Папа маме торт принес, бабушке конфеты И игрушек целый воз для сестренки Светы. Было так обидно мне, младшему братишке, Почему в календаре нет дня мальчишки. Слушайте другое стихотворение: 5.День весенний, не морозный, день веселый и мимозный - это женский день. Интересно, почему дети, папы готовят подарки? О каком празднике идет речь и когда этот праздник? Кто знает, в какое время года расцветают первые цветы? Какой праздник мы отмечаем весной? Кого мы можем поздравить? (Предполагаемые ответы детей на вопросы педагога) Правильно. В этот день можно поздравлять: бабушку, маму, учителя, подругу, одноклассницу. И дарить подарки. А, вы будете поздравлять свою маму? Что делать, если нет возможности купить подарок? Правильно, можно сделать подарок своими руками. Как еще можно поздравить? (Предполагаемые ответы детей). Нарисовать картинку, спеть песню, сделать открытку и написать поздравление. А еще, можно, слепить картину, используя картон и пластилин. Каждому приятно будет ваше внимание и забота. Ребята, вы догадались, чем мы сегодня будем заниматься? (Ответ детей) Правильно, мы сегодня будем изготавливать панно из пластилина (картину) в подарок маме, бабушке или друзьям.</p>
<p>Содержательный аспект</p> <p>Создание ситуации выбора</p> <p>Создание ситуации успеха</p> <p>Индивидуальный подход</p>	<p>Наглядный метод: показ образца</p> <p><u>Словесный метод: беседа, объяснение техники выполнения.</u></p> <p>Практическая работа</p>	<p>Демонстрация педагогом образца и работ детей.</p> <p>А сейчас определим порядок, как мы будем работать.</p> <p><u>1 этап изготовления</u> - Берем лист картона и заполняем фон (на выбор ребенка)</p> <p><u>2 этап изготовления</u> – Рассматриваем схему изготовления цветов: ромашка, роза, ноготок (выбор ребенком образца цветка)</p> <p><u>3 этап изготовления</u> - Выкатывание из пластилина деталей для изготовления стебелька и цветка (форма: жгут и шар)</p> <p><u>4 этап изготовления</u> – Оформление открытки (рамка из пластилина или декоративный материал)</p> <p><u>5 этап изготовления</u></p> <p>Потом размещаем и наклеиваем (или пишем) текст поздравления</p>

Рефлексия	Мини – выставка Беседа Рефлексия содержания учебного материала: прием незаконченного предложения (похвалить каждого ребенка)	Вы хорошо потрудились, все молодцы! Давайте посмотрим, какие работы получились. Какие работы нравятся и почему? Кто может закончить предложение : -Сегодня я узнал... -Мне было трудно.. -Было интересно.. -На занятия я научился.. - У меня все получилось, потому что.. У всех очень интересные и красивые работы получились. А какое у вас сейчас настроение ?Я думаю , что и у ваших мам(близких) будет хорошее настроение, когда вы им подарите свои работы. Самый хороший подарок – это тот, что сделан своими руками. Как вы думаете, почему у нас все получилось? Какие задания мы выполняли, что мы делали: (ответы детей: изготавливали подарок маме)
-----------	--	---

Рекомендация

- 1.Занятие рассчитано для детей 7-9 лет, с учетом возрастных и индивидуальных особенностей детей.
2. Занятие проводить в помещении класса.
3. Подготовить: Кроссворд с загадками, образец текста поздравления, образец открытки, слайды, клей, ножницы, карточки, картон, мелкие детали для оформления, пластилин, т.с.о..
4. Создать эмоциональный настрой в группе.
5. Использовать как малые групповые, так и индивидуальные формы организации учебной деятельности
6. Не допускать учебных перегрузок, переутомления воспитанника :Игра на внимание
- 7.Применение новых техник на занятии (техника шар)
- 8.Представить информацию в форме проблемы.
- 9.Помочь детям самим анализировать и оценивать свою деятельность

**Галлямова Гульнара Ягфаровна,
педагог дополнительного образования
высшей квалификационной категории
МБУДО «Дворец творчества детей и молодёжи им. И.Х. Садыкова»
г. Нижнекамск**

БУКЕТ В НЕТРАДИЦИОННОЙ ТЕХНИКЕ Мастер-класс План-конспект



Назначение мастер-класса: для украшения интерьера или подарка.

Цель: формировать навык работы в технике монотипия.

Задачи:

Обучающие:

- 1) научить изображать цветы в технике монотипия;
- 2) научить методам и приёмам работы;
- 3) научить следовать устным инструкциям.

Развивающие:

- 1) развивать внимание, мелкую моторику рук;
- 2) развивать чувство композиции, цвета;
- 3) развивать творческое воображение и художественный вкус.

Воспитывающие:

- 1) воспитывать интерес к данному виду техники;
- 2) воспитывать аккуратность;
- 3) воспитывать умение работать в коллективе.

Методы и приёмы: наглядный, словесный, практический.

Ожидаемые результаты: получить цветное изображение букета цветов для украшения интерьера или подарка.

Необходимые инструменты и материалы:

- 1) лист бумаги;
- 2) гладкая основа (доска для лепки или стекло, кафельная плитка);
- 3) краски (гуашь);
- 4) баночка с водой;
- 5) кисти разного размера (от № 1-5);
- 6) цветной образец рисунка с цветами;
- 7) пульверизатор с водой.

Ход работы

Мастер-класс рассчитан на детей старшего школьного возраста.

Монотипия - (от греческого «monos» - один, единый и «typos» - отпечаток).

В данной технике нужно работать быстро, чтобы не высохла краска. Для этого так же можно использовать пульверизатор с водой.



Шаг 1. Смочить гладкую основу (доску для лепки, кафельную плитку или стекло) водой с помощью пульверизатора.

Шаг 2. Гуашью на гладкой основе с помощью кисти нарисовать цветы.

Шаг 3. Нарисовать листья, используя разные оттенки зелёного цвета.

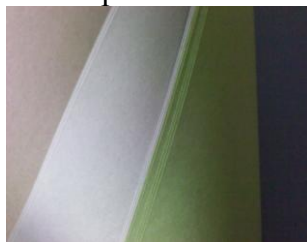

Шаг 4. Смочить пульверизатором получившийся рисунок.



Шаг 5. Подобрать бумагу для отпечатывания нужного цвета.
Шаг 5. На получившееся изображение наложить бумагу и хорошо прижать руками.

Шаг 6. Получившийся отпечаток нужно дорисовать кистью, включая творчество и воображение.



Получилось вот такое изображение. У всех оно разное и неповторимое. В этом суть данной техники. Начиная работу, не знаешь её точный конечный результат.

В мире цветов я желала б остаться,
Стать героиней натюрморта, пейзажа,
Чтоб красотой каждый день любоваться,
Слиться с гармонией света и красок.

Желаю всем творческих успехов!

**Галлямова Гульнара Ягфаровна,
педагог дополнительного образования
высшей квалификационной категории
МБУДО «Дворец творчества детей и молодёжи им. И.Х. Садыкова»
г. Нижнекамск**

ПРИБЛИЖЕНИЕ К НАРОДНЫМ ТРАДИЦИЯМ

Красота родного края, открывающаяся благодаря сказке, фантазии, творчеству – это источник любви к Родине. Понимание и чувство величия, могущества Родины приходит к человеку постепенно и имеет своими истоками красоту».

В.А. Сухомлинский

В Государственной программе прописаны задачи воспитания подрастающего поколения, где одной из задач является формирование у них любви к Родине, родному краю, своему народу, культуре и традициям. Президент Российской Федерации В.В. Путин говорил, о стратегических ориентирах «... Формирование гармоничной личности, воспитание гражданина России – зрелого, ответственного человека, в котором сочетается любовь к большой и малой родине, общенациональная и этническая идентичность, уважение к культуре, традициям людей, которые живут рядом».

В своей работе с детьми через образовательные программы «Весёлая кисточка» и «Лепка» я большое внимание уделяю этому вопросу. Основной формой воспитания в моей работе с детьми являются занятия. В программу занятий заложены такие темы, как: «Масленица-любимый праздник Нижнекамцев», «О родном крае», «По татарским народным сказкам», «Тюльпан-любимый цветок татарского народа», «Использование татарского орнамента в национальной одежде», «Татарские национальные украшения», «Праздничный наряд моих бабушек и дедушек», «Татарская национальная кухня», «Шурале», «Татарский национальный орнамент на шкатулке», «Образ мечети в архитектуре», «Навруз - праздник весны», «Сказки народов нашего края», «Сабантуй - праздник плуга» и др.



На занятиях дети получают знания о своем крае, национальной культуре, её истории и традициях, о событиях, происходящих в стране. Поскольку главная цель этих занятий формирование определенного отношения к общественной жизни, воспитание патриотических чувств. При подготовке к занятиям продумываю форму, структуру занятия, средства и методы, позволяющие реализовать поставленные задачи, продумываю использование специальных приемов, повышающих познавательную активность и эмоциональную нагрузку каждого занятия. Использую такие методические приемы, как сравнение, вопросы, индивидуальные задания, проблемно-поисковые, обращение к опыту детей, вопросы, игровые приемы и так далее.

На занятиях на прямую не связанных с НРК провожу беседы о родном крае в течение 10–20 минут. Беседы расширяют представления детей об окружающем мире, воспитывают у детей интерес и любовь к искусству, к родному краю, воспитывают бережное отношение к памятникам старины и произведениям народного художественного творчества. Считаю, что очень важно вырастить ребенка в мире национальной культуры, поскольку именно в народном творчестве сохранились черты и мышление нации. Погружая ребенка в национальный быт, мелодику речи, песен, искусство мы создаем естественную среду для овладения языком родного народа, его народными традициями, укладом жизни, и таким образом, формируем любовь к малой и большой Родине.

Экскурсии в музей города и музей А. Фатхутдинова, выставочные залы - наиболее действенные формы ознакомления детей с произведениями искусства, историей родного края. Ведь патриотизм заключается не только в знании истории своей страны и уважении к ее традициям, но и развитии каждого человека, как гармоничной личности.

В целях воспитания у подрастающего поколения чувства любви и сопричастности с судьбой своего народа, уважения к истории Отчизны проводятся ежегодные конкурсы рисунков и творческих работ различного уровня, выставки, в которых мы активно принимаем участие. В таких лучших творческих работах детей ярко звучит тема любви к родному краю, национальной культуре, её истории и традициям. Очень значимы для нас такие конкурсы, как: «Мой Татарстан», «Булгары и остров град Свияжск», «Без бергэ», «Детство без границ», «Рукотворный мир», «Жить, помня о корнях своих», «Мирас - объекты культурного наследия Республики Татарстан глазами детей», «Парки и скверы

моей малой Родины», «Город под защитой детства», «Как прекрасен этот мир», «Таланты Татарстана», «Обаятельный Шурале», «По следам истории», «Национальный колорит» и др.

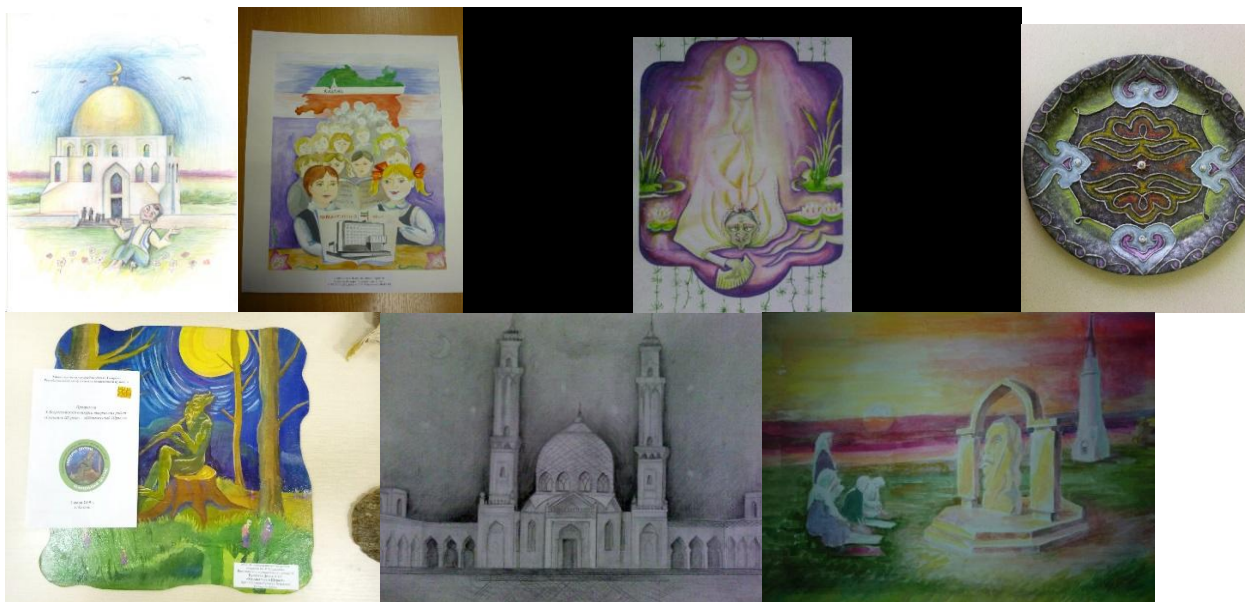

Обучающиеся объединений за последние годы более двадцати раз награждались дипломами и грамотами в данных конкурсах различного уровня.

В дальнейшем будем продолжать работу в данном направлении, так как формирование у детей любви и бережного отношения к родному краю, национальной культуры придаётся большое значение.

Литература:

1. Постановление Правительства РФ от 30.12.2015 № 1493 (ред. от 13.10.2017) О государственной программе «Патриотическое воспитание граждан Российской Федерации на 2016 - 2020 годы» // Официальный интернет-портал правовой информации URL: <http://www.pravo.gov.ru>, 04.01.2016 (дата обращения: 09.11.2018)
2. Путин, В.В.: Патриотизм — стержень генетической памяти граждан России // ИА REGNUM. URL: <https://regnum.ru/news/2513297.html> (дата обращения: 07.11.2018).
3. Сухомлинский, В.А. Духовный мир школьника (подросткового и юношеского возраста) / В.А. Сухомлинский. - Москва: ГУПИ Министерства просвещения РСФСР, 1961. - 224 с.

**Гареева Лилия Ильмировна,
преподаватель высшей квалификационной категории
МАУДО «Детская школа хореографического искусства №17»
г. Набережные Челны**

ЭТЮДНАЯ ФОРМА КАК ОДИН ИЗ МЕТОДОВ ПОСТАНОВОЧНОЙ РАБОТЫ В ДЕТСКОМ ХОРЕОГРАФИЧЕСКОМ КОЛЛЕКТИВЕ

Детский хореографический коллектив – это особая среда, предоставляющая самые широчайшие возможности для развития ребенка: от изначального пробуждения интереса к искусству танца до овладения основами профессионального мастерства. Занятия хореографией не только учат понимать и создавать прекрасное, они развивают образное мышление и фантазию, дают гармоничное пластическое развитие, а также помогают развивать музыкальную и образную выразительность ребенка в творчестве.

На занятиях в младшей возрастной группе, например, основной задачей педагога будет являться формирование в учениках основ грамотности: правильной постановки корпуса, ног, рук, головы; соблюдение танцевальной осанки в движениях (шаг, бег, подскок); знакомство с элементами музыкальной азбуки. Учащиеся должны практиковаться и в создании определенных образов животных: лисички, кошечки, птички, оленя, медведя. Также на уроках педагог знакомит детей с национальной музыкой и танцем в пределах элементарных движений. В средней возрастной группе занятия сосредотачиваются на осознании полученных навыков и ознакомлении с элементами классического, балетного, народного и современного танца, с основными правилами и закономерностями данного вида хореографии. Занятия в старшей возрастной группе предполагают последовательное накопление танцевального опыта, приобретение автоматических навыков.

На всех этих этапах очень хорошо помогает этюдная форма работы. Этюд в хореографии – это маленькое законченное произведение, которое по своему содержанию, по качеству приближается к самостоятельному сценическому номеру. Основная цель наличия в уроке «этюдной формы» - знакомство детей с «кусочком» танцевального произведения, также частичное освоение детьми лексики, основных рисунков, характера и манеры исполнения танца. На протяжении урока «этюдных форм» может быть несколько (от 2 до 5). Основная идея этюдной работы заключается в завлечении учащихся в танец сценического, а не тренировочного порядка. Комбинируя различные танцевальные движения, нужно создавать сценически окрашенные танцевальные эпизоды, включающие в себя технику танца, и его стиль, и актерскую танцевальную выразительность.

Правильная организация этюдной работы – основное средство для танцевального развития учащихся. Поэтому преподаватель обязан сам продемонстрировать этюд, обратив внимание на моменты, наиболее важные стилистически и трудные практически. С первых уроков у учащихся должно быть ясное представление об этюде и его особенностях.

Изучается этюд постепенно, движение за движением с усвоением каждого элемента, начиная с показа и изучения движения ног, затем рук и корпуса. Первоначально этюд осваивается в замедленном темпе. При разучивании особенно сложных движений необходимо упростить их форму, а затем постепенно усложнить, приближаясь к законченной форме. Например, шаг польки разучивают как приставной шаг, затем приставной шаг на полупальцах, без подскока на «и» при подъеме ноги вперед, и в окончательном виде – с подскоком. Работая над позами и положениями в танце, необходимо разучить их сначала в положении стоя на месте; затем закрепить на простом танцевальном шаге, и лишь затем - на не сложных движениях; объяснить и показать каждую позу и положения рук отдельно, разучить и отработать соединение танцевальных движений, поз, переходов, рисунка в танцевальные комбинации; собрать комбинации в этюд или определённый танец; повторить комбинацию, этюд или танец многократно в целях запоминания, и для достижения более грамотного музыкального и выразительного исполнения; обратить внимание при повторении и закреплении на характер и манеру исполнения той или другой национальности.

При составлении комбинаций для этюда нельзя допускать смешения танцевальной лексики, необходимо четко знать, на основе какой национальности они составляются, а также учитывать традиции в композиционном построении танца. В одних народных танцах характерно движение по кругу, другие имеют линейное построение, одни исполняются только женщинами, другие только мужчинами, есть танцы, исполняемые парами и имеющие определенную композиционную форму, а есть и такие, где импровизация исполнителей является самым важным элементом танца.

Композиционное построение этюда:

➤ Выход – в этой части происходит знакомство зрителя с исполнителями, с национальностью, эпохой, музыкальным аккомпанементом.

- Проходка – в этой части завязываются взаимоотношения между исполнителями.
- Коленце – самая большая часть этюда, в которой используется большое количество лексики, наиболее ярко раскрывается содержание этюда.
- Уход или финал – в этой части идёт прощание исполнителей со зрителем, ставится точка мыслей балетмейстера. Уход подразумевает, что все исполнители уходят со сценической площадки, а финал – исполнители остаются на сцене.

Чтобы лучше усвоить манеру исполнения, учащиеся, каждый с учетом своей индивидуальности, должны прочувствовать все нюансы движения, его характер, манеру исполнения, своеобразие жеста. Ведь жест не просто движение тела исполнителя, а, прежде всего движение его души, он отражает его внутренние переживания. Именно все эти несложные движения, исполненные с соответствующим настроением и манерой, придают народному танцу и красоте, и характерные местные отличия.

Сочинение этюда на первых годах обучения основано только на пройденных танцевальных движениях и упражнениях. Это могут быть комбинации простейших русских ходов, движений эстонского танца, простейших ходов белорусского танца, пройденных на первых уроках отдельно. Как только учащиеся смогут свободно выполнить движения, в урок вводится составленный из них этюд. На ранних стадиях обучения допускается поправление учеников руками, установление корпуса или руки, головы или ноги в правильное положение. Это помогает им быстро почувствовать правильность исполнения. В дальнейшем таким методом нужно пользоваться в редких случаях, развивая у учеников способность к самостоятельному более точному исполнению.

Изначально в этюд вводятся простейшие движения и положения рук, затем, усложнив их, вводятся движения головы и корпуса и, достигнув координирования работы рук, ног, головы и корпуса, движения прорабатываются до состояния технической чистоты. Затем изучается самое главное и трудное в этюде – игровая задача, первоначально ограниченная одним состоянием. Обучение продолжается до тех пор, пока атмосфера танца будет содействовать данному этюду.

В старших классах, где этюды гораздо сложнее, длиннее и требуют определенного психологического состояния, может вводиться и актерская задача. Тогда этюд строится со сменой танцевальных состояний. Приобретая опыт пластической интерпретации музыки, ребята овладевают не только разнообразными двигательными навыками и умениями, но также и опытом творческого осмысления музыки.

Таким образом, этюдная работа помогает расширить кругозор учащихся, позволяет им узнать больше о культуре и быте разных народов, о народных танцах и различных особенностях их исполнения, ближе соприкоснуться к идеальному исполнению национальной манеры, способствует развитию практики ансамблевого и парного танцев.

Литература:

1. Гусев Г.П. Методика преподавания народного танца. Этюды : учеб. пособие для студ. хореограф. фак. вузов культуры и искусств - М.: Гуманитар. изд. центр ВЛАДОС, 2004. -232 с.: ил: ноты.
2. Марченков А.Л. Методика преподавания народно-сценического, современного, классического танца: учеб.- метод. пособие. -Владимир : Изд-во ВлГУ, 2016. -152 с.
3. Пуртова Т.В., Беликова А.Н., Кветная О.В. Учите детей танцевать: учебн. пособие для студ. учреждений сред. проф. образования. - М.: Гуманит. изд.центр ВЛАДОС, 2003. - 256 с.

**Гизатуллина Резида Ильмировна,
преподаватель по классу фортепиано
МАУДО «Детская школа искусств №7»
г. Набережные Челны**

РАЗВИТИЕ НАВЫКА ЧТЕНИЯ С ЛИСТА В МЛАДШИХ КЛАССАХ ДМШ И ДШИ

Навык чтения с листа играет важную роль в развитии музыканта. Мы вряд ли найдем культурного, образованного человека, читающего по складам, однако музыканта, не умеющего читать с листа, можно встретить даже в консерватории. Хотя чтение – это способ соприкоснуться с безграничным миром музыки, расширить кругозор.

Бытует мнение, что причина неумения играть с листа в отсутствии интереса современного поколения в домашнем музицировании. Еще Иосиф Гофман говорил: «Лучший способ научиться читать - это как можно больше читать».¹ Не спору, как и для формирования любого навыка, практический опыт – важнейшее условие, но не единственное! Чтение нотного текста сопровождается напряженным, высокоорганизованным мыслительным процессом. Это определенный тип мышления, требующий владения многообразным набором способностей. Ученик, не владеющий навыком чтения с листа, решив сыграть незнакомое для него сочинение, неизбежно столкнется с трудностями и, вполне вероятно, потеряет желание в дальнейшем заниматься такого рода деятельностью.

Поэтому отсутствие интереса к чтению с листа, скорее не причина, а следствие. К причине можно отнести разве, что требование обязательного исполнения сольной программы наизусть. Нередко встречаются учащиеся, которые тратят большое количество часов на разучивание и подготовку к зачету одного какого-либо сочинения, и не соизволившие выделить хотя бы полчаса на ознакомление с другими сочинениями того же композитора. Тем самым упустив возможность лучше узнать творчество автора и особенности его музыки. А ведь цель педагогов ДМШ – привить любовь к музицированию, воспитать потребность познавать новое! «Лауреатом можешь ты не быть, но музыкантом быть обязан!».² Исходя из этого, следует, что формированием навыка чтения с листа необходимо начинать заниматься с первых же уроков. К тому же разбор нового сочинения, в каком-то роде тоже чтение с листа. Если только это не медленное определение каждой ноты в отдельности, без общего представления о структуре и характере произведения. Да, и легче с самого начала привить полезные привычки, чем потом долго и мучительно избавляться от вредных.

Игра с листа предполагает исполнение незнакомого сочинения в темпе и характере близком к требуемому композитором, без остановок и предварительного проигрывания. Формирование данного навыка требует развитие ряда способностей: музыкального слуха, чувства ритма, памяти, внимания, моторной приспособляемости. На начальном этапе обучения педагоги ДМШ развитием данных способностей и занимаются. Только методы работы не всегда систематизированы и направлены к определенной цели. Во время игры с листа все действия музыканта объединяются в один непрерывный процесс. Следовательно, в подходе изначально должен учитывать этот аспект.

Также для быстрого чтения нотного текста, необходимо в слуховой, зрительной и моторной памяти накопить достаточный запас «типовых формул». Начинается этот процесс уже в «донотном» периоде. Сначала ученик знакомится с элементарными закономерностями построения музыкальной мысли, учится простейшему звуковому анализу. Короткие попевки являются прекрасным материалом на первых порах. При работе с ними активизируются музыкально-слуховые представления, слуховое внимание. Наличие словесного текста помогает легче понять такие понятия, как мотив, фраза,

¹ Гофман И. Фортепианная игра. Ответы на вопросы о фортепианной игре. – Классика XXI, 2007. С. 176

² Благой Д. Д. Избранные статьи о музыке. – М.: 2000. С. 155.

предложение. Закладывается привычка воспринимать музыку не отдельными нотами, а комплексом звуков. Хлопки и притопы во время исполнения педагога приучают ребенка организованно и осознанно управлять своими двигательными реакциями.

При знакомстве с понятиями ритм и метр, лучше избегать арифметического расчета. Дети привыкшие отсчитывать метр, в дальнейшем воспринимают нотный текст не по мотивам и фразам, а по тактам, что в будущем может провоцировать остановки между тактами, замедления перед сильными долями. При чтении с листа непрерывное, безостановочное исполнение является одним из главных условий. Целесообразнее ввести «ритмослоги».³

Уже в «донотном» периоде начинается освоение простых метроритмических формул. Как вариант, советую сделать карточки с ритмическими формулами и по ним учиться мгновенно реагировать хлопками на графический рисунок. Далее упражнение усложняется – ритмический рисунок исполняется на инструменте. Таким способом постепенно будет налаживаться звукомоторная связь.

На базе попевок происходит и знакомство с простейшими аппликатурными формулами. Нужно довести до автоматизма умение выбирать наилучший аппликатурный вариант. При подборе и транспонировании мелодий с самого начала вводятся черные клавиши, чтобы ученик сразу приспосабливался к разному рельефу клавиатуры и ознакомился с различными сочетаниями белых и черных клавиш. Целенаправленно развивается осязательная ориентировка на клавиатуре. Наилучший эффект дает сочетание аппликатурных упражнения со «слепой» игрой. В качестве упражнений хорошо подойдут короткие гаммочки из пяти звуков. Сначала гамма выучивается на *non legato*, затем исполняется не глядя, от разных клавиш, разными штрихами. Таким же способом прорабатываются всевозможные технические упражнения в одной позиции. Например: дается задание сочинить короткую мелодию в определенном ритме, на соответствующую аппликатуру. Далее она транспонируется и исполняется не глядя. Все упражнения должны быть яркими, живыми и энергичными, контрастными по динамике. Выразительное исполнение повышает их эффективность.

После знакомства ученика с нотной записью, форма зрительного сигнала меняется. Теперь двигательная реакция будет задаваться не цифрами (аппликатурой), а нотным рисунком. Приблизительно во втором полугодии вводятся упражнения, с выходом за пределы одной позиции. Смена позиции прорабатывается на материале ломаных и длинных арпеджио. Желательно использовать не только мажорные и минорные трезвучия, но и уменьшенные, увеличенные.

Параллельно осваиваются вертикальные комплексы (интервалы, аккорды). Необходимо выработать способность быстро определять интервалы и аккорды по относительному расстоянию между нотами, как и точную реакцию пальцев с помощью «типовых» аппликатурных формул. М2, б2 – соседними пальцами, м3, б3 – через палец, ч4 – через два, остальные - крайними пальцами. Начинать удобнее с терции. Она небольшого диапазона, имеет симметричное строение, в связи с чем легче воспринимается и запоминается детьми. Все интервалы обязательно прорабатываются в разных аппликатурных вариантах. Можно, как и при освоении ритмических формул сделать карточки, только на этот раз с интервалами. Интервалы строятся как на линейках, так и между. Аналогично осваиваются аппликатурные принципы в аккордах.

Для развития способности быстрого охвата вертикали, можно использовать следующие упражнения:

- 1) гармонические фигуры, арпеджио поиграть аккордами

³ Подробно описала преимущества данного способа в своей книге Брянская Ф. Д. Формирование и развитие навыка игры с листа в первые годы обучения пианиста. – М.: Издательский дом «Классика-XXI», 2005. С. 21.

2) аккордовые последовательности наоборот разложить
Хорошо подойдут для этих целей этюды Черни-Гермера.

Очень полезно прослушивание музыки по нотам. Можно даже попросить переверачивать страницы во время исполнения педагога или других учащихся. Таким образом ребенок учится лучше ориентироваться в нотной записи, следить за направлением музыкальной мысли, и одновременно развивается внутреннее слышание музыки. Выучивание небольшого отрывка нотного текста без инструмента, также способствует развитию внутреннего слуха. Такого рода задания вводятся, конечно, позже, примерно во 2 классе.

Неоценима в процессе обучения ансамблевая игра. Она дисциплинирует волю, активизирует слуховое внимание, метроритмическую устойчивость, и что немало важно, непрерывность исполнения. Дети с удовольствием примеряют на себя и роль композитора, при выполнении заданий на сочинение окончания к начатой фразе. Правда, не сразу всё получается, но постепенно они учатся угадывать развитие и окончание фразы, опережаясь на накопленный слуховой багаж. Все упражнения будут более эффективными, если выполнять их не глядя. Хорошо натренированная двигательная память – одна из составляющих навыка чтения с листа.

Также необходимо с самого начала приучать к организованности и собранности, убедить в необходимости предварительного прочтения нотного текста мысленно. Определить размер, основную тональность, темп, обратить внимание на динамические градации, штрихи, представить характер произведения. И только затем приступать к исполнению по так называемой «предугаданной» схеме.⁴ «Мышление должно опережать и управлять звуками, а не плестись за ними» – отмечала Р. Верхолаз. В какой-то степени, это и игра по памяти. Поэтому, как вариант, во время исполнения пьесы прикрывается листком бумаги отрывок, который в данный момент исполняется, тем самым вынуждая ученика смотреть вперед и заранее изучать нотный текст. Сначала это делается с остановками, в дальнейшем паузы укорачиваются.

Нужно отметить, что равномерное развитие всех составляющих навыка чтения с листа не является обязательным условием. Они могут компенсировать друг друга. В силу индивидуальных особенностей учащихся требования на уроках следует ставить различные. Одни учащиеся быстро «схватывают» нотный текст, но допускают много неточностей, другие играют медленно, аккуратно, но приближают чтение к разбору. Не стоит забывать и про эмоционально-волевой аспект. Готовность к неожиданным изменениям, подвижность и сила нервных процессов исполнителя играет не последнюю роль. И конечно, эффективность занятий будет зависеть от того, насколько сможет педагог вызвать интерес у ученика к игре по нотам.

В качестве нотного материала можно посоветовать следующие сборники: Ф. Брянская «Пособие по чтению с листа», С. Майкапар «Первые шаги», И. Королькова «Крохе-музыканту», С. Барсукова «Азбука игры на фортепиано», Ю. Барахтина «Ступеньки юного пианиста». Исполнение несложных пьес из этих сборников несомненно будет способствовать эффективному развитию навыков чтения с листа.

Литература:

1. Гофман И. Фортепианная игра. Ответы на вопросы о фортепианной игре. – М.: Классика XXI, 2007. – 192 с.
2. Благой Д. Д. Избранные статьи о музыке. – М.: Монолит, 2000. – 256 с.

⁴ Николаева Р. Р. Воспитание навыков чтения с листа и транспонирования в классе концертмейстерского мастерства: учебное пособие / Р. Р. Николаева. - вып. №7. – Алма-Ата: Музыкознание, 1975. С. 165.

3. Верхолаз Р. А. Вопросы методики чтения с листа. – М.: Изд-во АПН РСФСР, 1960. – 46 с.
4. Николаева Р. Р. Статья «Воспитание навыков чтения с листа и транспонирования в классе концертмейстерского мастерства». – Алма-Ата: Музыказнание, 1975. С. 165.
5. Брянская Ф. Д. Формирование и развитие навыка игры с листа в первые годы обучения пианиста. – М.: Классика-XXI, 2005. – 68 с.

**Гумарова Сирина Захировна,
педагог дополнительного образования
первой квалификационной категории
МБУДО «Центр эстетического воспитания детей»
г. Елабуга**

«ТЕАТРАЛЬНОЕ ИСКУССТВО» В СООТВЕТСТВИИ С ОДНОЙ ИЗ ЗАДАЧ НАЦИОНАЛЬНОГО ПРОЕКТА «УСПЕХ КАЖДОГО РЕБЕНКА» КАК ВОЗМОЖНОСТЬ ПРОФЕССИОНАЛЬНОЙ ОРИЕНТАЦИИ УЧАЩИХСЯ

В настоящее время популярность детских самодеятельных театров и театральных объединений обуславливается тремя главными факторами. Первое – возможность игрового обучения. Основой театра является мировая классическая литература, которая так сложно усваивается детьми через чтение, и так просто – через действие на сцене. Второе – постановка спектакля – это коллективный труд, постоянная работа с партнером, умение брать на себя ответственность за других людей и за общее дело. Третье – театр способен увлечь подростка, стать его хобби и уберечь от попадания под пагубное влияние дурных привычек и неблагополучных компаний. Кроме того, роль театра в формировании личности ребенка подтверждена детскими психологами как верное средство для преодоления неуверенности в себе, развития важных коммуникативных навыков и формирования здоровой самооценки у детей всех возрастов.

Программа «Театральное искусство» в соответствии с одной из задач национального проекта «Успех каждого ребенка» дает возможность для профессиональной ориентации учащихся. Согласно «Атласу новых профессий 2030», при освоении программы учащиеся могут овладеть новыми профессиями из различных отраслей: «Индустрия детских товаров и сервисов» – архитектор трансмедийных продуктов, «Финансовый сектор» – менеджер фонда прямых инвестиций в талантливых людей, «Медиа и развлечения» – игропрактик.

Отличительной особенностью программы от уже существующих является динамика в содержании программы. Разнообразие тем программы «Театральное искусство» дает педагогу возможность охватить многогранность театрального искусства. В первый год обучения учащиеся изучают театральные термины, основы сценической речи и актерского мастерства. На втором году знакомятся с театральными профессиями, создают музыкальные и хореографические компоненты спектакля, проявляют творческие способности при создании этюдов. Изучают лучшие произведения искусства не только через театральные постановки, но и при создании живых картин по предложенным иллюстрациям.



Актуальность программы «Театральное искусство» обусловлена дефицитом детских театров в городе Елабуга. В нашем городе есть взрослый театр в Городском дворце культуры, бывают театральные недели в Елабужском колледж культуры и искусств, есть молодежная театральная студия «Белый квадрат» при молодежной ассамблее народов Татарстана. Детские театральные коллективы действуют только на базе учреждений дополнительного образования, одним из которых является наш Центр эстетического воспитания детей.

Театральное искусство в данной программе является синтезом нескольких видов искусств, что дает возможность проявить себя не только детям, имеющим актерские способности. В ней гармонично будут себя чувствовать дети – художники, создающие эскизы декораций и костюмов; дети-танцоры, исполняющие собственные хореографические номера; дети-музыканты (вокалисты и исполнители на музыкальных инструментах); дети-дизайнеры, творящие бутафорию и образы героев с помощью грима и аксессуаров; юные поэты и писатели, сочиняющие стихи и тексты для постановок. В программе изучается творчество татарских классических и современных авторов, что соответствует целям национального проекта «Образование» и способствует формированию и поддержанию интереса детей к национальной культуре народов, населяющих Республику Татарстан.

Художественно-эстетическое, нравственное воспитание —целенаправленный процесс формирования творческой личности, способной воспринимать, чувствовать, оценивать прекрасное и создавать культурные ценности. Я педагог по театральному искусству использую в своей практике произведения великого татарского поэта Габдуллы Тукая. Его детские произведения вводят ребёнка в красочный мир богатых художественных образов, способных взбудоражить и расшевелить воображение. Произведения Г. Тукая доступны для детского сознания и понятны, и близки такой возрастной категории, как учащихся начальных классов. Его стихи являются отражением психологии самого ребенка и соответственно психологии творчества, возможного в этом возрасте. Активное включение ребенка в стихию произведений великого классика позволяет его эмоционально раскрепостить. Тукаевский «детский фонд» следует рассматривать в качестве полноценного источника формирования эстетических вкусов и ориентаций детей.

Дополнительные образовательные программы делают школьное обучение личностно-значимым для многих учащихся: углубляют и расширяют знания учащихся по основным предметам, стимулируют учебно-исследовательскую активность школьников, повышают мотивацию к обучению по ряду общеобразовательных курсов. Театр, как дополнительное образование, оказывает существенное воспитательное воздействие на учащихся: он способствует возникновению у ребенка потребности в саморазвитии, формирует у него готовность к творческой деятельности, повышает его собственную самооценку и его статус в глазах сверстников, педагогов, родителей. Убеждена, что основной целью детского театрального творчества является содействие становлению ребенка как личности.

**Еливанова Ольга Владимировна,
преподаватель музыкально-теоретических дисциплин
высшей квалификационной категории
МАУДО «Детская школа искусств №7»
г. Набережные Челны**

**ФОРМЫ РАБОТЫ НА УРОКАХ СОЛЬФЕДЖИО С ДЕТЬМИ ОВЗ
(ЗАБОЛЕВАНИЯ ДЦП И СЛАБОВИДЯЩИХ)
В СРЕДНИХ КЛАССАХ ДМШ И ДШИ**

В рамках федерального проекта «Успех каждого ребёнка» в нашей стране формируется система выявления, поддержки и развития способностей и талантов у детей и молодёжи, в том числе и детей с ограниченными возможностями здоровья. Детская школа искусств №7 г. Набережные Челны более 15 лет сотрудничает с СОШ №75, специализирующейся на обучении детей с особенностями здоровья по зрению (для слабовидящих и незрячих детей) и детей с другими заболеваниями. Результаты многолетней работы показывают необходимость и актуальность этой деятельности. Помимо развития музыкальных способностей, приобретения новых (развивающих интеллект и моторику, слух и музыкальную память) знаний умений и навыков в области музыки, ребята проходят так необходимую им для дальнейшей жизни в современном обществе социализацию. Это не только адаптация слабовидящих детей в социуме, но и воспитание необходимых навыков коммуникации и взаимодействия с детьми-инвалидами у здоровых обучающихся. Некоторые ребята приобретают также и необходимые навыки для дальнейшей учёбы в СПО, становятся профессиональными музыкантами, педагогами.

Сольфеджио - это специфическая дисциплина и для работы с детьми с ОВЗ, здесь необходимым условием является наличие у ребёнка неповреждённого интеллекта и естественное желание заниматься музыкой. Изучение предмета проходит в общих группах по общеобразовательной общеразвивающей программе дополнительного образования по предмету сольфеджио.

Работа на уроках сольфеджио выстраивается следующим образом:

- активное запоминание теоретического материала;
- интенсивное освоение фортепианной клавиатуры (весь теоретический материал показывается на клавиатуре и отрабатывается на практике в разных тональностях, от разных звуков, в разных регистрах);
- использование перкуссионных инструментов для развития чувства ритма и тембрового слуха;
- регулярно используются практические навыки музицирования, подбора на слух.

Работа с обучающимися с ОВЗ проходит в общих группах по сольфеджио наравне с остальными детьми, но с учётом индивидуальных особенностей. Все музыкальные примеры исполняются на клавиатуре за фортепиано, синтезатором или на перфорированной клавиатуре.

Особенности работы со слабовидящими детьми заключаются в том, что при сохранении интеллектуальных способностей эти дети хорошо слышат, прекрасно запоминают и могут точно воспроизводить текст, как устной речи, так и музыкальной. Обучающиеся с ОВЗ по зрению приобретают на уроках сольфеджио навыки более свободного владения фортепиано клавиатурой, музыкальными инструментами (перкуссии), что помогает активнее осваивать рабочее музыкальное пространство. На сольфеджио используем также и работу с гаджетами (диктофоном, наушниками, микрофоном), компьютером, синтезатором. Ребята с удовольствием занимаются с авторскими электронными проектами «На уроках сольфеджио» и «Стать музыкантом». При работе с этими проектами они учатся точно интонировать, развивают активный музыкальный слух, чувство ритма, музыкальную память, приобретают навыки чистого и ритмичного пения (одноголосие, многоголосие - каноны).

Особенности работы с детьми с ДЦП. При сохранении интеллекта есть трудности в координации движения и присутствует некоторая заторможенность, поэтому специфика развития музыкальных навыков у детей данной группы будет несколько отличаться от работы со слабовидящими детьми. Больше внимание следует уделять медленному ритмичному движению. Именно медленный темп работы помогает активизировать внимание ученика. Упражнения на развитие мелкой моторики, синхронного движения рук, пения и одновременного исполнения мелодии за инструментом, пения и игры на

перкуSSIONных инструментах (в качестве ритмического аккомпанемента) дают более сбалансированный контроль обучающимся за своим телом. Одновременное движение правой и левой рук при игре на фортепиано или работе с ритмом запускают работу правого и левого полушария головного мозга, что является полезным для развития и реабилитации детей с ДЦП.

Формы работы в основном мелко-групповые и индивидуальные. Обучающиеся могут работать как в парах так и индивидуально за инструментом, в то время как весь класс, выполняет письменную работу на доске или в тетрадях.

Для детей с ОВЗ в приоритете устные задания – это проговаривание правил по теории музыки с иллюстрациями, т.е. музыкальными примерами за инструментом. Примеры воспроизводятся сначала в медленном, а затем в более подвижном темпе. Это способствует более качественному усвоению нового учебного материала. Образцы, показанные учителем, проигрываются и пропеваются учеником от всех белых клавиш с обязательным устным анализом. Это даёт полезную интеллектуальную нагрузку, стойкое закрепление моторных функций обучающихся и способствует развитию вокально-интонационных навыков и более гибкому владению своим голосовым аппаратом. Ребята приучаются к свободному владению устной речью, улучшают когнитивные навыки. Приобретение навыков транспонирования музыкального материала на инструменте расширяет их исполнительские возможности. После проработки теоретического материала за инструментом, обучающиеся безошибочно узнают те или иные элементы – лады, интервалы, аккорды, гармонические последовательности на слух.

Работа над подбором известного музыкального материала сопровождается с предварительным анализом элементов музыкального языка того или иного фрагмента и подробного анализ гармоний и видов фактуры аккомпанемента.

Работа над сочинением в разных жанрах помогает обучающимся не только освоить музыкальную фактуру, но и расширяет границы физических возможностей ребёнка в овладении инструментом, повышает мотивацию в активном освоении технических приёмов на уроках специальности в классе. Например, подобранную песню можно представить в виде жанровых вариаций: марш, вальс, полонез, баркарола и др.

Раскрывая творческие способности детей в таких смешанных группах, мы не только учим их музыке, но и воспитываем такие важные качества как милосердие, взаимопомощь и уважение друг к другу. А это очень важно не только для создания благоприятного микроклимата и творческой атмосферы на занятиях музыкой, но и для формирования цельной личности ребёнка.

**Ершова Татьяна Александровна,
педагог дополнительного образования
первой квалификационной категории
МАУДО «Детско-юношеский центр №14»
г. Набережные Челны**

РАЗВИТИЕ РЕЧЕВОЙ АКТИВНОСТИ ДОШКОЛЬНИКОВ СРЕДСТВАМИ МУЗЫКАЛЬНОЙ ДЕЯТЕЛЬНОСТИ (фрагмент мастер-класса)

Цель: повышение профессионального мастерства педагогов, получение новых знаний и освоение их в практической деятельности.

Задачи: 1.Повысить уровень профессиональной компетентности педагогов в развитии речевой активности средствами музыкальной деятельности;

2. Активизировать педагогов в практическом применении методов и приёмов для использования их в работе с детьми дошкольного возраста по развитию речевой активности;

3. Способствовать развитию коммуникативных навыков при выполнении заданий.

Ожидаемый результат:

1. Повышение профессиональных компетенций;

2. Применение полученного опыта в работе с детьми.

Главная роль в развитии у детей правильной речи ложится на родителей и педагогов. Музыкальное воспитание является частью всего педагогического процесса и не проходит в отрыве от него.

Знакомя детей с песнями, музыкальными сценками, мини-спектаклями, во время бесед о музыке, композиторах, при разучивании стихотворений и т.д. мы постоянно работаем над такими компонентами языка и речи, как:

-развитие словаря;

-обучение рассказыванию и чтению стихов;

-формирование диалогической речи;

-воспитание культуры речевого общения;

-развитие дыхания.

Как можно развивать речь ребенка через музыку?

Музыка и речь тесно взаимосвязаны. Исследования показывают, что музыка включает в себя различные элементы, являющиеся также компонентами языка. Музыка развивает способность различать звуки на слух, развивает у детей воображение, способность выражать мысли словами, движениями и жестами.

На музыкальных занятиях развитию речи уделяется много внимания. И конечно, основной вид музыкальной деятельности, наиболее тесно связанный с развитием речи – это пение.

Пение – один из любимых детьми видов музыкальной деятельности. Благодаря словесному тексту, песня доступнее детям по содержанию, чем любой другой музыкальный жанр. Пение объединяет детей, создает условия для их музыкального эмоционального общения. Выразительное исполнение песен помогает наиболее ярко и углубленно переживать их содержание, вызывает эстетическое отношение к окружающей действительности. В пении успешно формируется весь комплекс музыкальных способностей: эмоциональная отзывчивость на музыку, ладовое чувство, музыкально-слуховые представления, чувство ритма. Кроме того, дети получают различные сведения о музыке. В пении реализуются музыкальные потребности ребенка, т.к. знакомые и любимые песни он может исполнять по своему желанию в любое время. В процессе игровых занятий дети способны выполнить такой объем работы, какой им недоступен в обычной учебной ситуации. Поэтому применяю в своей работе игровую методику обучения детей пению. Эта методика включает в себя следующие речевые этапы.

1. Артикуляционная гимнастика

При разучивании песен на музыкальных занятиях педагогам часто приходится наблюдать, что некоторые дети неправильно произносят отдельные звуки. Это говорит о неполном развитии мышц лицевого аппарата. Педагоги могут помочь каждому ребёнку справиться с этими трудностями с помощью специальных упражнений артикуляционной гимнастики. Она способствует тренировке движений, необходимых для правильного произношения звуков, слогов, целых слов.

Задачи артикуляционной гимнастики:

1) Учить детей правильно расставлять акценты при пропевании слов, фраз.

2) Формировать артикуляцию различных звуков.

3) Развивать певческие способности детей.

4) Развивать музыкальную память, запоминание текста песен, внимание

- 5) Развивать чувство ритма.
- 6) Закреплять артикуляционные уклады звуков в слогах, словах, фразах.
- 7) Совершенствовать дикцию детей посредством тренировки подвижности и точности движений языка и губ.
- 8) Совершенствовать пространственное ориентирование в координатах: вправо-влево, вверх-вниз, в сторону, вперед-назад.

При отборе упражнений для артикуляционной гимнастики надо соблюдать определённую последовательность, идти от простых упражнений к более сложным. Проводить их лучше эмоционально, в игровой форме.

Артикуляционную гимнастику выполняют сидя, так как в таком положении у ребёнка прямая спина, тело не напряжено, руки и ноги находятся в спокойном положении. Ребёнок должен хорошо видеть лицо взрослого, а также своё лицо, чтобы самостоятельно контролировать правильность выполнения упражнений. Поэтому ребёнок и педагог во время проведения артикуляционной гимнастики должны располагаться перед настенным зеркалом или использовать небольшие зеркальца с удобной ручкой, тогда взрослый должен находиться напротив ребёнка лицом к нему.

В процессе выполнения артикуляционных упражнений педагогам необходимо следить за точностью выполняемых ребёнком движений, темпом выполнения, и самое главное, за сохранением положительного эмоционального настроения у каждого ребёнка.

Практические упражнения. Часики

Цель: с помощью артикуляционной гимнастики вырабатывать у детей технику правильного произношения звуков в пении и выразительной декламации стихотворного текста.

Мой весёлый язычок,

Словно маятник часов.

Вправо-влево, вправо-влево,

Он всегда ходит готов. *(Узкий язычок отклоняется, то вправо, то влево, касаясь уголков рта. Руки ладонями вниз, качаются вправо-влево)*

Чашечка

Цель: с помощью артикуляционной гимнастики вырабатывать у детей технику правильного произношения звуков в пении

Мы чаёк горячий

Будем пить на даче.

Чашечку мы держим

Крепче, крепче, крепче.

Язык удерживает «чашечку», локоть левой руки на столе, ладонь сжата в кулак, правая лежит на кулаке (чашечка).

2. Игры со звуком

Это игры, нацеленные на восприятие мелодии, например, «Отгадай характер музыки», «Отгадай музыкальный инструмент по его звучанию». Сюда же относятся природная звуковая тематика: «Солнышко и дождик», «Звуки природы» (шум ветра, моря, пение птиц на фоне мелодии). Такие игры можно адаптировать под каждое время года (весна: капель, журчание ручейков, зима: сильная вьюга, тихо падающие снежинки). К такой деятельности оптимально привлекать подгруппу детей из нескольких человек. Полезно будет внести в игру соревновательный элемент с вручением символических призов (флажок или фишка). Например, цель игры — научить определять тембр инструментов: барабана, погремушки, дудочки. Дошкольники делятся на три подгруппы: первой при ударах барабана нужно имитировать руками игру на этом инструменте, другой при звуках погремушки — взмахивать кистями рук, третьей — воспроизводить игру на дудочке. При этом инструменты многократно звучат в различной последовательности, а в конце педагог отмечает подгруппу, которая наиболее быстро и точно реагировала. Как известно, игра — самый главный вид деятельности дошкольников. Она помогает усвоению любых знаний,

навыков, в том числе вокальных и ритмических. Многообразие различных видов музыкальных игр помогает ребёнку гармонично развиваться: дидактические — способствуют становлению логического мышления, закреплению математических понятий, совершенствуют речь, сюжетно-ролевые — учат детей применять на себя новые социальные роли. Подвижные игры связывают музыку с физической активностью, а хороводные — поддерживают давние славянские традиции. Такую деятельность нужно практиковать уже с младшего дошкольного возраста, усложняя её по мере взросления детей. Задача педагога — продумывать интересные сценарии для игр и подбирать к ним подходящие атрибуты.

3. Работа с руками – пальчиковая гимнастика.

Игры с пальчиками развивают мозг ребёнка, стимулируют развитие речи, творческие способности, фантазию. Простые движения помогают убрать напряжение не только с самих рук, но и расслабить мышцы всего тела. Они способны улучшить произношение многих звуков. В общем, чем лучше работают пальцы и вся кисть, тем лучше ребёнок говорит. Дело в том, что рука имеет самое большое «представительство» в коре головного мозга, поэтому именно развитию кисти принадлежит важная роль в формировании головного мозга и становлении речи. И именно поэтому словесная речь ребёнка начинается, когда движения его пальчиков достигают достаточной точности. Ручки ребёнка как бы подготавливают почву для последующего развития речи. Кроме того, целью занятий по развитию ловкости и точности пальцев рук является развитие взаимосвязи между полушариями головного мозга и синхронизация их работы. Если вы хотите, чтобы ваш ребёнок хорошо разговаривал, быстро и легко учился, ловко выполнял любую, самую тонкую работу, - с раннего возраста начинайте развивать его руки: пальцы и кисти.

4. Игры с пением

Чтобы музыкальная игра доставляла каждому ребёнку радость, он должен хорошо быть ознакомлен с правилами, понимать значение игры и иметь дружеские отношения с другими участниками данной игры. Если дети пребывают в хорошем расположении духа, если они с нетерпением и интересом ждут, какое же музыкальное развлечение их сегодня ожидает, то вам остается совсем немного – выучить с малышами правила и подарить им несколько минут веселья. Существует много игр с пением, благодаря которым у дошкольников развивается образное мышление: то они представляют маленького зайчика, услышав задорную мелодию, то выходит голодный волк. Таким образом, музыкальный слух улучшается, дети более сосредоточенно вслушиваются в изменения музыки, и если у них есть стимул выиграть, тогда игры с пением им приносят массу положительных, необходимых каждому ребёнку, эмоций. Музыкальные игры с пением доказывают ребёнку, что занятия музыкой дают много интересного, что обучение может происходить в увлекательной форме, понятной каждому ребёнку. Прививая любовь к таким занятиям, эмоционально обогащенным, вы сделаете жизнь малыша ярче, счастливее, интереснее! В настоящее время возрождается интерес к незаслуженно забытым русским народным играм. Эти игры несут в себе огромный развивающий потенциал, поскольку включают в себя и движение, и пение, и занимательный сюжет. Как показывает практика, русские народные игры и сейчас, спустя много лет остаются очень интересными и привлекательными для детей.

5. Дыхательная гимнастика.

Упражнения на развитие дыхания играют важную роль в системе оздоровления дошкольников. Стоит обратить особое внимание на часто болеющих, имеющих различные речевые нарушения детей. Ведь ослабленное дыхание не дает ребёнку полностью проговаривать фразы, правильно строить предложения, даже петь песни приходится вдыхать воздух чаще.

Поэтому основными задачами дыхательных упражнений на музыкальных занятиях являются:

- укреплять физиологическое дыхание детей
- формировать правильное речевое дыхание (короткий вдох - длинный выдох);
- тренировать силу вдоха и выдоха;
- развивать продолжительный выдох.

На музыкальных занятиях используются: дыхательные упражнения на развитие диафрагмально-брюшного дыхания, продолжительного речевого выдоха, тренировка согласованной работы дыхательной, голосовой и артикуляционной систем.

6. Развивающие игры с голосом

Развивающие игры с голосом помогают научить детей петь выразительно, непринужденно, учат брать дыхание между музыкальными фразами.

Песни могут быть различного характера. Музыкальные игры учат детей понимать передаваемое настроение в песне, различие в исполнении той или иной мелодии: одни поются отрывисто или протяжно, другие – легко или напевно.

Дети обращаются к песне с целью выразить через нее свое настроение.

Для развития у детей голоса используются различные развивающие игры с голосом, которые проводятся на музыкальном занятии до разучивания какой-либо песни. Обычно для этого берут несложные музыкальные фразы из знакомых детям песен, попевок, которые они поют с различными звуками.

Систематическое применение развивающих игр с голосом дает возможность:

- почувствовать и послушать свой голос, поиграть с ним;
- выплеснуть излишки своей энергии, снять усталость и утомление;
- расширить диапазоны речевого и певческого голоса;
- успешно развивать интонационный и фонематический слух;
- готовить ребёнка управлению своим голосом, дыханием, артикуляцией, дикцией.

Литература:

1. Картушина М.Ю., Конспекты логоритмических занятий с детьми 5-6 лет. – М., 2014 г.
2. Кацер О.В., Игровая методика обучения детей пению. – СПб, 2010 г.
3. Михайлова М.А., Развитие музыкальных способностей детей. – Ярославль, 2013 г.
4. Радынова О. Музыкальное воспитание дошкольников. М.: Академия, 2000.
5. Суязова Г.А. Мир вокального искусства – Волгоград, 2007.

**Жандарова Татьяна Владимировна,
концертмейстер первой квалификационной категории
МАУДО «Детская школа хореографического искусства №17»
г. Набережные Челны**

ПРИМЕНЕНИЕ ИГРОВЫХ ТЕХНОЛОГИЙ ДЛЯ РАЗВИТИЯ ЧУВСТВА РИТМА ДЕТЕЙ ДОШКОЛЬНОГО И МЛАДШЕГО ШКОЛЬНОГО ВОЗРАСТА НА УРОКАХ РИТМИКИ В ШКОЛЕ ХОРЕОГРАФИИ

Систему музыкально-ритмического воспитания одним из первых в конце XIX века разработал швейцарский педагог и музыкант Эмиль Жак-Далькроз. Он считал, что музыкально-ритмическое воспитание оказывает огромное влияние на развитие воли, характера и интеллекта человека. Метод Ж.Далькроза основывается на взаимосвязи музыки и движения, оказывающих положительное воздействие друг на друга. Эта связь обеспечивает формирование у детей как музыкально-ритмических навыков, музыкальной памяти, внимания, так и двигательных навыков, которые обеспечивают согласование средств музыкальной выразительности и передачу их в различных движениях в играх, танцах, упражнениях.

Каждый ребенок развивается по мере своих возможностей. На уроках необходимо неперенное поощрение малейших успехов учеников, максимальная помощь в

преодолении индивидуальных затруднений, терпеливое, щадящее отношение к детям. Учебный процесс имеет некоторые особенности. У детей младшего школьного возраста доминирует игровой рефлекс, учебный материал лучше воспринимается через игру. На уроках с использованием музыкально-ритмических упражнений у детей формируются знания, умения и навыки в различных видах деятельности: восприятие музыки, музыкально-ритмические движения (танцевальные и гимнастические движения, несложные композиции), умение инсценировать.

В программе по ритмике рекомендуется вести уроки по пяти разделам:

- упражнения на ориентировку в пространстве;
- ритмико-гимнастические упражнения;
- игры под музыку;
- танцевальные упражнения;
- использование музыкальных инструментов.

Один из основных видов деятельности - это музыкально-ритмические движения. Дети учатся выразительно, правильно и ритмично выполнять под музыку основные движения: ходьбу, бег, прыжки, танцевальные упражнения, исполнять несложные танцевальные композиции. Если чувство ритма неразвито, у детей замедляется становление развернутой речи, она не выразительна и слабо интонирована. В результате этого ребенок говорит примитивно, используя короткие отрывочные высказывания, а слабое развитие слуховых и моторных способностей тормозит развитие ребенка, ограничивая сферу интеллектуальной деятельности и общение со сверстниками.

Для развития чувства ритма ребенка необходимо научить координировать движения с воспринятой музыкой или ритмическим рисунком. На уроках ритмики для развития чувства ритма у детей мы используем следующие упражнения и игры:

✓ *упражнения с маршировкой*

Ведется работа над четким исполнением шага, отрабатывается координация движений общей моторики, по мере усложнения задания, в дальнейшем предлагается исполнять марш с атрибутами (ритмические палки, скакалки, флажки и т.д.) и дополнительными движениями рук, головы...

✓ *игры с именами, приветственные игры*

При использовании таких игр на уроках осуществляется коррекция психических функций: внимания, памяти, слухового восприятия, коррекция моторной сферы. Приветственные игры используются для создания благоприятной обстановки, заряда положительных эмоций. Координационно-подвижные игры – это игры, соединяющие речь и движение, главное значение в них имеет ритм. Ритмизованная речь здесь является органической частью развития музыкального слуха детей.

Ценность координационно-подвижных игр в том, что они являются эффективной формой психологического переключения, дают возможность детям «играть», ощущать свое тело и управлять им, развивают творческую активность, двигательные способности, память, чувство ритма, речевое интонирование, учат бережно относиться к партнеру во время взаимодействия, сотрудничать.

Целесообразно научить ребенка различать характер музыкального сопровождения движений (медленно и быстро, усиление и ослабление звука) и согласовывать его с выполнением разнообразных упражнений. Чувство ритма – выполнение несложных ритмичных движений – хлопков, подскоков – учит детей чувствовать музыкальное сопровождение, поскольку оно является регулятором движения, задает темп, характер, динамическую и эмоциональную окраску. Подбор музыкального сопровождения должен соответствовать возрасту детей, не должен быть сложным по построению и трудным для восприятия.

Развитие координации движений достигается путем выполнения упражнений с предметами (*гимнастической скакалкой, мячом, флажками* и пр.), всевозможных остановок во время ходьбы, бега, подскоков по сигналу или с прекращением музыки.

Развитие двигательных реакций (быстроты) решается путем проведения упражнений с усложнением заданий, то есть чередование двух различных движений: переход от бега к ходьбе, от ходьбы к подскокам и другое. Развитие памяти и ориентировка в пространстве происходит благодаря включению в структуру уроков упражнений на быстроту и точность запоминания (различных упражнений, расположения предметов, своего места в строю и т.д).

Уроки ведутся согласно программным разделам, включающим упражнения на ориентировку в пространстве, ритмико-гимнастические упражнения, игры под музыку, различные танцевальные упражнения. Кроме того, в уроки ритмики включается и ряд таких упражнений, которые проводились с предметами (малыми и большими мячами, гимнастической скакалкой, шарами, лентами). Некоторые из таких упражнений:

✓ *упражнения с малыми мячами*

Подбрасывание и ловля мяча двумя и одной рукой; подбрасывание и ловля мяча после дополнительных движений (поворот направо и налево, кругом); подбрасывание мяча одной рукой после дополнительных движений (хлопок в ладоши перед грудью, под коленками и за спиной). Подбрасывание мяча правой рукой, ловля правой; подбрасывание мяча левой рукой, ловля левой; подбрасывание мяча правой рукой, ловля левой и наоборот.

✓ *упражнения с гимнастической скакалкой*

Основные положения с гимнастической скакалкой (сложенной два раза пополам): горизонтально вперед, вверх, перед грудью, вниз; сгибание и выпрямление рук со скакалкой на грудь вперед, на грудь вверх, на грудь за голову, на грудь вниз; наклоны туловища вперед-назад скакалка горизонтально вперед, вверх, вниз; повороты туловища с движениями рук со скакалкой вперед, вверх, перед грудью, за голову; перешагивание через скакалку вперед и назад.

На уроках ритмики мы активно используем и такую форму как разучивание и использование танцевальных упражнений по системе А.И.Бурениной «Ритмическая мозаика». Являясь психотренингом для детей и педагогов, эта методика положительно влияет на развитие внимания, памяти, подвижности и гибкости мыслительных процессов, музыкальности и эмоциональности, творческого воображения, фантазии, способности к импровизации в движении под музыку и все то, что требует свободного и осознанного владения телом.

Помимо упражнений к музыкально-ритмическим движениям относятся и танцы: *парные, танцы с пением, хороводы, сюжетные, национальные*. Парные танцы использовать довольно сложно: они требуют координации движений партнеров в парах, а маленькие дети часто выполняют такие движения каждый в своем темпе. И все же пробовать и использовать необходимо, так как правильно подобранный танец может многому научить: развить внимание, ориентировку в пространстве, чувство ритма, координацию движений, а также механизм подстройки движений к музыке и к движениям партнера.

Танцы с пением и хороводы очень полезны для детей с нарушением речи, поскольку помогают им координировать пение и движение, упорядочивать темп движения. При выборе танцев с пением и хороводов необходимо учитывать навыки детей в пении и движении для того, чтобы, выучив песню и разучив движения, они могли двигаться под собственное пение, что дает наибольший эффект.

Литература:

1. Буренина А. Ритмическая мозаика: программа по ритмической пластике для детей дошкольного и младшего школьного возраста. – Спб., 1997
2. Играем сначала. Гимнастика, ритмика, танец. - М., 2007
3. Дмитриева Л.Г. Методика музыкального воспитания в школе. – М., 2000
4. Зимица А. Н. Основы музыкального воспитания и развития детей младшего возраста. – М., 2000.

**Журавлева Рамзия Нагимовна,
преподаватель по классу фортепиано
первой квалификационной категории
МАУДО «Детская школа искусств №7»
г. Набережные Челны**

РАЗВИТИЕ ТВОРЧЕСКИХ СПОСОБНОСТЕЙ НА УРОКАХ ФОРТЕПИАНО

Развитие творческих способностей ребенка на уроках специального фортепиано в музыкальной школе, было и остается одной из актуальных проблем музыкального воспитания. В последние годы все больше детей поступают в музыкальную школу, не предполагая сделать музыку своей профессией. Им нравится общаться, творить, узнавать и учиться чему-то новому.

Но в процессе учебы у многих детей заметно падает интерес к занятиям и к концу обучения они могут исполнить лишь несколько пьес, подготовленных под руководством преподавателя, которые со временем тоже забываются. Им не хватает умения и навыка подбора мелодий, чтения с листа, игры в ансамбле, слабо разбираются в нотном тексте.

Для того, чтобы продлить интерес к учебе, необходимо заниматься развитием этих навыков уже на начальных этапах обучения, творчески подходить к каждому уроку. Занятия должны проходить в дружеской атмосфере и быть различными по форме проведения.

Творческому развитию ученика способствует правильный выбор музыкальных произведений. Название пьесы должно подсказать ребенку виденье музыкального образа («Зайчик», «Ручей», «Веселые гуси»). При разборе нового произведения, обязательно нужно поговорить о содержании, о том, что хотел показать композитор, как он изображает тот или иной образ в музыке, какие средства выразительности использует. Необходимо прочитать слова к пьесе, если таковые имеются, или самим придумать, попросить нарисовать картинку к произведению.

Такое взаимодействие искусств в педагогическом процессе активизирует творческий потенциал ребенка, учит детей трансформировать слуховые образы в зрительные и создавать на их основе графическое изображение.

Творческое начало ребенка формируется наиболее активно, когда он сам пытается создать что-то свое: сочинить собственное произведение, подобрать знакомую песенку и т.д. Для начала это могут быть небольшие попевки и мелодии, изображающие окружающий мир, затем можно расширить задание и предложить сделать музыкальное оформление к небольшим сказкам и т.д.

Одной из форм развития творческих способностей является игра по слуху. Не важно, имеет ли ребенок талант в этой области творчества, или нет, но заниматься этим на уроке фортепиано необходимо. Игра по слуху может осуществляться лишь при наличии у исполнителя прочных и ясных слуховых представлений этого материала и четкой двигательной установки на его воспроизведение.

Чем менее подготовлен учащийся в музыкальном отношении, тем меньшим по объему должен быть музыкальный материал для подбора. Практика показывает, что если ритмический рисунок мелодии уложился в сознании учащегося, то и другие элементы музыкальной речи (включая и звуковысотные соотношения) исполняются значительно успешнее.

Под транспонированием по нотам принято понимать всякую транспозицию, осуществляемую в процессе зрительного восприятия нотного текста. Для налаживания первичной взаимосвязи между зрительно-слуховыми и двигательными представлениями,

на первых шагах обучения логично использовать знакомый по памяти музыкальный материал, например, мелодии песен, которые ранее предназначались для подбора по слуху и чтения с листа.

Обучение чтению с листа лучше начинать с анализа нотной записи, так как это является важнейшей предпосылкой грамотного чтения с листа. Он активизирует музыкально-творческое мышление. Для развития гибкости в чтении с листа полезно ставить перед учащимся различного рода проблемные задачи, например, сыграть нотный текст в замедленных темпах, но с соблюдением всех авторских указаний; в быстром темпе, независимо от допускаемых текстовых неточностей; с упрощением фактуры; с вычленением заданных голосов и т. п.

Важное влияние на желание обучаться музыке, творчески подходить к исполнению музыкальных произведений, является возможность делать это не только наедине с педагогом, но и публично, т.е. на классных концертах, детских праздниках.

Подводя итог, можно заметить, что совпадение обучающей и развивающей ценности урока зависит от некоторых педагогических условий, способствующих развитию творческой личности и определяющих выбор форм и методов обучения, а именно:

1. Проблемный подход к музыкально-исполнительской подготовке. Систематическое включение в процесс учебы самостоятельного решения познавательных задач, которые являются стимулом к творчеству.

2. Метод художественной интерпретации, основанный на анализе музыкального произведения, позволяет рассмотреть музыкальное произведение последовательно и способствует пониманию произведения учеником, обогащает культуру ученика и способствует его росту.

3. Творческие виды музыкально-исполнительской деятельности (игра по слуху, чтение с листа и транспонирование) приучают ученика-пианиста осознанно и активно воспринимать и воспроизводить музыку. Важно, чтобы в творческом музицировании, ребенок не только выполнял технические задания педагога, но и получал возможность самовыражения.

Соприкосновение с музыкой должно открыть для маленького человека весь прекрасный мир искусства и стать стимулом для бесконечного совершенствования личности.

Литература:

1. Коган, Г. Работа пианиста. – Учебное пособие. – М.: Музыка, 1979. – 256с.
2. Нейгауз Г. Г Об искусстве фортепианной игры. Записки педагога. – СПб.: Планета музыки, 2015. - 256с.
3. Тимакин, Е.М. Воспитание пианиста. – М.: Музыка, 2009. – 168с.

**Зайцева Оксана Александровна,
педагог дополнительного образования
МАУДО «Детско-юношеский центр №14»
г. Набережные Челны**

ИГРОВОЙ СТРЕЙЧИНГ

Заболеваемость растет с каждым годом, несмотря на все достижения медицины, и при этом «молодеет»: уже среди воспитанников детских садов многие дети страдают хроническими заболеваниями, имеют патологическую осанку, нарушения опорно-двигательного аппарата.

Настоящего физического здоровья и душевного равновесия достигает лишь тот, кто с детства научился жить в гармонии с собой и с природой, научился управлять своим

разумом, способен реализовать свои физические и духовные способности. Методика игрового стретчинга (или, по-другому, стрейчинга) направлена на активизацию защитных сил организма детей, овладение навыками совершенного управления своим телом и психоэнергетической саморегуляции, на развитие и высвобождение творческих и оздоровительных возможностей подсознания.

ЧТО ТАКОЕ ИГРОВОЙ СТРЕТЧИНГ?

Игровой стретчинг – это творческая деятельность, при которой дети живут в мире образов, зачастую не менее реальных для них, чем окружающая действительность. Реализация игровых возможностей в целях оздоровления и развития ребенка и составляет суть стретчинга. Причем все занятия проводятся в виде сюжетно-ролевой или тематической игры, состоящей из взаимосвязанных ситуаций, заданий и упражнений. Методика игрового стретчинга основана на статичных растяжках мышц тела и суставно-связочного аппарата рук, ног, позвоночника, позволяющих предотвратить нарушения осанки и исправить ее, оказывающих глубокое оздоровительное воздействие на весь организм.

Упражнения выполняются без воздействия со стороны, т.к. человеческое тело само себе тренер. Самоманипулирование телом в медленном, а значит, безопасном ритме наиболее эффективно. У детей исчезают комплексы, связанные с физическим несовершенством тела, неумением им управлять. Помимо этого дети приобретают запас двигательных навыков, которые позволяют им чувствовать себя сильными, красивыми, уверенными в себе, создают чувство внутренней свободы.

Занятия игровым стретчингом с детьми от 4-х лет показывают стабильно высокие результаты: дети гораздо меньше болеют, становятся более открытыми для общения не только со взрослыми, но и между собой. А близкие и понятные детям образы сказочного мира позволяют легко выполнять непростые физические упражнения. Упражнения направлены на профилактику различных деформаций позвоночника, укрепление его связочного аппарата, формирование правильной осанки. Кроме этого, развиваются эластичность мышц, координация движений, воспитываются выносливость и старательность.

Типичное занятие игровым стретчингом выглядит так.

ЗАНЯТИЕ ИГРОВЫМ СТРЕТЧИНГОМ «ХОДЬБА»

предупреждает развитие плоскостопия, способствует развитию подвижности суставов ног, улучшению осанки. (И.п. – сесть в позу прямого угла, ноги вместе, носки вытянуты, руки в упоре сзади – высокий упор. Попеременно тянуть носки на себя, придерживаясь ритма музыки. Дыхание произвольное.)

Шел утенок, шел и дошел до луга. А трава на лугу высокая, густая – никак не разглядеть Кряку, куда идти дальше. Опечалился утенок: «Неужели придется идти назад и я не увижу Голубого озера?» Вдруг видит – летит бабочка.

ЗАНЯТИЕ ИГРОВЫМ СТРЕТЧИНГОМ «БАБОЧКА»

усиливает внутрисуставное давление, что оказывает сильное воздействие на органы брюшной полости. Создавая общее напряжение в ногах и бедрах, стимулирует действие подкожных нервов.

(И.п. – сесть в позу прямого угла, согнуть ноги в коленях, соединить стопы. Колени развести. Руками обхватить стопы ног, спина прямая. Опустить развернутые колени до пола. Задержаться нужное время. Поднять колени с пола. Дыхание произвольное, движения динамичные.)

– Эй, бабочка, постой! – закричал Кряк.

– Чего тебе, утенок? – спросила бабочка.

– Милая бабочка, не могла бы ты показать мне дорогу к Голубому озеру?

– Хорошо, – согласилась бабочка, и они отправились в путь.

Но не успели пройти и пяти шагов, как вдруг откуда-то сбоку послышалось шипение, и прямо перед ними дорогу перегородила змея.

ЗАНЯТИЕ ИГРОВЫМ СТРЕТЧИНГОМ «ВЕЛОСИПЕД»

оказывает большое воздействие на поджелудочную железу, что предохраняет от диабета. Восстанавливает и очищает органы пищеварения.

(И.п. – лечь на спину, руки положить за голову. Поднять ноги, носки оттянуты. Попеременно выпрямлять и сгибать ноги, не опуская их на пол. Движение динамичное, дыхание произвольное.)

– Птичка, ты не знаешь, где Голубое озеро? – как можно громче закричал утенок. – Отведи меня к нему, пожалуйста!

– Хорошо, утенок, беги за мной, – ответила птица.

И Кряк быстро побежал за летящей птицей.

ЗАНЯТИЕ ИГРОВЫМ СТРЕТЧИНГОМ «КОШКА»

избавляет от скованности позвоночника и его деформации. Помогает детям разработать мимические мышцы и выражение эмоций.

(И.п. – стать на четвереньки, спина прямая. Раз! – поднять голову, максимально прогнуть спину. Два! – опустить голову, максимально выгнуть спину. Вдох во 2-й фазе, выдох в 1-й.)

Кряк подошел к кошке поближе и увидел, что та следит за плавающими в воде рыбками и хочет какую-нибудь из них поймать.

– Ах ты, хитрюга! – крикнул утенок, схватил лежащую на берегу веточку и бросился к кошке.

ЗАНЯТИЕ ИГРОВЫМ СТРЕТЧИНГОМ «ВЕТОЧКА»

улучшает гибкость позвоночника, способствует увеличению роста. (И.п. – лечь на спину, ноги вместе, носки оттянуты. Руки в упоре сзади на предплечьях. Не сгибая колени, медленно поднять ноги в вертикальное положение, стараясь сохранять носки оттянутыми. Задержать нужное время. Вернуться в и.п. Вдох в 1-й фазе, выдох во 2-й.)

Когда кошка увидела рассерженного утенка с веточкой в клюве, она так испугалась, что со всех ног бросилась бежать, только ее и видели! Тут из воды показалась рыбка и поблагодарила утенка за то, что он спас ее с друзьями.

Литература:

1. Демичева, И. В. Игровой стретчинг на занятиях по хореографии в детском саду // Воспитатель дошкольного образовательного учреждения. - 2013 - № 7 - С. 38-43
2. Смирнова, И. М. Что такое игровой стретчинг [Текст] // Дошкольная педагогика. - 2015 - № 2 - С. 31-35
3. Никитин В.Ю. Стретчинг в профессиональном обучении современному танцу, М.: Учебное пособие, 2010. Стр. 37-44
4. Смоленский В.М., Ивлиев Б.К., Нетрадиционные виды гимнастики. М.: Просвещение, 2002. Стр. 80-83.
5. А. И. Константинова «Игровой стретчинг», издательство «Санкт - Петербург», 1993 год.

**Закирова Зольхабиря Абдулхаевна,
педагог дополнительного образования
высшей квалификационной категории**

**МАУДО «Городской дворец творчества детей и молодежи №1»
г. Набережные Челны**

ЗНАЧЕНИЕ ИГРОВЫХ ТЕХНОЛОГИЙ В РАЗВИТИИ ЛИЧНОСТНЫХ КАЧЕСТВ ОБУЧАЮЩИХСЯ НА ЗАНЯТИЯХ В ТЕАТРАЛЬНОЙ СТУДИИ

Пояснительная записка к мастер-классу

Как сделать каждое занятие с ребенком интересным и увлекательным, просто и ненавязчиво рассказать ребенку о самом главном – о красоте и многообразии этого мира, как интересно можно жить в нем? Как научить ребенка всему, что ему пригодится в этой сложной современной жизни? Как воспитать и развить основные его способности: слышать, видеть, чувствовать, понимать, фантазировать и придумывать? Как игра может помочь усвоению правил и основ другой игры?

Методическое пособие посвящено проблеме использования игровых технологий на занятиях по актерскому мастерству с младшими школьниками и предназначено для педагогов дополнительного образования. В пособии приведены примерные планы занятий по актерскому мастерству в младшей группе самодеятельной театральной студии. Оно может быть полезно руководителям школьных театров, педагогам дополнительного образования, работающим в этом направлении.

Игра помогает применять жемчужины народного творчества: песни, стихи, прибаутки, поговорки, пословицы, загадки в театральной деятельности. Понимать, как они оказывают воздействие не только на разум, но и на чувства ребенка: поучения, заключенные в них, легко воспринимаются и запоминаются, оказывают огромное влияние на развитие и воспитание детей. Театрализованная игра прививает ребенку устойчивый интерес к родной культуре, литературе, театру. Поскольку игра является ведущей деятельностью младших школьников, то именно через игру дети не только максимально продуктивно усваивают новые знания, но и творчески самореализуются. Но актерское мастерство – это и есть обучение игре на сцене.

- Как же разбудить в детях интерес к миру и к самим себе?
- Как заставить их душу трудиться?
- Как сделать творческую деятельность потребностью, необходимой частью жизни?
- Как научить детей сопереживать, понимать чувства другого, фантазировать, выстраивать гармоничные отношения с окружающим миром?

Самый короткий путь эмоционального раскрепощения ребёнка, снятие зажатости, обучение чувствованию и художественному воображению – это путь через игру, фантазирование, творчество. Всё это может дать ребёнку театр, именно в театральной деятельности ребёнок связывает художественное творчество и личные переживания. Мир театра – страна реальных фантазий и доброй сказки, игра вымысла и реальности, красок и света, слов, музыки и загадочных звуков. Театр – благодатная почва для творчества. Всем желающим принять участие в этом действе найдется занятие по вкусу. Мастера по костюмам, по свету, художники и декораторы, режиссеры – вот они чародеи сказочной страны, именуемой театр.

В условиях гуманизации образования приоритетной становится актуальной целью: формирование личности, способной жить и работать в непрерывно меняющемся мире, способной смело разрабатывать собственную стратегию поведения, осуществлять нравственный выбор и нести за него ответственность, т.е. личности саморазвивающейся и самореализующейся. Проще говоря, современное образование носит личностно-ориентированный характер. Или, вернее, должно носить. Так, в школе, например, особое место занимают такие формы занятий, которые обеспечивают активное участие на занятии каждого учащегося, повышают авторитет знаний и индивидуальную ответственность школьников за результаты учебного труда.

И, что вполне естественно, внедрение новых форм, методов и целых технологий интенсивно идет в образовании дополнительном, поскольку именно дополнительное образование остается наиболее эффективным в нелегком деле развития склонностей, способностей и интересов, социального и профессионального самоопределения детей и молодежи. Вместе с тем, именно в театральных коллективах применение именно игровых технологий сопряжено с необходимостью четкого разделения понятий «игра актера» и «игра как метод обучения». Строго говоря, в театральном самодеятельном коллективе необходимо с помощью игры научить детей играть.

Особенности младшего школьного возраста.

В этот период (период так называемого «младшего школьного возраста») качественно изменяется способность к произвольной регуляции поведения. Происходящая «утрата детской непосредственности» (Л.С. Выготский) характеризует новый уровень развития мотивационно-потребностной сферы: появляется смысловая ориентировочная основа поступка – интеллектуальный момент между желанием что-то сделать и разворачивающимися действиями. Таким образом, если совсем маленькие дети (по моим наблюдениям лет до 8-9), если вдруг им пришлось актерствовать, либо делают это спонтанно, либо отказываются делать вообще. Не зря, между прочим, бытует мнение, что никакой, даже самый гениальный актер, не способен на сцене переиграть животных и детей. Тут мне хотелось бы уточнить еще раз: не всех детей. Есть дети, которые в принципе не способны играть на сцене. Но, именно начиная с определенного возраста (8 – 9 лет) и именно благодаря тому, что появляется смысловая ориентировочная основа поступка каждого ребенка (в большей или меньшей степени можно научить актерствовать).

Еще один немаловажный аспект, позволяющий учить детей младшего школьного возраста актерскому мастерству, - дети обычно хорошо адаптируются, чувствуют себя среди сверстников комфортно и, как правило, способны к сотрудничеству. Кроме того, эмоциональное развитие больше, чем раньше, зависит от того опыта, который он приобретает вне дома. И этот опыт ребенок уже способен осмысливать и переживать. Важно научить детей обобщать переживания, делать из них выводы

Все доступные источники утверждают, что ведущее значение в младшем школьном возрасте приобретает учение. Учебная деятельность — это деятельность, непосредственно направленная на усвоение знаний и умений, выработанных человечеством. Конечно, с тех самых пор, как ребенок начинает посещать школу, он начинает и стремиться к знаниям тоже. Однако не стоит забывать, что еще совсем недавно его ведущей деятельностью была игра. Да, он хочет знать и уметь как можно больше. Да, он не желает быть хуже, чем его сверстники. Да, в младшем школьном возрасте формируется самооценка. Но не что иное, как игра, дает ему силы для учения, позволяет проявить себя. Из раскрытия понятия игры педагогами, психологами различных научных школ можно выделить ряд общих положений:

1. Игра выступает самостоятельным видом развивающей деятельности детей разных возрастов (и младшего школьного возраста, в том числе).
2. Игра детей есть самая свободная форма их деятельности, в которой осознается, изучается окружающий мир, открывается широкий простор для личного творчества, активности самопознания, самовыражения.
3. Игра – нормативная и равноправная деятельность младших школьников, меняющих свои цели по мере взросления.
4. Игра есть практика развития. Дети играют, потому что развиваются, и развиваются потому, что играют.
5. Игра – свобода самораскрытия, саморазвития с опорой на подсознание, разум и творчество.
6. Игра – главная сфера общения детей; в ней решаются проблемы межличностных отношений, приобретается опыт взаимоотношений людей.

Сущность игровой деятельности заключается в том, что в ней важен не результат, а сам процесс, процесс переживаний, связанных с игровыми действиями. Абсолютно тоже самое можно сказать и об игре актера. Это процесс переживаний, который вызван действиями.

Игровые педагогические технологии.

Технология отвечает на вопрос - как наилучшим образом достичь целей обучения, управления этим процессом. Технология направлена на последовательное воплощение на

практике заранее спланированного процесса обучения. Педагогических технологий существует великое множество. Равно как и их классификаций.

Проектирование педагогической технологии предполагает выбор оптимальной для конкретных условий системы методов и приемов. Оно требует изучения индивидуальных особенностей личности и отбора видов деятельности, адекватных возрастному этапу развития обучающихся и уровню их подготовленности. Для младших школьников наилучшие педагогические технологии - это игровые педагогические технологии.

В принципе не существует таких технологий, которые использовали бы только какой-либо один единственный фактор, метод, принцип - педагогическая технология всегда комплексна. Однако благодаря своему акценту на ту или иную сторону процесса обучения технология становится характерной и получает свое название.

Понятие "игровые педагогические технологии" включает достаточно обширную группу методов и приемов организации педагогического процесса. Ключевым звеном любой технологии является детальное определение конечного результата и контроль его достижения. Процесс только тогда получает статус технологии, когда он заранее спрогнозирован, определены конечные свойства продукта и средства для его получения, сформированы условия для проведения процесса.

Игра в игре. Задачи, которые нужно решать при занятиях актерским мастерством с младшими школьниками.

Вот здесь-то и кроется проблема: актерство – тоже технология, процесс, игра. Но игра контролируемая, осознанная. И, если с верой и наивностью (как необходимыми условиями органичного сценического существования) у младших школьников все в порядке, то с самоконтролем (еще одним необходимым условием) дела обстоят не так хорошо. Значит, занятия по актерскому мастерству с младшими школьниками (для достижения наилучшего результата) должны этот самоконтроль развивать. Таким образом, одна из ключевых задач применения игровых технологий на занятиях по актерскому мастерству в младшей группе театральной студии – воспитание у учащихся самоконтроля эмоциональной сферы.

Следующая задача, которую нужно и можно решать при помощи игровых технологий – развитие креативности, активности учащихся. Здесь также есть проблема: чем взрослее становится ребенок, тем больше от него требуется соответствия общепринятым в социуме нормам. Не только поведения, но и мышления. А это, в свою очередь, приводит к тому, что дети начинают стараться быть «как все». Вот тут существенную помощь может оказать именно актерское мастерство. Потому что при создании образа (любого, пусть даже совсем крохотного) приветствуется как раз внутренняя свобода от стереотипов. Хвалят за то, за что зачастую ругают в школе. Важно, чтобы процесс фантазирования осуществлялся под собственным контролем ребенка и не перерастал в хаотичное буйство, разрушающее все вокруг.

Еще одна задача – в процессе игры как нельзя лучше реализуется на практике главный принцип театра – «Театр – искусство коллективное». Игра обычно приносит радость от совместных действий. Не зря игру называют школой общения. Ребенок, овладевая ролью, учится понимать другого, входить в его положение, что чрезвычайно важно для создания образа и, конечно, для жизни в обществе.

Д. Кавторадзе определяет игру как «способ группового диалогического исследования возможной действительности в контексте личностных интересов»

В этом определении подчеркнуто наличие:

- Личных интересов каждого участника;
- «Возможной действительности» (иной реальности);
- Возможность действий в этой действительности (исследования);
- Группы (включенность в общение);
- Диалога (в тексте работы автор уточняет, что более точным было бы понятие «полилога»).

- Самостоятельности. (Проба сил всегда сопряжена с неудачей). Поэтому пробы во взрослых деятельности практически невозможны; никто не даст ребенку какого-либо дела, практически обреченного на неудачу.) Школьные же деятельности очень ограничены и немногочисленны.

- Возможность творчества вне игры доступна лишь небольшому количеству школьников. Игра же представляет собой возможность «безнаказанно» творить — в очень многих областях жизни.

А теперь представим себе, что в определении вместо слова «игра» написано слово «театр». Далее можно ничего не менять. Совпадение – стопроцентное.

Итак, выделим задачи, которые необходимо решать на занятиях по актерскому мастерству в младшей группе театральной студии:

1. Воспитание самоконтроля эмоциональной сферы;
2. Развитие креативности, творческого мышления, свободного от стереотипов;
3. Принятие детьми аксиомы «Театр – искусство коллективное», формирование навыков общения.

Эти, а также бесчисленное количество иных задач для развития личности и актерских способностей детей младшего школьного возраста, эффективно решаются при помощи игровых педагогических технологий.

В нашем мире, насыщенном информацией и стрессами, душа просит сказки – чуда, ощущения беззаботного детства, а это может дать театр. В наше время повсеместно наблюдается процесс упрощения родного языка, исчезает его красота и образность. Мал и примитивен словарный запас большинства родителей и детей. Вот поэтому одной из самых актуальных задач является показ красоты языка через устное народное творчество, выраженное в песнях, припевках, потешках, играх-забавах, сказках, загадках, пословицах и поговорках через фольклор! Это коллективное художественно- поэтическое творчество народа, веками вбирало в себя жизненный опыт, коллективную мудрость народных масс и передавало их младшим поколениям, активно пропагандируя высокие нравственные нормы и эстетические идеалы.

Самой популярной, увлекательной и активной формой воспитания является театрализованная игра, основанная на народной педагогике. Народная культура и жизненный опыт передаются изустно из поколения в поколения. Долгое шлифование их содержания позволяет им стать, по сути, образцами норм поведения воспитания и обучения детей любого возраста. Время – показатель их педагогической значимости. С точки зрения педагогической привлекательности можно говорить об универсальности, игровой природе и социальной направленности, а также о коррекционных возможностях театра.

Огромно и воспитательное значение семьи и родителей. Нельзя игнорировать тот факт, что личный пример своих родителей и предков очень важен. Дети имеют большую склонность к подражанию, особенно родителям и старшим в семье. Это наблюдение закреплено, например, в такой пословице: «У хорошей чашки и содержимое хорошее, у хорошей матери и дочь хорошая».

А ещё, занятия театральной деятельностью требуют от ребенка решительности, систематичности в работе, трудолюбия, что способствует формированию волевых черт характера. У ребенка развивается умение «рисовать» собственные образы, развивается интуиция, смекалка и изобретательность, вырабатывается способность к импровизации. Занятия театральной деятельностью и выступление перед зрителями способствуют реализации творческих сил и духовных ценностей ребенка, раскрепощение и повышение личной самооценки. При чередовании функций исполнитель-зритель, помогает ребенку продемонстрировать собственную позицию, умения, знания и фантазию.

Известный детский психолог Н.Н. Поддьяков написал так: «Следует выделить еще одну чрезвычайно важную особенность процесса творчества – он всегда насыщен яркими положительными эмоциями, особенно с тесной связью с родителями». И благодаря этому

обстоятельству творчество обладает большой притягательной силой для детей, познавших радость первых открытий. Для родителей очень важно иметь возможность открыто и эффективно общаться со своими детьми. Открытая, эффективная коммуникация идет на пользу не только детям, но и каждому члену семьи. А значит, отношения между родителями и их детьми значительно улучшаются. В целом, если коммуникация между родителями и детьми хорошая, то и отношения тоже хорошие. Не стоит забывать, что дети учатся общаться, наблюдая за своими родителями. Если родители общаются открыто и эффективно, есть большая вероятность, что и их дети будут поступать так же. Помните: хорошие коммуникативные навыки способны принести пользу на всю жизнь. У детей формируется уважительное отношение друг к другу. Они познают радость, связанную с преодолением трудностей общения, неуверенности в себе.

Яркие, положительные эмоции - основа формирования острой потребности детей в том, или ином виде творчества. Иначе говоря, именно на основе творчества мы имеем возможность управлять формированием духовных потребностей, обогащать и развивать личность ребенка. Очевидно, что в будущем не каждый ребенок станет актером, но в любом деле ему помогут творческая активность и развитое воображение, которые не возникают сами по себе, а как бы вызревают в его художественной деятельности. А ещё, занятия театральной деятельностью требуют от ребенка решительности, систематичности в работе, трудолюбия, что способствует формированию волевых черт характера. У ребенка развивается умение «рисовать» собственные образы, развивается интуиция, смекалка и изобретательность, вырабатывается способность к импровизации. Занятия театральной деятельностью и выступление перед зрителями способствуют реализации творческих сил и духовных ценностей ребенка, раскрепощение и повышение личной самооценки. Чередование функций исполнитель-зритель, помогает ребенку демонстрировать собственную позицию, умения, знания и фантазию.

**Зубова Карина Геннадиевна,
педагог-организатор
МАУДО «Детская школа хореографического искусства №17»
г. Набережные Челны**

РАЗВИТИЕ КРЕАТИВНОЙ ОДАРЕННОСТИ НА УРОКАХ МУЗЫКАЛЬНОЙ ЛИТЕРАТУРЫ В ШКОЛЕ ХОРЕОГРАФИИ

В настоящее время проблема развития творческих способностей учащихся посредством музыкального воспитания становится все более актуальной: успешность социального прогресса во многом зависят от количества творчески развитых личностей, способных разрешать возникающие проблемы нестандартно, инициативно, но при этом грамотно. Таким образом, можно выделить то, что воспитание способности к творчеству должно стать ведущей задачей современного образования.

Одаренность – это системно развивающееся в течение жизни качество психики, которое определяет возможность достижения человеком более высоких (необычных, незаурядных) результатов в одном или нескольких видах деятельности по сравнению с другими людьми.

Признаки одаренности – это те особенности одаренного ребенка, которые проявляются в его реальной деятельности. Они могут оцениваться на уровне наблюдения за характером его действий. Что касается признаками явной одаренности, то их можно выявить посредством высокого уровня выполнения учащимся какой-либо деятельности.

Креативность – одна из важнейших характеристик одаренности. Расположенность к творчеству – высшее проявление активности человека, способность создавать нечто новое, оригинальное. Расположенность к творчеству представляет, прежде всего, особый

склад ума. Особое значение в процессе творчества имеют воображение, интуиция, креативный, даже в каком-то смысле нестандартный склад ума. Благодаря творческим формам работы на уроках музыкальной литературы запускается некий механизм музыкального развития учащегося. В каждом ребенке «заложена» внутренняя потребность к изучению окружающего мира, одной из форм которого является активное (творческое) на него воздействие. По сути, созидание – самая интересная и захватывающая «игра», которую «изобрело» человечество. Нужно только естественным образом, без «насилия» и психологического давления «втянуть» начинающего ученика в эту удивительную «игру», способную целиком и полностью «захватить» его.

В нашей школе, ДШХИ №17, среди музыкально-теоретических дисциплин музыкальная литература – один из увлекательных и познавательных предметов. Правильный подбор материала и творческих заданий почти всегда вызывает у учащихся положительный отклик и заинтересованность. Также немаловажным является стимулирование учащихся к самостоятельному творчеству. На уроках они демонстрируют свои подготовленные материалы, в виде докладов, рефератов, презентаций.

Умение слышать музыку и размышлять о ней, необходимо воспитывать в детях с самого начала школьных занятий музыкой. Уже на первом уроке первого года обучения в классе должен быть установлен непреложный закон: когда в классе звучит музыка, ни один из ребят не должен шуметь, заниматься чем-то другим и поднимать руки. При этом необходимо, чтобы учащиеся сразу же поняли, что они должны выполнять этот закон не потому, что того требует дисциплина, а потому, что когда звучит музыка, только внимательно следя за ее звучанием, можно глубоко воспринять ее и по-настоящему понять.

Большинство учащихся получают яркие музыкальные впечатления. Во время прослушивания музыкального произведения дается установка, чтобы учащиеся прикрыли свои глаза и растворились в мелодии, смогли услышать не только то, что в ней заложено композитором, но и развить свое воображение, создать свои образы, подходящие под эту композицию. Так прослушанное произведение рождает в нем сложный сплав объективного содержания музыки и субъективного ее восприятия. К творчеству композитора и к творчеству исполнителя присоединяется творчество слушателя!

Воображение у ребят, особенно младшего школьного возраста, как правило, яркое, живое, и «музыкальные картинки» они слушают с удовольствием. Заранее не проговаривается сюжет произведения, его название и характер, чтобы учащиеся не сбивали этой информацией свое собственное видение. И даже если их впечатление не сходится с тем, что закладывал композитор, это все равно поощряется и внимательно выслушивается всем классом.

На уроках музыкальной литературы звучит разнообразная музыка: от детского репертуара до строгих классических произведений отечественных и зарубежных композиторов. Музыка, выполняя множество жизненно-важных задач, призвана решать самую главную – воспитать в детях чувство внутренней причастности к духовной культуре человечества, воспитать жизненную позицию учащихся в мире музыки.

Не надо забывать, что творчество детей - процесс двухсторонний. С одной стороны ребенок может показать себя в творческих заданиях свободно, не растерявшись, лишь овладев определенным музыкально-слуховым опытом и достаточным теоретическим материалом. С другой стороны, сопричастность к творчеству дает большие преимущества: учащиеся вовлечены в активный процесс получения знаний. Такие знания будут прочными и продуктивными. При этом развиваются самостоятельность мышления, умение сравнивать, сопоставлять, делать выводы, грамотно применять на практике весь комплекс полученных теоретических сведений. Творческие методы и приемы помогают создать на уроке атмосферу непринужденности, эмоциональной отзывчивости, что способствует наиболее полному раскрытию индивидуальных возможностей учащихся, повышают мотивацию, интерес ребят к предмету.

Суммируя все это, можно сделать вывод, что уроки музыкальной литературы помогают развить креативную одаренность учащегося благодаря различным формам творческих заданий: с помощью воображения учащиеся создают образы, мыслят нестандартно и шире, а во время составления докладов и рефератов учащиеся ищут более интересную информацию, которая будет заинтересовывать абсолютно всех.

Литература:

1. Малахова И. А. Развитие личности. Способность к творчеству, одаренность, талант. - Ч. 1. - Минск, 2002.
2. Савенков А.И. «Детская одаренность: развитие средствами искусства» - М; 1999 г.
3. URL: <https://spravochnick.ru> (Дата обращения: 11.10.2021)

**Иванов Станислав Васильевич,
преподаватель хореографического искусства
первой квалификационной категории
МАУДО «Детская школа искусств №13 (татарская)»
г. Набережные Челны**

ПОИСК И СОЗДАНИЕ НОВЫХ ФОРМ РАЗВИТИЯ У ОБУЧАЮЩИХСЯ АРТИСТИЧНОСТИ И ЯРКОСТИ ИСПОЛНЕНИЯ ТАНЦЕВАЛЬНЫХ НОМЕРОВ

Успех любого хореографического номера во многом зависит не только от самой постановки и идеально отрепетированных композиций танца, не только от слаженной работы всего коллектива и его руководителя, но и от интересной подачи, выразительности и яркости его исполнителей. Это классическая теорема, не требующая доказательств.

Что же сможет помочь руководителю хореографического коллектива сделать так, чтобы вовлечь своих юных артистов в активное участие на репетициях, чтобы от выступления к выступлению они продолжали расти не только в исполнительском, чисто техническом, но и в эмоциональном плане? Ответ на это довольно простой.

В первую очередь, помочь раскрыться в индивидуальной и коллективной выразительности сможет игра. Игра не в обычном виде «а давайте поиграем во что-нибудь», а настоящая актёрская игра, пусть даже начального уровня.

Как можно выделить самого яркого и заинтересованного ребёнка, чтобы в дальнейшем задействовать его на роль солиста в танце? На первый взгляд, довольно просто. Еще на ранних этапах постановки номера, можно проводить своеобразные «кастинги». В актёрской профессии существует целый ряд упражнений, направленных на развитие самых базовых навыков коммуникаций, творческой кооперации и, конечно же, самовыражения.

Первым и серьёзным подводным камнем, на первых этапах занятиями актёрским мастерством, да и самой хореографией в целом, обычно становятся банальная зажатость и стеснительность ребёнка. Некоторые дети, несмотря на свою обыденную общительность и даже раскованность, неожиданно могут оказаться абсолютно не готовыми к публичной демонстрации каких-то личных умений, талантов к чему-то. Кто-то из них даже никогда вслух ничего не говорит, и лишнего слова от них не дождётся. Как правило, попытка привлечь такого учащегося во что-то, что потребует от него выступить перед другими в одиночку, неизбежно приводит к отстранённости, полному эмоциональному закрытию и, как следствие, слезам на уроках. Конечно, ни в коем случае, не рекомендуется силой пытаться вовлекать детей в коллективную игру. Так, как возникает риск вообще потерять его, вызвав полное отторжение и дальнейшее нежелание посещать занятия, даже если ребёнок обладает хорошими природными данными и большим интересом к хореографии. К вопросу «а что же делать в таком случае?» есть один довольно хитрый ответ.

Когда происходит подобная ситуация, не стоит накалять обстановку, требуя от ребёнка полного подчинения. Тем более, нельзя позволять остальным участникам процесса делать то же самое. Ведь дети очень часто любят ловить друг друга на «слабо». Оценив ситуацию, можно крайне осторожно сделать небольшую паузу; сделать вид, что вы отвлекаетесь на других детей, как бы переводя внимание на них. При этом необходимо постоянно держать в поле зрения самого отказника. Таким образом, можно отслеживать его реакцию на происходящее. В это время можно провести короткую игру или упражнение с основным составом и, в какой-то момент, сделать вид, что ничего из этого не получается. Посетуйте, что абсолютно некому помочь вам и, как бы, поищите глазами того, кто сможет это сделать. Ваш выбор, конечно же, должен пасть именно на ребёнка, сидящего «на скамейке запасных».

Дальнейшие действия могут развиваться по несложному алгоритму. Если вы видите, что ребёнок внутренне готов и даже делает попытки давать советы другим, что-то предлагает с места и т.п., то смело назначайте его своим помощником, не требуя с него занять своё место в игре. Поручите ему самому провести упражнение, пусть он на некоторое время станет главным режиссёром либо ведущим игры. Возможно, это будет первым шагом к упрощению ситуации. Оставьте детей на непродолжительное время предоставленными самим себе. Пусть они спокойно поиграют и пообщаются. Дети отлично умеют распределять роли между собой.

Победным финальным шагом в вашей «дуэли» с зажатым ребёнком вполне может стать ваше предложение поменять режиссёра игры на другого человека. Если первоначальный отказник войдёт в игру, оставив свои первоначальные страхи и сомнения, то он совершенно комфортно примет это предложение и, незаметно для себя, станет её полноценным участником. Возможно, что его стеснение и неуверенность возникли, как самый первый способ самозащиты от возможных публичных неудач. Здесь необходимо подчеркнуть, что такое решение творческого конфликта может сработать не с первого раза, нужно ориентироваться по ситуации.

Жизнеспособность практики привлечения детей к актёрским занятиям на уроках хореографии во многом зависит от доброжелательности самого педагога. Авторитарность в творческом процессе раскрепощения учащихся приводит к отрицательным результатам и её следует избегать.

Еще раз повторюсь, что закрытым и некоммуникабельным ребёнок может быть даже при наличии хороших природных данных и желании заниматься хореографией. Некоторые причины этой закрытости мы уже обсудили выше.

Теперь перейдём к некоторым решениям этих проблем. Самыми простыми из них являются занятия актёрским мастерством начального уровня. Это базовые упражнения, позволяющие развивать навыки коммуникации. Работа в театральной и киностудии помогла лично мне выделить для себя основные моменты для переноса и адаптации этих упражнений на занятиях хореографии.

Эти упражнения разделены на 3 блока:

I блок: «Основы актёрского мастерства»:

Развитие артистической смелости, актёрского внимания, воображения и фантазии.

Действия с реальными предметами в условиях вымысла.

Развитие импровизационных способностей.

II блок: «Коммуникативный»:

Развитие навыков сценического общения: работа с воображаемым и реальным предметом.

Определение «Я» в коммуникативном пространстве («Предлагаемые обстоятельства»).

Взаимодействие со зрительской аудиторией.

III блок: «Проведение мероприятий разных форм»:

Знакомство с правилами работы ведущего при проведении мероприятия выбранной формы.

Занятия можно выстроить в той последовательности, которая будет для вас наиболее

приемлемой: последовательно, выборочно или фрагментарно; чередуя блоки или же останавливаясь на одном из тех, который в данный период времени является значимым.

I блок: «Актерское мастерство»

Упражнение №1: «Взрыв»

Исходное положение «в точке», т.е. на коленях, руки обнимают колени, а голова максимально опущена. Положение тела замкнутое, закрытое. Это может быть икринка, яйцо, зерно – в зависимости оттого, что мы хотим получить в итоге. В данном случае это зародыш новой звезды или даже вселенной. Из точки нужно «взорваться» по хлопку: максимально активно выбросить из себя в окружающий мир энергию, чтобы каждая наша клеточка, каждый участок тела ее излучал. Тело при этом принимает самые неожиданные позы. Чем они разнообразнее, тем лучше. Взрыв должен быть мгновенным. Это реакция – ответ на хлопок, как будто хлопок – детонатор. А тело – мина. Между хлопком и взрывом не должно быть ни секунды паузы. Акцентируйте внимание детей на том, чтобы они не думали какую позу примет их тело. Пусть поза рождается спонтанно, подсознательно. Важно, чтобы они не успевали ее придумать. Неожиданный хлопок – и жесткое требование мгновенного взрыва

Упражнение №2: «Переход»

Нужно пройти «по тонкому льду» от одной до другой стены класса, затем по «вспаханной земле», «босиком», «босиком по гравию», «по холодненькой траве с росой», «по углям», «по колену в снегу».

Меняя предлагаемые обстоятельства, мы меняем логику поведения будущих артистов. Их основная задача – поверить и подлинно действовать в вымысле. С помощью этого упражнения достигается мышечная свобода. Важно начинать именно с ног, потому что они наименее выразительны у современного человека. Но не у хореографов, разумеется. Это не к нам. Само упражнение выполняется в сфере воображения, как и все остальные.

Упражнение №3: «Мимикрия»

Мимикрия – это способность животных преобразаться в соответствии с окружающей средой.

Ведущий объявляет, что сейчас он на несколько секунд выйдет из аудитории, а все участники тренинга должны будут «спрятаться», «слившись» со средой. Тот, кому плохо это удастся, выбывает из игры. Как можно «смимикрировать»? Например: на стуле ведущего висит черная сумка. Если у игрока тоже черная одежда. Он может повиснуть на стуле «в виде» сумки. Если он обнаружит сочетание одежды со стеной, можно «прилипнуть» к ней. Можно принять формулу стула, стать «оконной рамой» и т.д. Главное – внимательно изучить окружающее пространство, себя самого и найти общие черты. Затем уже вступают в силу выдумка, смелость, чувство юмора.

II блок: «Коммуникативный»

Упражнение №1: «Заполни середину»

Ребенку предлагается соединить в связный рассказ два предложения:

1) «Далеко на острове произошло извержение вулкана...»; «...поэтому сегодня наша кошка осталась голодной».

2) «По улице проехал грузовик...»; «...поэтому у Деда Мороза была зеленая борода».

3) «Мама купила в магазине рыбу...»; «... поэтому вечером пришлось зажигать свечи».

Совершенно не связанные между собой фразы, которые затем удастся объединить очень естественно и красиво, можно брать из книг, открывая их на случайных страницах.

Упражнение №2:

«Апельсин»

Участники группы сидят по кругу. У педагога в руках мяч.

Инструкция

«Давайте, вообразим, что это (показывает мяч) – апельсин. Сейчас мы будем бросать друг другу, говоря при этом, какой апельсин вы бросаете. Будем внимательны: постараемся не повторять уже названные качества, свойства апельсина и добиться того, чтобы мы все принимали участие в работе».

Педагог начинает работу, называя любую характеристику апельсина, например, «сладкий». В процессе выполнения упражнения педагог побуждает участников к более динамичной работе, формулируя свои высказывания позитивно, например: «Давайте работать быстрее».

Также педагог обращает внимание группы на моменты, когда происходит переход в другую содержательную плоскость. Например, звучали такие характеристики как «желтый», «оранжевый», а следующий участник говорит: «африканский». В этом случае педагог может сказать: «Появилась новая область – страна – производитель». Упражнение направлено на развитие беглости мышления, скорости извлечения информации из памяти, а также способности осознанно переходить в новые содержательные области.

Упражнение №3: «Знакомство»

Участники группы сидят по кругу. Педагог стоит в центре.
Инструкция

«Сейчас у нас будет возможность продолжить знакомство. Сделаем это так: стоящий в центре круга предлагает поменяться местами (пересесть) всем тем, кто обладает каким-то умением. Это умение он называет. Например, я скажу: «Пересядьте все те, кто умеет ездить на велосипеде», и все те, кто ездит на велосипеде, должны поменяться местами. При этом тот, кто стоит в центре круга, постарается в момент пересаживания занять одно из свободных мест, а тот, кто останется в центре круга без места, продолжит работу. Используем эту ситуацию, чтобы больше узнать друг о друге. Кроме того, надо быть очень внимательным и постараться запомнить, кто пересаживался, когда называли то или иное умение. Это нам понадобится немного позже». В ходе упражнения педагог побуждает участников называть разнообразные умения, отмечая особенно оригинальные и интересные. После того как названо примерно 8–12 умений, педагог останавливает упражнение и продолжает инструкцию: «Сейчас у нас будет 5 минут, в течение которых каждый придумает рассказ о нашей группе, используя ту информацию, которую вы сейчас узнали о каждом из нас».

Через 5 минут педагог предлагает каждому рассказать получившийся у него рассказ. При этом педагог проявляет активность и при каждой подходящей ситуации дает участникам группы позитивную обратную связь.

III блок: «Проведение мероприятий разных форм»

Упражнение №1: «Необыкновенный концерт»

Ведущий раздает каждому участнику лист бумаги, где он должен написать название концертного номера (любого жанра искусства), который хотел бы увидеть, если бы пришел на концерт. Затем, собрав эти записки, ведущий отбирает самые оригинальные, дополняет их своими пожеланиями. Этот набор номеров и войдет в программу «необыкновенного концерта», который тут же импровизационно разыгрывают участники тренинга.

Всех следует разделить на пары. Каждая пара наугад вытягивает записку с заданием, но держит пока его в секрете. Пусть для всех остальных это будет сюрпризом. Итак, задание получено. На придумывание номеров 3–5 минут. Можно использовать любой реквизит, любые подручные средства, но в основном, желательно – фантазию и чувство юмора. Все одновременно являются и зрителями концерта, и его участниками. Ведущий или кто-нибудь из играющих становится конферансье и объявляет номера концерта. Номера могут быть самыми разными – шуточными и серьезными. Например, «Выступление в Большом Театре», «Полёт шмеля», «Танец маленьких лебедей», «Цирковой номер с дрессированными крокодилами» и т.д.

Упражнение №2: «Упражнения с использованием движений»

Учеными давно доказана связь между развитием движений и формированием речевых навыков. Сочетание работы над техникой речи с ритмическими движениями тела дает хороший эффект и помогает снять напряженность, скованность. При работе можно использовать ходьбу, движения рук и ног, производить жесты, помогающие пониманию содержания речи.

Рекомендуются задания следующего типа:

— проговаривание скороговорок или считалок с дирижированием в такт речи (указательный палец правой руки движется вверх-вниз; движение-слово):

проговаривание считалки с движениями. Подойдет любая несложная считалка.

Существует целый ряд упражнений, основанных на имитации звуков и движений различных естественных ситуаций, например:

а) вообразимым насосом накачайте шину велосипеда, делая руками привычные движения и произнося С-С-С-С, С-С-С-С, С-С-С-С...;

б) короткими, отрывочными движениями сжимайте “грушу пульверизатора”, сопровождая движения звуками Ф! Ф! Ф! Ф!...;

в) изобразите, что вы рубанком стругаете доску: Ж-Ж-Ж-Ж! Ж-Ж-Ж-Ж!...;

г) покажите, как вы косите траву: С-С-С-С! С-С-С-С!...;

д) натрите пол щеткой: Ш-Ш-Ш-Ш! Ш-Ш-Ш-Ш! Ш-Ш-Ш-Ш!

Представленные выше упражнения можно выстроить в той последовательности, которая будет для вас наиболее приемлемой: последовательно, выборочно или фрагментарно; чередуя их или же останавливаясь на одном из тех, который в данный период времени является значимым.

При условии систематического выполнения упражнений результат будет заметен уже в ближайшее предполагаемое время - в течение первой учебной четверти. Дети заметно меняются в характере общения, проявляется их желание выделиться среди сверстников и товарищей по коллективу. Появляется спортивный азарт и стремление стать лидером группы, активное желание исполнять сольные партии в танцевальных номерах.

**Иванова Юлия Васильевна,
педагог-организатор
МАУДО «Городской дворец творчества детей и молодежи №1»
г. Набережные Челны**

АКТИВНЫЕ МЕТОДЫ И ФОРМЫ РАБОТЫ КАК СРЕДСТВО РАЗВИТИЯ ЭМОЦИОНАЛЬНОЙ СФЕРЫ ОБУЧАЮЩИХСЯ

Введение

Сфера театральной деятельности тесно связана с творчеством. В свою очередь, творчество и творческие способности находятся в тесной взаимосвязи с эмоциональной сферой человека.

Развитие эмоций тесно связано с эмоциональным осознанием ребенком себя и других людей, с осознанием причин, которые вызывают разные чувства и соответствующие им эмоции.

В данных методических рекомендациях представлены основные формы и методы развития эмоциональной сферы обучающихся театрального объединения; представлен практический материал для развития эмоциональной сферы детей. Работа имеет практическое значение для педагогов театрального направления учреждений дополнительного образования.

Актуальность

Каждому возрасту соответствует свой уровень нравственного развития, поэтому и осознание определенных чувств имеет свои возрастные критерии. Развитие у ребенка осознания эмоций является не просто овладением соответствующими терминами, но и овладением способами межличностного взаимодействия, оно направлено на развитие чувства эмпатии.

Способность к точному и гибкому проявлению своих эмоциональных переживаний через мимику, жесты, пантомимику формируется на ранних стадиях.

На каждом возрастном этапе ставится задача расширить опыт ребенка, но этот процесс требует руководства со стороны педагога, иначе сведения ребенка об окружающем мире могут быть неполными, неточными.

Развитие эмоциональной сферы учащихся является одним из основных направлений моей педагогической деятельности. Я уделяю этому большое значение как на занятиях в театральном объединении, так и при проведении мероприятий, и при работе в загородных лагерях.

Цель методических рекомендаций: познакомить педагогов с методами и формами развития эмоциональной сферы обучающихся, мотивировать их на использование активных форм работы с детьми на занятии

Роль театральной деятельности в развитии эмоциональной сферы детей

В развитии эмоциональной сферы детей большое влияние играет театрализованная деятельность. Это - гимнастика чувств, школа развития эмоционального интеллекта. Участвуя в театрализованных играх, упражнениях, дети знакомятся с окружающим миром через образы, краски, звуки. Они учатся проявлять и регулировать свои чувства и понимать чувства других, создавать положительный эмоциональный настрой, снимать напряжённость, решать конфликтные ситуации через игру.

Пятьдесят процентов успеха в работе объединения - это положительный эмоциональный настрой детей и педагога на работу и творчество. Поэтому в своей работе необходимо использовать игры и упражнения для создания благоприятной эмоциональной атмосферы в объединении. Например, для положительного настроения на работу перед занятием, как паузы в работе для снятия напряжения и зажимов, снятие тревожности перед конкурсами и соревнованиями.

Театральная сфера тесно связана с творчеством. В свою очередь, творчество и творческие способности находятся в тесной взаимосвязи с эмоциональной сферой человека.

Развитие эмоций тесно связано с эмоциональным осознанием ребенком себя и других людей, с осознанием причин, которые вызывают разные чувства и соответствующие им эмоции.

Каждому возрасту соответствует свой уровень нравственного развития, поэтому и осознание определенных чувств имеет свои возрастные критерии. Развитие у ребенка осознания эмоций является не просто овладением соответствующими терминами, но и овладением способами межличностного взаимодействия, оно направлено на развитие чувства эмпатии.

Способность к точному и гибкому проявлению своих эмоциональных переживаний через мимику, жесты, пантомимику формируется на ранних стадиях.

На каждом возрастном этапе ставится задача расширить опыт ребенка, но этот процесс требует руководства со стороны педагога, иначе сведения ребенка об окружающем мире могут быть неполными, неточными.

Театрализованная деятельность - гимнастика чувств, школа развития эмоционального интеллекта. Участвуя в театрализованных играх, упражнениях, дети знакомятся с окружающим миром через образы, краски, звуки. Они учатся проявлять и регулировать свои чувства и понимать чувства других, создавать положительный эмоциональный настрой, снимать напряжённость, решать конфликтные ситуации через игру.

Зачем и каким образом учить детей различать, выражать и, главное, понимать эмоции?

Эмоции (от лат. *emoveo* - потрясаю, волну) - особый класс психических состояний, связанных с удовлетворением или неудовлетворением потребностей. Эмоции проявляются в форме непосредственного переживания. Устойчивые эмоциональные отношения человека к явлениям действительности, отражающие их значение в связи с его потребностями и мотивами, называют чувствами.

В состав эмоциональной сферы мы включаем: эмоции, чувства, самооценку, тревожность.

Различать эмоции гораздо труднее, чем их выражать. Понимание эмоций дает человеку ключ к осознанию всего, что происходит в окружающем мире.

Ученые установили, что дети, неспособные адекватно выражать свои эмоции и «считывать» эмоции у других людей, *находятся в состоянии подавленности и безысходности, так как они не могут понять происходящего в общении с людьми.*

Дети с нарушениями эмоционального развития переживают социальную изоляцию, отстают в обучении, имея при этом нормальный уровень интеллекта.

Правила выражения эмоций у ребенка формируются через наблюдение детей за поведением взрослых и реакцию взрослых на их поведение.

Очень часто родители и учителя в школе сознательно учат детей подавлять эмоции. Запрещают плакать, громко смеяться, наказывают за это. Взрослые считают, что у детей нет особых проблем и переживаний, они отказывают малышам в праве свободно выражать печаль, гнев, ревность, страх и бурный восторг! Дети слушаются, учатся ослаблять свои эмоции, загоняют их глубоко в себя и растут несчастными. А спрятанные вглубь эмоции находят, к сожалению, выход в виде психосоматических симптомов. У ребенка нарушается речь, пропадает душевное равновесие, повышается утомляемость, они часто болеют.

Дети, как никто другой, имеют право на чувства! Они тоже живут, попадают в разные жизненные ситуации, любят и ненавидят!

Сейчас, на фоне современных и прогрессивных изменений системы воспитания и развития детей, возникновения оригинальных методик и программ, к несчастью, далеко не всегда уделяется достаточное внимание развитию эмоциональной сферы ребенка.

Эмоции дают человеку энергию, организуют его восприятие, мышление и действия — поэтому формирование в ребенке «умных» эмоций, коррекция недостатков эмоциональной сферы являются важнейшей задачей воспитания!

Хочется отметить, что каждый школьный возраст характеризуется особенностями в проявлениях чувств и эмоций.

Эмоциональная сфера младшего школьника определяется:

- окрашенностью восприятия, воображения, интеллектуальной и физической деятельности эмоциями;
- непосредственностью и откровенностью в выражении переживаний;
- большой эмоциональной неустойчивостью, частой сменой настроений; склонностью к кратковременным и бурным аффектам.

Эмоциогенными факторами для младшего школьников этого возраста являются не только игры и общение, но и успехи или неудачи в учебе, оценки за учебную деятельность (учителем, сверстниками, родителями). Собственные эмоции и чувства, а также других людей слабо осознаются и понимаются. Мимика других людей воспринимается ими часто неверно, что приводит к неадекватным реакциям при обращении к ним окружающих.

Для эмоциональной сферы подростков характерно:

- большая эмоциональная возбудимость;
- большая устойчивость эмоциональных переживаний (подросток долго не забывает обиды);

- противоречивость чувств: часто подростки бурно защищают своего товарища, понимая, что тот достоин осуждения.

У подростка переживания возникают не только по поводу оценок его другими, но и по причинам самооценки. Ученика среднего школьного возраста отличает сильно развитое чувство принадлежности к группе, поэтому для него имеет огромное значение отношение к нему сверстников, а не учителя.

Характерное для подростка чувство взрослости вызывает у него стремление к самостоятельности и независимости. Это чувство вызывает и появление критичности по отношению к взрослым.

Критичность подростка выражается в том, что он не принимает все на веру, он требует логического обоснования всему, что изучает.

Эмоциональная сфера старшеклассника отличается:

- многообразием переживаний, особенно нравственного порядка;
- повышением устойчивости эмоций;
- способностью к сопереживанию;
- появлением чувства юношеской любви, которой свойственны проявления нежности, мечтательности, лиричности и искренности;
- развитием эстетических чувств.

Условно эмоции можно поделить на положительные, нейтральные и отрицательные, попробуем перечислить основные из них.

<p>К положительным эмоциям мы относим?</p> <ul style="list-style-type: none"> • <i>удовольствие,</i> • <i>восторг,</i> • <i>радость,</i> • <i>уверенность,</i> • <i>симпатия,</i> • <i>любовь,</i> • <i>нежность,</i> • <i>блаженство.</i> 	<p>К негативным эмоциям принадлежат:</p> <ul style="list-style-type: none"> • <i>злорадство,</i> • <i>месть,</i> • <i>горе,</i> • <i>тревога,</i> • <i>тоска,</i> • <i>страх,</i> • <i>отчаянье,</i> • <i>гнев.</i> 	<p>Нейтральными можно назвать:</p> <ul style="list-style-type: none"> • <i>любопытство,</i> • <i>изумление,</i> • <i>безразличие.</i>
--	---	--

Положительные эмоции оказывают существенное влияние на протекание всякой деятельности, в том числе и учебной

В целях развития эмоциональной сферы необходимо предусмотреть гармоничное воспитание различных чувств и эмоций, а также формировать у ребенка необходимые навыки в управлении своими чувствами и эмоциями (гнев, беспокойство, страх, вина, стыд, сочувствие, жалость, эмпатия, гордость, благородство, любовь и др.); научить его понимать свои эмоциональные состояния и причины, их порождающие. С эмоциональным благополучием ребенка связана его оценка самого себя, своих способностей, нравственных и других качеств.

На занятиях в театральной студии, я использую активные формы и методы. Сегодня существуют различные классификации активных методов обучения. Это связано с тем, что пока нет общепринятого определения активных методов. КАМО относят различные формы организации обучения такие, как интерактивный семинар, тренинг, проблемное обучение, обучение в сотрудничестве, проектное обучение, обучающие игры. В других случаях, авторы относят к активным методам обучения отдельные приемы, решающие конкретные задачи. Понятно, что и в том и другом случае происходит *активизация образовательного процесса*. Наверное, по этому признаку все перечисленное можно отнести к активным формам, методам, приемам обучения.

Активные Методы Обучения – это система методов, обеспечивающих активность и разнообразие мыслительной и практической деятельности учащихся в процессе освоения учебного материала.

Самый короткий путь эмоционального раскрепощения ребенка, снятие сжатости, обучения чувствованию и художественному воображению – это путь через *игру, фантазирование, сочинительство*. Все это может дать *театрализованная деятельность*.

Существует множество упражнений и игр, активно помогающие такому важному аспекту развития ребенка — как развитие эмоциональной сферы.

Игры и упражнения на снятие психоэмоционального напряжения. Для формирования эмоциональной стабильности ребенка важно научить его управлять своим телом. Умение расслабляться позволяет устранить беспокойство, возбуждение, скованность, восстанавливает силы, увеличивает запас энергии.

Упражнение «Поздраваемся глазами».

Ребята здороваются друг с другом не словами, а молча – глазами. При этом необходимо глазами показать, какое у вас сегодня настроение. При этом обучающиеся двигаются по кабинету в хаотичном порядке. Главное условие занимать все пространство комнаты, не сталкиваться и по хлопку педагога здороваться глазами с мимо проходящим человеком.

Упражнение «На полянке».

Педагог: «Закроете глаза и представьте, что мы находимся в лесу на полянке. Ласково светит солнышко, поют птички, нежно шелестят деревья. Наши тела расслаблены. Нам тепло и уютно. Рассмотрите цветы вокруг себя. Какой цветок вызывает у вас чувство радости? Какого он цвета?». После небольшой паузы педагог предлагает детям открыть глаза и рассказать, удалось ли им представить полянку, солнышко, пение птиц, как они себя чувствовали во время проведения этого упражнения. Увидели ли они цветок? Какой он был? Потом можно предложить нарисовать то, что они увидели.

Игры и упражнения, направленные на знакомство с эмоциями человека, осознания своих эмоций, а также на распознавание эмоциональных реакций других детей и развитие умения адекватно выразить свои эмоции.

Упражнение «Я радуюсь, когда...»

Педагог: «Сейчас я назову по имени одного из вас, брошу ему мячик и попрошу, например, так: «Света, скажи нам, пожалуйста, когда ты радуешься?». Ребенок ловит мячик и говорит: «Я радуюсь, когда...», затем бросает мячик следующему ребенку и, назвав его по имени, в свою очередь спросит: «(имя ребенка), скажи нам, пожалуйста, когда ты радуешься?»

Эту игру можно разнообразить, предложив детям рассказать, когда они огорчаются, удивляются, боятся. *Такие игры могут рассказать вам о внутреннем мире ребенка, о его взаимоотношениях как с родителями, так и со сверстниками.*

Упражнение «Музыка и эмоции»

Прослушав музыкальный отрывок, дети описывают настроение музыки, какая она: веселая - грустная, довольная, сердитая, смелая - трусливая, праздничная - будничная, душевная - отчужденная, добрая - усталая, теплая - холодная, ясная - мрачная. *Это упражнение способствует не только развитию понимания передачи эмоционального состояния, но и развитию образного мышления.*

Упражнение «Способы повышения настроения»

Предлагается обсудить с ребенком, как можно повысить себе самому настроение, постараться придумать как можно больше таких способов (улыбнуться себе в зеркало, попробовать рассмеяться, вспомнить о чем-нибудь хорошем, сделать доброе дело другому, нарисовать себе картинку).

Игра «Волшебный мешочек»

Перед этой игрой с ребенком обсуждается какое у него сейчас настроение, что он чувствует, может быть, он обижен на кого-то. Затем предложить ребенку сложить в волшебный мешочек все отрицательные эмоции, злость, обиду, грусть. Этот мешочек, со всем плохим, что в нем есть, крепко завязывается.

Можно использовать еще один "волшебный мешочек", из которого ребенок может взять себе те положительные эмоции, которые он хочет. Игра направлена на осознание своего эмоционального состояния и освобождение от негативных эмоций. Можно использовать перед выступлением (конкурсы, соревнования)

Психогимнастические упражнения (этюды), основная цель которых – овладение навыками управления своей эмоциональной сферой: развитие у детей способности понимать, осознавать свои и чужие эмоции, правильно их выражать, полноценно переживать.

Упражнение “Передай маску”

Педагог: Давайте представим себе. Что мы отправляемся в дальний поход, к примеру, в страну Масок. Вы будете идти по дорогам этой страны, а я буду вам называть эмоцию и часть тела, при помощи которой вы мне передадите эмоцию.

Например: Грусть через руки или гордость через спину. Радость через лицо. Страх через руки. Радость через руки. Страх через ноги. Радость через ноги. Удивление через руки. Удивление через лицо. Задумчивость через лицо. Ирония через лицо. Задумчивость через руки, спину. Агрессия через руки, лицо и т.д.

Очень хорошо помогают развить эмоциональную сферу ребенка игры импровизации.

Человека можно сравнить с айсбергом, который только на 1/8 выступает над водой, а 7/8 которого скрыта под водой. Большинство кораблей, плывущих в океанах, разбиваются чаще всего об эту невидимую часть айсберга. Поэтому, чтобы избежать неудач, для нас очень важно не забывать о чувствах и эмоциях ученика, о его внутреннем мире. Так как способы познания у разных людей разные.

Литература:

1. Джемс, У. Научные основы психологии // Психология эмоций [Текст].- М.: Высшая школа, 2007. - С.58.
2. Ключева, Н.В. Учим детей общению [текст] / Н.В. Ключева, Ю.В. Касаткина . – Ярославль, 2014.
3. Овчарова, Р.В. Справочная книга школьного психолога [текст] / Р.В. Овчарова . – М., 1996. - С. 256
4. Чистякова, М.И. Психогимнастика [текст] / М.И. Чистякова. – М., 2011.— С. 175
5. Дидактические игры на развитие эмоциональной сферы детей [электронный ресурс] //http://www. “Nsportal.ru

**Исламова Светлана Ивановна,
педагог дополнительного образования
МАУДО «Городской дворец творчества детей и молодежи №1»
г. Набережные Челны**

ДИФФЕРЕНЦИРОВАННЫЙ ПОДХОД В РЕАЛИЗАЦИИ ПРОГРАММЫ ХУДОЖЕСТВЕННОЙ НАПРАВЛЕННОСТИ «АКВАРЕЛЬ»

Дифференциация в переводе с латинского «difference» означает разделение, расслоение целого на части. Дифференцированное обучение – это форма осуществления учебного процесса, согласно которой педагог, работая с группой, учитывает особенности каждого ребенка. Дифференциация обучения – это создание разнообразных условий обучения для различных классов, групп с целью учёта их особенностей. А цель дифференциации – обучение каждого на уровне его возможностей, способностей,

особенностей.

Дифференцированный подход обучающихся детей с ОВЗ предполагает учет их особых образовательных потребностей, которые проявляются в неоднородности по возможностям освоения содержания образования. Это обуславливает необходимость создания и реализации разных вариантов адаптированной программы обучающихся, в том числе и на основе индивидуального учебного плана.

Эффективным способом коррекции развития умственных и физических нарушений детей является изобразительная деятельность. Занятия художественным творчеством – оптимальный способ для формирования трудовой умелости детей, развития восприятия, сенсомоторных навыков, координации движений, что является главным стимулом развития центральной нервной системы, психических процессов, речи. Работа с различными красками, разными природными и бросовыми материалами, бумагой, пластилином имеет большое значение для всестороннего развития детей.

В системе коррекционно-образовательной работы с детьми ОВЗ, с целью развития мелкой моторики и тактильного восприятия, занятиям изобразительной деятельностью уделяется особое внимание. В процессе художественного творчества у ребенка развиваются наблюдательность, эстетическое восприятие, эстетические эмоции, художественный вкус, творческие способности, умение доступными средствами самостоятельно создавать красивое. Благодаря практическим упражнениям художественные навыки ребенка становятся устойчивее, а восприятие тоньше и дифференцированнее.

Основной целью использования технологии уровневой дифференциации в реализации программы «Акварель» становится обучение каждого на уровне его возможностей и способностей, что позволяет каждому учащемуся получить максимальные по его способностям знания и реализовать свой личностный потенциал. Данная технология позволяет сделать учебный процесс более эффективным.

Осуществляя дифференцированное обучение, важно изучать индивидуальные способности и учебные возможности (уровень развития внимания, мышления, памяти и т.д.) учащихся, проводить диагностику их уровня знаний и умений по определенному предмету

Итак, дифференцированное обучение – наиболее трудный вид работы. Он требует от педагога вдумчивой, кропотливой работы, творческой подготовки к урокам, хорошего знания своих учеников. Этот метод обучения требует последовательности и систематизации. Только на основе этих факторов можно добиться положительных результатов в усвоении программного материала, достигнуть высокой эффективности работы над формированием познавательной деятельности учащихся с различными индивидуальными возможностями, развитие их творческой активности и самостоятельности.

Литература:

1. Глушков И.К. Изучение нового материала с использованием дифференцированных заданий. // Начальная школа. 2017. № 4. с. 29-32.
2. Осмоловская И. М. Как организовать дифференцированное обучение. - М.: Сентябрь, 2012 - 159с

**Калинина Светлана Михайловна,
концертмейстер первой квалификационной категории
МАУДО «Детская школа хореографического искусства №17»
г. Набережные Челны**

**ПОДБОР МУЗЫКАЛЬНОГО МАТЕРИАЛА ДЛЯ СОПРОВОЖДЕНИЯ УРОКОВ
КЛАССИЧЕСКОГО ТАНЦА В ХОРЕОГРАФИЧЕСКОЙ ШКОЛЕ**

Профессия концертмейстера представляет собой самостоятельный вид искусства аккомпанемента. Концертмейстер – это более широкое понятие, шире, чем рядовой аккомпаниатор. Обязанности аккомпаниатора не выходят за рамки аккомпанирования, озвучивания занятия с помощью инструмента. Притом задачи концертмейстера в классе хореографии намного шире и включают в себя участие в решении образовательных и воспитательных задач, содействие развитию эмоционально-творческого потенциала воспитанников и формирование их эстетического вкуса.

В задачи концертмейстера входит:

- музыкальное оформление занятия хореографии (классического танца);
- использование методически правильно подобранного материала;
- умение быстро подстроиться под изменение темпа, ритма танца;
- быстрое чтение нотного материала с «листа»;
- импровизация во время поведения урока;
- знание терминологии танцевальных движений;
- умение видеть рабочую обстановку и быстрое перестроение в нужный момент;
- исполнение музыки не только как сопровождением к упражнениям, но и воспитание музыкального вкуса и расширение музыкального кругозора;
- расширение репертуара и обогащение его произведениями современных авторов.

Особенности музыкального сопровождения уроков хореографии всегда останутся незыблемым правилом. Первое, что должен сделать концертмейстер, это подобрать нотный материал с учётом подготовки и возраста детских групп в коллективе. Далее все произведения сложно сыграть без изменений, примеряя их к комбинациям. И тут на первый план выходит универсальность владения инструментом, умение импровизировать. Удачная импровизация, как показывает практика, повышает продуктивность занятия. К импровизации на уроке относятся:

- умение сочинять несложные мелодии и их гармонизовать;
- умение внести фактурные изменения в готовый нотный материал;
- умение быстро сделать точную модуляцию во время смены движения;
- провести смену темпа, ритма, стиля, не нарушая законов построения произведения.

Танцующие дети с интересом реагируют на смену музыкального настроения, вследствие чего урок приносит удовлетворение и результат.

Следующим важным этапом музыкального сопровождения является подбор произведений, отвечающих заданным упражнениям преподавателя-хореографа по фразировке или тактовой квадратности. Существует два метода оформления хореографических занятий: импровизационный и приспособление музыкальных миниатюр или их фрагментов. Подобно дирижёру хора, концертмейстер должен предварительно сыграть вступление из двух или четырёх тактов (припарасьон), давая возможность подготовиться к экзерсису танцующим.

Хореографическое занятие можно разделить на несколько этапов: разминка по кругу; движения у станка; движения на середине; прыжки; отработка элементов танца. Основные движения обязан знать каждый концертмейстер хореографии, чтобы при отсутствии педагога смог проследить их выполнение, и провести занятие.

Классическая хореография соткана из невероятно сложных движений, выполнение которых требует огромную силу воли, старательность, трудолюбие, терпение и большую любовь к этому делу. Задача хореографа и концертмейстера – помочь танцору обрести эти качества или усилить их еще больше. Подбирая музыкальный материал к занятиям, нужно учитывать огромный балетный музыкальный арсенал, созданный композиторами прошлого и настоящего. Здесь немало настоящих жемчужин, немало фрагментов, живо воспринимаемых ребенком. Здесь есть еще одно обстоятельство – ребенок внутренне испытывает гордость от того, что он занимается под «ту самую» музыку, которая звучит в лучших театрах страны и исполняется лучшими мастерами нашего балета. Это сознание стимулирует в нем желание к глубокому восприятию музыки, заложенных в ней мыслей и

чувств. Нами подобран репертуар для занятий классическим танцем. Он каждый год обновляется в зависимости от возрастных групп и уровня подготовки детей.

Репертуар концертмейстера балета должен быть огромным: включать произведения русской и зарубежной классики, современных композиторов. Нет никакого сомнения и в том, что объем профессиональных требований, предъявляемых к концертмейстеру для работы в хореографии так же велик, как и в других видах аккомпаниаторской деятельности.

Технология подбора музыкальных произведений базируется на глубоких знаниях концертмейстера системно-хореографического образования и предполагает:

- знание школ и направлений танцевального искусства;
- знание традиционных форм и этапов обучения детей хореографии;
- знание форм построения занятий, обязательных импровизационных моментов;
- знание хореографической терминологии (в частности, на французском языке).

К подбору музыкальных фрагментов предъявляются следующие требования: музыку для сопровождения танцевальных упражнений необходимо постоянно пополнять и дополнять разнообразным музыкальным материалом, руководствуясь эстетическими критериями, чувством художественной меры. Постоянное звучание на уроках одного и того же марша или вальса ведет к механическому, не эмоциональному исполнению танца. Нежелательна и другая крайность: слишком частая смена сопровождений рассеивает внимание учащихся; не способствует усвоению и запоминанию ими движений.

Учитывая все эти критерии и требования к подбору музыкального материала как к классическому танцу, так и к остальным видам танца, можно научиться подбирать и варьировать музыкальный материал таким образом, чтобы увлечь за собой ребенка в мир музыки и танца и способствовать качественному, эмоционально насыщенному исполнению и движений танца.

Литература:

1. Безуглая Г. Концертмейстер балета: музыкальное сопровождение уроков классического танца. - Санкт-Петербург, 2005г.
2. Ладыгин Л.А. Музыкальное оформление уроков танца. Учебное пособие. - М., 1980.
3. Мироедова М.И. Перспектива профессионального роста концертмейстера хореографии // Дополнительное образование, 2000.
4. Шендерович Е.М. В концертмейстерском классе: Размышления педагога.- М.,1996 г.

**Каримова Альбина Агзамовна,
педагог дополнительного образования
первой квалификационной категории
МАУДО «Центр детского творчества №16 «Огниво»
г. Набережные Челны**

ПЕДАГОГИЧЕСКОЕ РУКОВОДСТВО ПРОЦЕССОМ ФОРМИРОВАНИЯ КОЛЛЕКТИВА В ХОРЕОГРАФИЧЕСКОМ АНСАМБЛЕ «КАБРИОЛЬ»

Сегодня, в постоянно меняющихся условиях жизнедеятельности, востребована творческая личность, готовая к преобразованиям, умеющая видеть перспективы, решать проблемы. В учреждениях дополнительного образования творческая деятельность осуществляется в ансамблях, коллективах. Ансамбль становится той стартовой организацией, где обучающиеся получают первые занятия взаимодействия, участвуют в процессе коллективного поиска идей, путей решения проблем, в ансамбле формируются такие личностные качества как организованность, толерантность, умение дружить.

Хореографический ансамбль «Кабриоль» объединяет детей, желающих постичь искусство танца, реализовать свои потребности в творческой деятельности, общении, социальной активности.

В хореографическом ансамбле «Кабриоль» занимаются дети от 7 до 10 лет. Здесь, создаются условия для раскрытия творческого потенциала каждого ребенка, исходя из его физических данных. Дополнительное время отводится на постановочную работу, которая имеет большое значение в процессе подготовки к концертной деятельности, формирования таких качеств, как артистичность, музыкальность, умение ориентироваться на сцене. Плотность репетиций определяется требованиями к качеству исполнения номера. Свободное владение репертуаром предполагает возможность актерской обработки номера.

В коллективной деятельности воспитывается трудолюбие, сила воли, чувство ответственности за себя и своих товарищей, умение подчинять свои интересы интересам ансамбля.

Активная конкурсная деятельность - условие развития ансамбля. Выступления, конкурсы помогают анализировать свои возможности, видеть перспективы роста. Каждый член ансамбля должен быть участником конкурса на различном уровне в зависимости от готовности: в своем ансамбле, в городе и за пределами города.

Немного о конкурсах разного уровня. Конкурсы бывают разные — творческие, спортивные, интеллектуальные... И уровни их проведения также сильно отличаются — от муниципального конкурса до всероссийского и международного. Чем выше уровень конкурса, тем он престижнее и качественнее. Осенью поучаствовали в Республиканском фестивале- конкурсе «Бахет йолдызы», заняли Диплом Лауреат III степени, Диплом I степени. Зимой поучаствовали в Международном конкурсе «Зажечь звезду» Диплом Лауреата II степени. Весной поучаствовали в Региональном конкурсе творческих семейных проектов «Семейный очаг», Диплом I место.

Цель: способствовать формированию ценностного отношения к семейным традициям.

Задачи:

- содействовать сплочению семьи в совместной творческой деятельности;
- способствовать развитию креативности, навыков проектной деятельности;
- активизировать взаимодействие семьи и образовательных организаций в формировании интереса и уважительного отношения к семейным традициям, династиям, увлечениям. Также приняли участие в Международном онлайн - конкурсе «Спорт как искусство», Диплом Лауреата III степени; XVI открытом республиканском фестивале - конкурсе эстрадного искусства юных исполнителей и ансамблей «Колибри -2021», Диплом Лауреат III степени.

Показатель качества конкурса не в количестве участников из разных регионов нашей необъятной Татарстана, не в лёгкости выполнения заданий, а в тех знаниях и умениях, которые приобретают ребята, выполняя задания конкурса.

Принцип последовательности является одним из основных в хореографической работе. «Только те дети, которые прошли с самого первого шага основы хореографического обучения, воспитания, образования, развиваются правильно, становятся людьми любящими и понимающими хореографическое искусство. Всякий наскок, перепрыгивание через этапы наносит ущерб развитию детей». (Боголюбская Марианна Сергеевна)

Активность родителей организуется педагогом, важно чаще встречаться с родителями, информировать их о достижениях и проблемах ансамбля. Важно включать их в процесс организации жизнедеятельности ансамбля.

Продемонстрировали хореографией на мероприятия, как «День знаний», «День учителя», «День старшего поколения», «Новый год» а также в различных семинарах.

В ансамбле важно наладить полноценную досуговую деятельность, целенаправленно организовывать значимые для детей и родителей мероприятия.

Таким образом, рассмотрев роль межличностных отношений в ансамбле, можно сделать вывод, что процесс воспитания личности, связан с процессом развития ансамбля. То есть с одной стороны, уровень состояния ансамбля, характер сложившихся в нём деловых и межличностных связей влияет на направленность и темп развития каждого члена каждой группы. С другой стороны, активность обучающихся, степень их физического и умственного развития, их возможности и способности обуславливают воспитательную силу воздействия ансамбля. Поэтому, вопрос об отношениях ансамбля и личности – один из ключевых и в условиях демократизации воспитания, соблюдения прав свободы человека он приобретает особую важность.

Для успешного воспитания все большее значение приобретает тесное сотрудничество родителей и педагогов. Очень многое зависит и от семьи, и от педагога. Задача семьи состоит в том, чтобы вовремя увидеть, разглядеть потенциальные возможности ребенка; задача педагога – поддержать ребенка и развить его способности, подготовить почву для того, чтобы они были реализованы.

Для того чтобы создать у родителей желаемый психологический настрой, вызвать у них нужное отношение и понимание целей занятий, каждый год необходимо начинать с беседы о том, что может дать ребенку искусство танца, если им заниматься серьезно, раскрывать значение объективного, беспристрастного подхода к своим детям, необходимости учета их индивидуальных склонностей и способностей. Нужно знакомить родителей с целью занятий, которая заключается не в борьбе за призовое место, а в эстетическом развитии детей, в формировании у них таких умений и навыков, которые влекли бы за собой понимание красоты движений человеческого тела, их пластичности, музыкальности, которые воспитывали бы вкус, интерес и любовь к хореографическому и музыкальному искусству, столь неразрывно связанными друг с другом.

Создавая ситуацию игры, в работе с детьми младшего школьного возраста, на репетициях, и при исполнении танцев, не минуем залог детского сотворчества. В условиях игры они знакомятся с языком сценического танца. Сама условность танцевального языка воспринимается детьми как игра, имеющая правила. Детям дается возможность самим назвать качества танцевального образа по линии изобразительности, выразительности и формы. Содержание образа в сочетании его с условной формой вызывает комплексное ощущение действительности (цепь рефлексов). Отсюда делаются дальнейшие шаги, углубляющие и расширяющие представления детей о танцевальном образе и тех компонентах, из которых он складывается. Актерской и музыкальной выразительности, логики танцевального движения – его органичности, в сочетании с эстетическими правилами движений классического, народного танца, современного танца.

Становление личности в ансамбле – процесс сложный. Можно выделить три этапа в этом процессе:

1. Вхождение в детский ансамбль.
2. Утверждение в ансамбле.
3. Лидерство в ансамбле.

Работать с обучающимися – значит ежечасно, ежедневно, из года в год отдавать обучающему свой жизненный и душевный опыт, формируя из него человека нашего общества-личность, развитую всесторонне и гармонично, видя итоги долгой, терпеливой, упорной работы, они наглядно убеждаются в воспитательных возможностях танца.

Хореография, как никакое другое искусство, способствует гармоничному развитию ребёнка, формирует его художественное «Я». Она ненавязчиво, мудро воспитывает и образовывает. Задача педагога – помочь ребёнку ощутить свободу, дать ему возможность полнее развернуть свою индивидуальность, показать заложенные в нём возможности.

Литература:

1. Баринов В.А. Подбор музыкального материала для уроков народно- сценического танца.- М.: 2014.- 10
2. Боголюбская М.С. Музыкально-хореографическое искусство в системе эстетического и нравственного воспитания: учеб.пособие.-М.: 1982- 92с.
3. Богомолова, Л.В. Основы танцевальной культуры – программа экспериментального курса/ Л.В.Богомолова.- М.: Веста, 2013.- 80с.
4. Гусев Г.П. Методика преподавания народного танца.- М.: Гуманит. изд. центр ВЛАДОС, 2004. – 232 с.
5. Кузнецов В.И. Принципы активной педагогики/ В.И. Кузнецов М.: Просвещение, 2001
6. Селевко, Г.К. Современные образовательные технологии: учеб. Пособие / Г.К. Селевко. – М.: Образование, 2008
7. Устинова Т.Н. Русский народный танец.- М.: Искусство, 1976.

**Кирпу Лилия Ивановна,
преподаватель по классу фортепиано
первой квалификационной категории
МАУДО «Детская школа искусств №13 (татарская)»
г. Набережные Челны**

ОРГАНИЗАЦИЯ УЧЕБНО-ВОСПИТАТЕЛЬНОГО ПРОЦЕССА С МУЗЫКАЛЬНО-ОДАРЕННЫМИ ДЕТЬМИ

Одним из направлений Национальной образовательной инициативы «Наша новая школа», утвержденной Президентом РФ Путиным В.В., является развитие системы поддержки одаренных детей. Президент РФ указал, что в ближайшие годы в России должна быть выстроена разветвленная система поиска и поддержки одаренных детей, а также их сопровождения в течение всего периода становления личности.

Дополнительное образование располагает большими возможностями для проявления ребенком своей индивидуальности, поскольку базируется на его познавательных, творческих интересах и предоставляет возможность свободного выбора образовательной области, профиля программ, времени их освоения, включения в разнообразные виды деятельности с учетом их способностей. Личностно-деятельностный характер образовательного процесса в Детской школе искусств №13 (татарская) г. Набережные Челны позволяет решать одну из основных задач дополнительного образования – выявление, развитие и поддержку способных и одаренных детей. Отличительной чертой учреждения является многообразие направлений его деятельности, что дает возможность для проявления различных видов творческой одаренности. При организации работы с одаренными детьми преподаватели разрабатывают учебные программы, рассчитанные на детей с повышенными возможностями, выстраивают свою систему, ищут индивидуальный подход к одаренности учащихся, выбирают направления работы, используют инновационные педагогические технологии, применяют готовые мультимедийные учебные программы и пособия на CD носителях.

Одним из методов выявления в классе одаренных детей является наблюдение. При подходе к одаренному ребенку нельзя обойтись без наблюдений за его индивидуальными проявлениями. Чтобы судить об его одаренности, нужно выявить то сочетание психологических свойств, которое присуще именно ему, то есть, нужна целостная характеристика, получаемая путем разносторонних наблюдений родителей, классного руководителя и преподавателей музыкальных дисциплин. На что же должен обратить внимание педагог при работе с музыкально-одаренными детьми?

Прежде всего, надо постараться создать на уроке благоприятную моральную атмосферу взаимопонимания. Во время общения на уроках и внеурочной деятельности,

педагогу необходимо постоянно стимулировать ребёнка к творчеству во всех его проявлениях. Для выявления всех сторон детской одаренности и успешного продвижения каждого ученика педагог должен применять традиционные и инновационные технологии обучения. «Основное, что должно интересовать и педагога, и исследователя, – пишет Б.М.Теплов, – не вопрос о том, насколько музыкален тот или иной ученик, а вопрос о том, *какова* его музыкальность и *каковы*, следовательно, должны быть пути ее развития»[5,245]. Таким образом, традиционный принцип индивидуального подхода в обучении игре на фортепиано остается важнейшим для успешного развития юных пианистов и использоваться он может на традиционном уроке по специальности и в групповых формах занятий - внеклассных мероприятиях.

Плодотворности занятий с учеником способствует использование инновационных педагогических технологий. Как известно, методика развивающего обучения предполагает способ работы с материалом, при котором с максимальной полнотой проявлялась бы творческая инициатива обучающегося, формировалось бы его музыкальное мышление. Правильно организованная учебная деятельность – это активная мыслительная работа самого ученика как человека, который учится, а не которого учат. Задача педагога, практикующего развивающее обучение конкретно в классе фортепиано, – воспитание музыканта-творца, исследователя, экспериментатора, который сам изучает музыкальный материал и в результате продолжительной работы создает собственную интерпретацию произведения, собственный художественный образ.

В работе с одаренными детьми необходимо использовать следующие технологии:

1. Технология проблемного обучения. Деятельность обучающихся может быть наиболее эффективно реализована в процессе выполнения заданий проблемного характера.

2. Технология проективного обучения. В основе системы проектного обучения лежит творческое усвоение обучающимися знаний в процессе самостоятельной поисковой деятельности.

3. Информационно-коммуникационные технологии. Процесс обучения одарённых детей предусматривает наличие и свободное использование разнообразных источников и способов получения информации, в том числе через компьютерные сети.

4. Здоровьесберегающие технологии, направлены на сохранение физического, психического, нравственного и духовного здоровья.

5. Игровые технологии. Давно известно, что игры активизируют процесс обучения. Применение игровых технологий на уроках фортепиано в комплексе с другими методами и приемами организации учебных занятий, дает возможность укрепить мотивацию на обучение, поддерживать интерес и увлеченность игрой на инструменте, вызвать положительные эмоции, то есть создать благоприятный эмоциональный настрой урока, раскрыть индивидуальность ребенка. Для детей игры – это эффективный способ самореализации и самовыражения.

Дети, особенно младшего возраста, очень любят фантазировать, сочиняя сказки. Такие путешествия в сказку можно устроить и на уроке по специальности, выстроить исполнение и разучивание пьес, объединив их общим сюжетом. Тогда даже скучный этюд превращается в увлекательную игру: можно придумать название, технические приемы органично связать с художественным замыслом.

Раскрыть свои творческие и профессиональные возможности ребенок сможет только в том случае, если он вовремя и полноценно усвоит основы музыкальной грамотности, фортепианной техники, дающих возможность воплощения своих идей на инструменте. Для достижения наилучшего результата на каждом уроке по специальности должен присутствовать систематический анализ музыкального материала, дающий знание тональностей, элементов музыкального языка, законов формообразования, гармонических построений.

Так же постоянно и планомерно преподаватель должен ознакомить ученика с историей фортепиано, со стилями, жанрами фортепианной музыки, с наследием великих

композиторов, писавших для фортепиано, и с творчеством великих пианистов. На таких занятиях педагог много играет сам и включает записи. Для расширения кругозора учащегося, развития его мышления педагог проводит параллели с другими видами искусства, находит общее и различия, стремится к тому, чтобы ученик ясно представлял себе черты эпохи, в которую писалась музыка. Результатом этой работы должно быть не только знание учеником истории фортепиано и фортепианной музыки, но и желание и умение углублять свои знания самостоятельно.

В работе с одаренными детьми, в качестве вспомогательного средства, могут применяться эффективные групповые формы организации учебной деятельности – различные внеклассные мероприятия на разнообразную тематику и формы. Коллективная деятельность активизирует все способности одаренного ребенка, дает ему массу новых знаний и впечатлений.

Основная цель проведения внеклассных мероприятий – профессиональный и личностный рост учеников, а также привлечение внимания к проблемам развития одаренных детей со стороны родителей, общественности.

Одной из составляющей учебного процесса с одаренными детьми является подготовка их к участию в конкурсах, фестивалях различных уровней. Для этого нужно психологически настроить ученика на успех, использовать различные приемы и методы обучения. На базе нашей школы для одаренных детей-пианистов проводятся школьный конкурс этюдов «Юный виртуоз», городской фестиваль-конкурс танцевальной музыки «Радуга», региональный фестиваль-конкурс татарского искусства «Мон чишмэсе», международный фестиваль-конкурс молодых исполнителей «Челны собирают друзей». Так как мы живем в современном мире, где практически даже маленький ребенок может пользоваться компьютером, то наши ученики участвуют и в интернет-конкурсах, например всероссийский творческий конкурс «Рассударики», международный конкурс для детей, молодежи взрослых «Талантико» и т.д.

Воспитание и развитие одаренных и талантливых детей является важнейшим условием формирования творческого потенциала общества, развития науки и культуры, всех областей производства и социальной жизни. Анализируя психолого-педагогическую и методическую литературу, можно сделать вывод, что проблема поиска оптимальных путей развития одаренных детей, поиска педагогических приемов и методов взаимодействия с ними остается актуальной на сегодняшний день.

Литература:

1. Винокурова Д.В. Одаренные дети в глазах общества. Журнал «Дополнительное образование и воспитание», 2008 №3
2. Махиня Н.Ю. Талантливые люди - главное богатство общества. Журнал «Дополнительное образование и воспитание», 2014 №2
3. Никитин А. Безопасность детской одаренности как проблема образования. Журнал «Искусство в школе», 2013 №36.
4. Савенков А.И. Одаренные дети в детском саду и школе. М., 2000. 5. Теплов Б.М.. Психология музыкальных способностей - М.: Аст; Мн.: Харвест, 2005

**Ковтуненко Наталья Валентиновна,
концертмейстер первой квалификационной категории
МАУДО «Детская школа хореографического искусства №17»
г. Набережные Челны**

**СОВРЕМЕННАЯ МУЗЫКА НА УРОКЕ КЛАССИЧЕСКОГО ТАНЦА КАК
ФАКТОР ИННОВАЦИОННО – ПЕДАГОГИЧЕСКОЙ ДЕЯТЕЛЬНОСТИ
КОНЦЕРТМЕЙСТЕРА**

Современная культура, ярко проявляющаяся в музыкальных видах искусства, объединяет в себе новаторство и традиции, «современное» и «классическое». Современная музыка как губка впитывает в себя все новые тенденции в области стилей, интонаций, гармонии, вбирает в себя всё то, что её окружает. Она подвижна, непредсказуема, свежа и актуальна. Современные направления в музыке украшают классическую форму в хореографии и наполняют ее духом окружающей жизни, новыми ритмами и новыми манерами. Поэтому, без сомнений, современная музыка может с успехом использоваться на уроках хореографии, это может быть разминка или урок классического танца. Современная музыка подскажет, как учащимся выразить в движении противоречивый внутренний мир, поможет найти себя в современных звуках и выразить свои чувства. Поскольку для подростков музыка – это важный атрибут, неотъемлемая часть их жизни, то через музыку можно вести диалог и находить компромиссы с подрастающим поколением, не теряя при этом традиционного звена.

В наше время для оформления хореографических уроков концертмейстер, использует много способов пополнения своего репертуара разноплановой музыкой. Это, конечно, информационные ресурсы в сети Интернет, где можно найти множество прекрасных произведений современных авторов из кинофильмов, мюзиклов, современное песенное творчество. Концертмейстер может пополнять свой репертуар, используя опыт ведущих хореографических училищ, посещая и просматривая экзаменационные уроки. Безусловно, на уроке в хореографическом классе должна использоваться музыка специально подобранная. Концертмейстеру необходимо иногда немного скорректировать музыкальное произведение, чтобы вписать его в стандартные рамки упражнений классического экзерсиса, при этом учитывать возраст учащихся. Если необходимо – изменить фактуру изложения, тональность, добиться квадратности изложения, ясности мелодии, изменить ритмические фигуры, убрать синкопы и т.д. Но необходимо помнить важную вещь в такого рода коррекции – самое главное это сохранить мелодическую мысль и выразительность оригинального материала.

Привычная всем классическая музыка в результате современной обработки может получить новое дыхание. Эти основы создания неоклассики, которые уже прочно закрепились в современном мире музыки. На музыкальных просторах часто встречаются оригинальные произведения современных авторов, сочетающие в себе элементы разных классических стилей современной музыки. Новое поколение учащихся с удивлением иногда узнают, что в основе их любимых композиций лежат шедевры классики. Произведения неоклассического характера очень близки к стилизации. Ко всему прочему она пишется по всем стандартам классической музыки.

Процесс подбора и апробирования новой музыки достаточно сложен и требует времени и опыта концертмейстера, который в свою очередь должен обладать умением и вкусом. Тем не менее это очень интересная и увлекательная деятельность для профессионала своего дела. В процессе поиска нового звучания приходят новые идеи и нестандартные решения, с головой погружая в творчество. Помимо педагога и концертмейстера в эту творческую работу могут быть вовлечены и учащиеся класса. Иногда их можно привлечь к выбору того или иного музыкального произведения, учитывая, конечно, поставленные задачи педагогов.

Дети, которые несколько лет обучались хореографическому искусству, формируют с годами прекрасный музыкальный вкус, в этом отношении это очень полезный опыт. Ведь почти все годы обучения проходят под классическую музыку. При этом они конечно любят и другую современную музыку, например, рок, джаз и красивые мелодии неоклассики, но подходят к выбору уже более качественно. Поэтому внедрение в урок классического танца, музыки современных направлений очень хорошо сказывается на качестве работы в классе, привнося свежесть и легкость в восприятии учебного материала.

В течение учебного года в нашей школе на уроках классического танца в седьмом выпускном классе была использована музыка современных отечественных и зарубежных

авторов, композиторов-песенников, фрагменты инструментальной музыки и музыки современного кинематографа и мюзиклов, рок-поп-джаз-композиций. Я как концертмейстер, взаимодействуя с преподавателем, учитывала все предпочтения хореографа, подбирала и компоновала музыкальный материал для классического экзерсиса. Учтены были и возрастные особенности учащихся и общая тематика урока, а также стилевые нюансы. Учащиеся были отлично подготовлены технически, что позволило эмоционально и музыкально выполнить экзаменационные упражнения. Урок напоминал концерт, в котором каждое упражнение напоминало полноценный музыкальный номер. Они хорошо ориентировались в музыке, соотнося с ней движения. Следует отметить, что учащиеся получили достаточный багаж знаний и навыков для дальнейшего развития в творческом плане.

Музыка, которая была использована для экзаменационного урока по классическому танцу, была достаточно разнообразна и найдена в основном на просторах интернета. Для экзерсиса были использованы инструментальные композиции современных японских композиторов, а также фрагменты из современных мюзиклов. Вся используемая музыка была преобразована и скорректирована для определённых упражнений экзерсиса. Выпускной экзамен прошёл успешно, на высоком эмоциональном подъёме, доставил присутствующим радость и моральное удовлетворение.

Благодаря сочетанию современного с классическим, мы дали учащимся ориентиры в потоке современной культуры, а так же понимание того, что искусство должно нести информацию и носить образовательную функцию.

Литература:

1. Безуглая Г.А. Концертмейстер балета: музыкальное сопровождение урока классического танца. Работа с репертуаром.- СПб; 2005. - 215 с.
2. Гурьянова Л.Е. Основы ритмики, хореографии и современного танца.- Пермь; 2001. - 91с.
3. Суворова Т.И. Танцевальная ритмика для детей. - СПб; 2005. - 48 с.
4. Шабалин Т.Л. Профессиональный рост концертмейстера хореографии. - М; 2002. - 54 с.

Электронные источники:

1. Специфика подбора музыкального материала к урокам классического танца. Режим доступа:http://www.art-education.ru/AE-magazine/archive/nomer-3-010/11_09_ivanova.pdf (Дата обращения: 07.10.2021)
2. Концертмейстер на уроках хореографии. Режим доступа: <http://www.ozon.ru/context/detail/id/6883109/> (Дата обращения: 07.10.2021)

**Кожевникова Людмила Валерьевна,
преподаватель высшей квалификационной категории
МАУДО «Детская школа хореографии №3»
г. Набережные Челны**

ИСПОЛЬЗОВАНИЕ СОВРЕМЕННЫХ ОБРАЗОВАТЕЛЬНЫХ ТЕХНОЛОГИЙ И МЕТОДИК ПРИ ОБУЧЕНИИ ДЕТЕЙ ХОРЕОГРАФИИ

Дистанционное образование - это новая, специфичная форма обучения, несколько отличная от привычных форм очного или заочного обучения. Она предполагает иные средства, методы, организационные формы обучения, иную форму взаимодействия учителя и учащихся, учащихся между собой.

Я никогда не думала, что когда-нибудь столкнусь с дистанционным обучением. Попробовав это в жизни, я поняла, что такая форма образования не очень удобна в хореографии.

Во-первых, не каждому ребёнку может быть что-либо понятно по школьной программе. Во-вторых, у всех разный склад ума и не все видео - уроки можно понять. В-третьих, возраст учащихся. Ведь когда ты в школе что-то не понимаешь или у тебя что-то не получается учитель тебе и объяснит ещё раз и всё расскажет подробнее и покажет. А дома тебе никто ничего не объяснит. Как ты понял, так дальше и работаешь.

Дистанционно — сложно. Нужно не только придумать и подобрать материал, но и записать видео, выслать его, потом проверить «домашки». Это может занимать целый день и тратить все ваши силы! Даже хвалить и ругать непонятно как, после третьего аудио - сообщения фантазия заканчивается..., а привычную лексику использовать не всегда получается. Детей и подростков надо умело направлять.

Например, младшие группы первого и второго года обучения, для них выполнение задания дистанционно стало сложнее. Здесь, понадобилась совместная работа с родителями. Это дало родителям лучше понять своего ребенка и специфику самой хореографии на уровне интересующегося человека, а ребенку определенную безопасность и дополнительное общение с любимыми родителями.

Разработанные педагогом уроки дают обучающимся самостоятельно изучить материал и опробовать свои силы, например, в сочинении связки. Ведь когда никто не видит, нет причин стесняться если не получается, а уже отработанную танцевальную связку можно заснять на видео и прислать педагогу по интернету.

Это конечно хорошо для взрослого самостоятельного и развитого человека, ему будет все интересно, самое главное, чтобы времени на все хватало.

Коллектив нужно не растерять. Это задача минимум!

Мы, коллеги, первые среди хореографов в истории, кто вынужден был выйти за пределы привычного зала, того самого пространства, где всегда было таинство учитель-ученик, где вы работали на живой отклик танцоров, передавали знания «из ног в ноги».

Литература:

1. Куприянов Б. В. Воспитание и социализация в учреждениях дополнительного образования детей / Б. В. Куприянов // Дополнительное образование и воспитание.— 2006.— 4 с.
2. Пуртова Т. В., Беликова О. В., Кветная О. В. Учите детей танцевать: учебное пособие для студентов учреждений среднего профессионального образования. М.: Владос. 2003. 256 с.
3. Материалы интернет сайта: <http://festival.1september.ru/articles/602763/>

**Корнева Татьяна Александровна,
преподаватель высшей квалификационной категории
МАУДО «Детская школа хореографии №3»
г. Набережные Челны**

ИСПОЛЬЗОВАНИЕ ИНФОРМАЦИОННЫХ ТЕХНОЛОГИЙ В СОВРЕМЕННОМ ОБРАЗОВАНИИ В ОБУЧЕНИИ ХОРЕОГРАФИЧЕСКОМУ ТВОРЧЕСТВУ В АНСАМБЛЕ ТАНЦА «СОЦВЕТИЕ»

Дистанционное обучение хореографическому искусству не может заменить занятия в аудитории. Занятия в залах позволяет сохранять интерес и мотивацию к обучению хореографическому искусству: концерты, конкурсы, общение, психологический настрой, требовательность педагога к грамотному исполнению хореографических движений. Все это дает соответствующий результат.

Компьютерные технологии и интернет в наши дни являются неотъемлемой частью быта современного человека. Наиболее популярные в подростковой и молодежной среде интернет-ресурсы, как правило, содержат информацию, оказывающую негативное

влияние на нравственное, интеллектуальное и эстетическое развитие личности. При этом интернет-ресурсы, направленных на формирование позитивных личностных качеств, крайне мало, а ориентированных на детей и подростков — практически нет.

В связи со всем вышеперечисленным, очевидна необходимость развития социально-культурной деятельности и народно-художественного творчества в сети Интернет. Современный уровень развития информационных технологий, а также уровень доступа к ним различных категорий населения позволяют осуществлять культурно-просветительскую и образовательную деятельность через глобальную сеть. На данный момент в сети достаточно много ресурсов, посвященных обучению творчеству. Обучающие сайты можно найти практически по любому виду творчества: декоративно-прикладному, фото-видео творчеству, музыкальному, хореографическому, техническому и т. п. Формы обучения также предлагаются различные: вебинары, видеоуроки, аудиоуроки, учебная литература, статьи с иллюстрациями, онлайн-консультации, электронные учебники. Общей проблемой для удаленного обучения творчеству является отсутствие поэтапно выстроенной системы подачи материала.

Применение методов удаленного обучения хореографическому творчеству является наиболее сложным. Все вышеперечисленные формы обучения не могут являться основными, а лишь дополняющими основную форму обучения — работу в хореографическом классе. Это обусловлено спецификой хореографического творчества. Для получения и закрепления навыка исполнения того или иного движения обучающийся должен неоднократно исполнить это движение «в полную ногу», т. е. максимально выполняя все данные методические рекомендации и достигая наибольшей амплитуды движения. И, самое главное, обязателен контроль педагога за выполнением его методических рекомендаций.

В наши дни практически каждому доступна двусторонняя видео связь. Педагог, находясь в одной части страны может проводить урок в другой. Именно в период пандемии и наш коллектив образцового ансамбля танца «Соцветие» впервые столкнулся с дистанционным обучением в формате онлайн.

От себя хочу поделиться опытом обучения в онлайн формате Детской школы хореографии №3 образцового ансамбля танца «Соцветие».

Собрали со всех учащихся заявления, кто в каком режиме может заниматься, откорректировали расписание, завели журнал мониторинга согласно по требованиям управления образования.

Плюсы в дистанционном обучении лишь для детей с ОВЗ, так как с каждым педагог работал индивидуально. А так же выполнялась работа, образовательная программа, обязательства педагога перед работодателем и в некоторой степени формально перед семьей.

В нашем ансамбле не было возможности работать по компьютеру. Работали по WhatsApp, так как у учащихся школьные занятия проводились в разное время. Это минус конечно.

Согласно рабочей программе мы отправляли учащимся видео занятия, а так же музыкальное сопровождение, в обратную связь каждый ученик отправлял выполненное задание. Затем преподавателем проводилась оценка - анализ выполненного задания. В конце учебного года провели итоговую аттестацию, а так же участвовали в международном многожанровом онлайн конкурсе «Славянские сваяцтва» и заняли призовое место Лауреат I степени.

Считаю, что для хореографии обучение в формате дистанционного обучения можно проводить только в исключительных случаях. Так как невозможно выполнить классический и народный экзерсис у станка.

Уровень грамотности выполнения не растет, только падает. И все это приводит к потере качества.

**Корнилова Юлия Васильевна,
педагог дополнительного образования
первой квалификационной категории
МБУДО «Центр эстетического воспитания детей»
г. Елабуга**

СОВРЕМЕННЫЕ МЕТОДИКИ ПРЕПОДАВАНИЯ ВОКАЛА НА ПРИМЕРЕ ВОКАЛЬНОГО АНСАМБЛЯ «АКВАРЕЛЬ»

Нынешние методики в обучении вокалу в дополнительном образовании заключаются в развитии познавательных возможностей и стимулировании мышления обучающегося, осознания им себя и собственной роли на всевозможных уровнях социально-коммуникативных связей, хотя, казалось бы, ещё не так давно считали, что на уроке по вокалу ребенок обязан освоить конкретное количество знаний и определенный объем информации.

Выпускник музыкального кружка, объединения, в наше время обязан владеть системой теоретических и практических знаний, уметь использовать современные технические способы поиска информации. В следствие этого- улучшение способа обучения вокалу постоянно будет животрепещущей музыкально-педагогической задачей.

В базе моей методики – 2 основных принципа: личное становление учащегося и становление свойства звучания его голоса – как способы опции и регуляции голосообразующего ансамбля. В одно и тоже время оба данных принципа, в ансамбле с личностно-ориентированной стратегией заключаются в главным образом манере общения, сотрудничества педагога и обучающегося.

Я считаю, что интерактивность - это вероятность информационно-коммуникационной системы вариативно откликаться на всевозможные воздействия пользователя в интенсивном режиме.

Этот способ благотворно воздействует на мотивацию обучающихся, совместную эффективность педагогического процесса, увеличивает исследовательское внимание.

В работе с детской вокальной студией «АКВАРЕЛЬ» применяются эти облики интерактивных технологий как:

- музыкальные викторины
- музыкальные исследования
- презентации по теме занятий

Учебные занятия поведятся в формах: разговоров, практики, самостоятельных дел, креативных заданий, интерактивных игр и т. д.

В мире повальной компьютеризации вероятность применения технических средств изучения в преподавании вокала применяется не всеми преподавателями, но по моему мнению это- своеобразный катализатор к обучению.

Ключевая задача на уроках вокала – постановка голоса, одновременное, взаимосвязанное образование слуховых и мышечных способностей поющего, составление представления о верном вокальном звучании – «вокального эталона».

Довольно принципиально для меня, чтобы обучающийся верно избрал подобный идеал, к которому он хотел бы стремиться в своём вокальном подъеме.

С поддержкой компьютеров возможно изучать различные видео, мастер-классы и семинары передовых вокалистов, делать демонстрации на изучаемые темы, транспонировать музыкальные произведения в комфортную тональность, менять темп, что достаточно часто приходится применять на раннем рубеже изучения, когда требуется выбрать максимально благоприятный музыкальный тон для ученика.

Присутствие онлайн-технологий и компьютеров буквально у всякого учащегося может помочь общению в общественных сетях, где обучающиеся и педагог делятся собственными находками в области вокала, обсуждают их.

Онлайн помогает и в общении с родителями, опекунами обучающихся, дискутировать будничные вопросы, касающиеся их ребят и студии.

Необходимым фактором считается быстрое становление технических возможностей, продиктованных духом времени. Актуальные технологии дают возможность выстроить свежие формы работы.

С поддержкой инновационных технологий делается вероятным транспонировать музыкальные произведения в комфортную тональность, менять темп, собственно что достаточно нередко случается на раннем рубеже изучения. На нынешний день есть довольно большое количество компьютерных программ для артистов. Это – MusicEditor, Transcribe, Audacity. С поддержкой данных программ возможно менять структуру песни, избегая, к примеру, бесполезных повторений или же сокращая численность куплетов. Это классическая разработка, позволяющая организовывать и проводить занятия в всевозможных форматах взаимодействия и сотрудничества.

В моей практике, для большей производительности работы вокального коллектива и высочайшего креативного итога, я использую следующие формы занятий:

1. персональная конфигурация – занятия, где принимает участие 1 человек. Нарбатывается певческая техника(дыхание, звукоизвлечение, дикция , артикуляция и др. певческие способы.)
2. массовая конфигурация – это занятия группой, приблизительно 10-12 человек. На этих упражнениях, как правило, ведется исследование свежих песен, разучивание певческих партий, сценических движений;
3. подгрупповая конфигурация – это занятия, в коих принимает участие от 3 до 10 ребят. Тут отрабатываются определенные певческие партии, перемещения, требующие больше пристального внимания;

Именно образовательную работа по вокалу я провожу в игровой форме.

В собственной практике я пользуюсь не только классические формы и способы, например же, все чаще использую на упражнениях такие способы, как:

Мотивация. Значимая мотивация для ребят, которые занимаются вокалом -это роль в выступлениях, состязаниях, конкурсах и разнообразных фестивалях

Учащиеся периодически принимают участие в событиях окружного и городского смысла, выступают на открытых площадках Елабуги. Коллектив - ежегодный член благотворительных выступлений.

Солисты и комплекс детской певческой студии «Акварель» члены имеющих место быть каждый год торжественных выступлений:-«Масленица»;

-концерты, посвященные Дню Победы;

-концерты, посвященные Международному дню Защиты детей»;

-концерты, посвященные дню России;

-концерты, посвященные Дню Российского Флага;

-концерты, посвященные Дню города;

-концерты, посвященные Международному Женскому дню

-шефские концерты для воспитанников детских садов Елабужского района;

-концерты в средних общеобразовательных учреждениях;

-участники новогодних ёлок в МБУ ДО «ЦЭВД» ЕМР РТ»;

-концерты, посвященные открытию новогодних районных ёлок;

-концерты, посвященные дню города;

-участники Всероссийских онлайн - акций, посвященных Дню Победы и Дню России.

По результатам всероссийских и международных фестивалей и конкурсов участники студии «Акварель» становились лауреатами и дипломантами различных степеней.

И в заключении хочется отметить, что использование интерактивных технологий и интернет ресурсов в дополнительном образовании бесспорно одна из самых эффективных форм передачи знаний и умений, обучения и воспитания. Центральным звеном данного обучения является демонстрация оригинальных практических и теоретических методов освоения определенного содержания вокала, передачи педагогического мастерства при активном взаимодействии всех участников педагогического процесса и позволяющая продемонстрировать новые возможности педагогики для современного развития обучающегося.

**Королева Ольга Юрьевна,
педагог дополнительного образования
первой квалификационной категории
МАУДО «Детско-юношеский центр №14»
г. Набережные Челны**

АКТУАЛЬНОСТЬ ВНЕДРЕНИЯ ЗДОРОВЬЕСБЕРЕГАЮЩИХ ТЕХНОЛОГИЙ В ПРАКТИКУ СОВРЕМЕННОГО ХОРЕОГРАФИЧЕСКОГО КОЛЛЕКТИВА

"Забота о здоровье - это важнейший труд педагога. От здоровья и жизнедеятельности детей зависит их духовная жизнь, умственное развитие, прочность знаний, вера в свои силы".

В.А. Сухомлинский.

На сегодняшний день, состояние здоровье детей волнует многих специалистов, в том числе, и меня, как педагога дополнительного образования. В современном мире дети подвержены не меньшим нагрузкам, чем взрослые: тяжёлые экологические условия жизни в мегаполисе; плотный учебный режим; длительное пребывание за компьютером и телевизором, в их числе и всевозможные современные гаджеты; неполноценное, несбалансированное питание. Малоактивный образ жизни ведёт к нарушению опорно-двигательного аппарата, к психическим расстройствам, пагубно влияет на функциональное состояние и здоровье детей. Как правило, все эти факторы, приводят не только к ослаблению детского организма, но и к серьёзным функциональным заболеваниям.

В период технического прогресса появляется много новых образовательных технологий с использованием современных средств обучения и воспитания. Но важным фактором остается сохранение и развитие здоровья детей и подростков. Таким образом, появляются здоровьесберегающие технологии, которые применяются для воспитания целостной личности.

Когда ребенок выбирает дополнительное образование, которое ему действительно нравится, от которого он получает позитивные эмоции и положительные результаты, он становится участником успеха. Так у детей повышается самооценка. Ребенку важна его гармония психологического состояния, физического и нравственного здоровья. Тогда у него появляется возможность самореализации и самоопределения. Ребенок еще сам не знает кто он, и как может развиваться сам и развивать свое здоровье, но в нем это заложено, стоит лишь помочь, и запустить бессознательные механизмы.

Процесс реализации здоровьесберегающих технологий в хореографическом коллективе будет успешным при условии рассмотрения и использования педагогом как педагогических, так и психологических аспектов воспитания детей. Поэтому педагогу следует внимательно относиться к эмоциональному фону на занятиях, межличностным отношениям между участниками коллектива и прочим социально-психологическим аспектам учащихся.

Актуальность здоровьесберегающих образовательных технологий в хореографическом обучении состоит в том, что хореография обладает мощным здоровьесберегающим потенциалом, который обеспечивает мотивацию на здоровый образ жизни и способствует сохранению и укреплению здоровья.

Задачей здоровьесберегающих технологий является сохранение и укрепление здоровья и профилактика заболеваний, содействие правильному физическому развитию, повышение, с помощью средств двигательной активности, умственной работоспособности, снижение отрицательного воздействия чрезмерной нагрузки на психику воспитанника.

Здоровьесберегающие технологии, которые применимы непосредственно в обучении хореографии:

- организационно – педагогические,
- педагогические технологии,
- учебно-воспитательные технологии,
- физкультурно - оздоровительная технологии.

Хореография способствует развитию у детей музыкального восприятия, эмоциональности и образности, чувства ритма, культуры движений, артистизма и исполнительского мастерства, умению творчески воплощать хореографический образ. Во время концертной деятельности у детей создается ситуация переживания успеха, в результате которой дети становятся более организованными, ответственными, повышается их творческий потенциал, возникает мотивация на здоровый образ жизни.

Физкультурно-оздоровительные технологии направлены на физическое развитие детей, на формирование двигательных навыков обучающихся, которые обеспечивают восстановление физического здоровья детей: тренировку силы, выносливости, быстроты, гибкости.

Обучение на занятиях хореографией проводятся с постепенно нарастающей степенью трудности, распределением упражнений таким образом, чтобы новые задания опирались на ранее усвоенный материал, с постепенным усложнением и увеличением двигательных умений и навыков, чтобы обеспечить комфорт во время занятий и избежать переутомлений, обеспечивая развитие двигательных качеств, воспитывая силу, выносливость и гибкость.

Хореографические занятия учат сознательно управлять мышечным аппаратом, способствуя оздоровлению и коррективке физических недостатков с помощью эффективных комплексов упражнений.

Занятия хореографией развивают координацию движений. Различают три основных вида координации: нервную, мышечную и двигательную. Для нервной - характерно чувство ритма, равновесия, различных поз, осанки. Они закрепляются в памяти во время тренировок. Мышечная координация - это групповое взаимодействие мышц, которое отвечает за устойчивость тела во время движения. Двигательная координация отвечает за согласование движений тела в пространстве и во времени (одновременное и последовательное).

Предмет хореография способствует сохранению и укреплению здоровья обучающихся, что является своевременным и актуальным.

Используя здоровьесберегающие упражнения на занятиях хореографии, я пришла к следующим выводам:

Благодаря целенаправленной работе над комплексом упражнений, направленных на построение правильной осанки и укрепление мышц туловища, наблюдаются изменения с положительной динамикой;

- занятия хореографией являются профилактикой заболеваний сердечно-сосудистой системы;
- улучшается осанка, гибкость, выносливость;
- вырабатывается привычка заниматься физическими упражнениями;

- хореография - лучшее лекарство от депрессии и застенчивости, а также от многих других комплексов.

Вывод: Здоровьесберегающие технологии с программными требованиями обучения хореографии оказывают положительное влияние на организм детей, делая их более раскрепощёнными, собранными и сообразительными, помогают сохранению, формированию и укреплению психофизического здоровья детей, выработки веры в свои силы, настойчивости, организованности, увлеченности, активности и трудолюбия.

Литература:

1. Алямовская В. Г. Современные подходы к оздоровлению детей в дошкольном образовательном учреждении /В. Г. Алямовская //Дошкольное образование. - 2004.
2. Ахутина Т.В. Здоровьесберегающие технологии обучения: индивидуально-ориентированный подход // Школа здоровья. 2000. Т. 7. №2. С.21 – 28.
3. Джозеф С. Хавилер. Тело танцора, медицинский взгляд на танцы и тренировки. Издательство «Новое слово». Год: 2004
4. Заикина Е.А. Быть здоровым непросто. Формирование культуры здоровья у старшеклассников. – М.: Чистые пруды, 2008г. Вып. 19
5. Казакова Т.Н. Технологии здоровьесбережения в образовательном учреждении. – М.: Чистые пруды, 2007г. Вып. 4(16).
6. Смирнов Н. К. Здоровьесберегающие образовательные технологии в современной школе. М.: АПК и ПРО, 2002.

**Косинцева Алеся Геннадьевна,
педагог дополнительного образования
первой квалификационной категории
МБУДО «Центр эстетического воспитания детей»
г. Елабуга**

ПРИОРИТЕТЫ НАПРАВЛЕНИЯ ОБНОВЛЕНИЯ И ТЕХНОЛОГИЙ ДОПОЛНИТЕЛЬНОГО ОБРАЗОВАНИЯ ХУДОЖЕСТВЕННОЙ НАПРАВЛЕННОСТИ

Цель работы является направление обновления содержания и технологий дополнительного образования художественной направленности, обеспечение условий, на основе новых федеральных государственных стандартов. Актуальность опыта является системы, способствующей технологий художественной направленности повышения качества образовательного процесса в дополнительном образовании.

Задачи:

1. Анализ развития познавательных процессов и способностей.
2. Анализ проблем развития направление обновления содержания и технологий дополнительного образования художественной направленности.
3. Анализ направление дополнительного образования художественной направленности отношений.
4. Направление обновления содержания и технологий дополнительного образования художественной направленности подготовки.
5. Увеличение психологической грамотности всех участников образовательного процесса.

Реализация задач этнокультурного воспитания и сохранения народного творчества, традиций, ремёсел, культурного наследия регионов через содержание программ дополнительного образования детей и социокультурной деятельности детских творческих объединений. Создание новых мест и разработка программ на основе использования инновационного оборудования, музыкальных инструментов и художественных

материалов артиндустрии для творчества. Развитие художественной направленности с применением новых форм творчества с цифровой технологией художественного поддержка.

Развитие уровня и поддержка художественного творчества по всем видам искусств художественного творчества, включают в реестры социально- значимых программ дополнительного образования детей финансирования из муниципального или государственного заданий. Художественное образования — это создание условия в целях сохранения художественного творчества изучения дополнительных предпрофессиональных программ.

Содержание дополнительного образования:

- Совокупность систематизированных знаний, умений и навыков, взглядов и убеждений,
- Определенный уровень развития познавательных сил и практической подготовки.
- Опыт в форме способов осуществления – знаний финансовой грамотности у дополнительного образования детей.
- Опыт в форме способов осуществления – умения и навыков, в форме проблемных ситуаций.
- Основными принципами формирования содержания образования являются структурное единство содержания образования на разных уровнях его реализации в процессе обучения.

Длительность работы над опытом период, предполагал изучение технологий дополнительного образования художественной направленности и методической литературы, подбор практической и методической литературы, диагностического инструментария и выявление уровня сформированности дополнительного образования детей. Результативность технологий художественной направленности заключается в обеспечении по повышению уровня сформированности направления обновления дополнительного образования.

Освоение детьми направлено на достижение комплекса результатов в соответствии с концепцией развития системы дополнительного образования художественной направленности.

Литература:

1. Буйлова Л.Н. Актуализация роли дополнительного образования детей в современной образовательной политике РФ // Актуальные задачи педагогики: материалы международной заочной научной конференции. (г. Чита, декабрь 2011 г.). — Чита: Издательство Молодой учёный, 2011.- с.138-141
2. Буйлова Л.Н. Формирование системы повышения квалификации педагогов дополнительного образования города Москвы в современных условиях// Инновационные проекты и программы в образовании. №6. 2012. [Электронный ресурс]. - URL: <http://www.in-exp.ru/faiavorite-artides/520-2012-06-11-05-51-38.html> (Дата обращения 02.08.2015)
3. Буйлова Л.Н. Возможности дополнительного образования детей в реализации идей модернизации общего образования//Сборник научных трудов SWorld. Материалы международной научно-практической конференции «Современные направления теоретических и прикладных исследований 2012». - Выпуск 1. Том 16. - Одесса: КУПРИЕНКО, 2012.
4. Закон Российской Федерации «Об образовании в Российской Федерации» от 29.12.2012 г. № 273- ФЗ (ред. От 07.05.2013 с изменениями, вступившими в силу с 19.05.2013 г.). [Электронный ресурс]. - URL: <http://zakonbase.ru/zakony/ob-obrazovanii/> (дата доступа 21.07.2015)
5. Концепция развития дополнительного образования детей, утверждённая распоряжением Правительства РФ от 04.09.2014 г. № 1726-р. [Электронный ресурс]. - URL: <http://base.garant.ru/70733280/> (дата доступа 20.07.2015)

6. Куприянов Б.В. Теория и методика социального воспитания учащихся в учреждениях дополнительного образования детей: Монография - Кострома: Костромской областной институт развития образования, 2009. - 424 с.
7. Пильдес И.В. Педагогические основы построения образовательных программ в УДО: Диссертация кандидат педагогических наук - СПб, 2000 - 154 с.
8. Российская школа и новые информационные технологии: взгляд в следующее десятилетие /Асмолов А.Г., Семенов А.Л., Уваров А.Ю. — М.: Изд-во «НексПринт», 2010. — 95с.
9. Ушинский К.Д. Педагогическая антропология: Человек, как предмет воспитания. Опыт педагогической антропологии. Ч. 2. - М.: Издательство УРАО, 2002. - 496 с.
10. Буйлова Л.Н., Кленова Н.В. Дополнительное образование детей в современной школе. - М.: «Сентябрь», 2004.
11. История художественного образования в России XX века (в лицах, фактах, событиях, произведениях художественного творчества детей и подростков) / под науч. ред. Н.Н. Фоминой. Т. 1 – М.: Педагогика, 2002.
12. Куприянов Б. Новые надежды дополнительного образования детей // Управление школой - Первое сентября. - 2012. - № 5. - С. 51-56.

**Костина Виктория Ивановна,
методист высшей квалификационной категории
МАУДО «Городской дворец творчества детей и молодежи №1»
г. Набережные Челны**

**ОРГАНИЗАЦИЯ ОБРАЗОВАТЕЛЬНОГО ПРОЦЕССА НА ЗАНЯТИЯХ В
УЧРЕЖДЕНИИ ДОПОЛНИТЕЛЬНОГО ОБРАЗОВАНИЯ С ПРИМЕНЕНИЕМ
ПЕДАГОГИЧЕСКОЙ ТЕХНОЛОГИИ «ТВОРЧЕСКАЯ МАСТЕРСКАЯ»
(пояснительная записка к мастер-классу)**

Актуальность. Жизнь не стоит на месте. Происходят изменения в различных сферах деятельности человека. Меняется наша жизнь, меняются наши дети, так и мы не можем стоять на месте. И в системе дополнительного образования происходит смена образовательной парадигмы, а именно, содержание образования нацеливается на то, чтобы управлять не личностью, а процессом ее развития в соответствии с их индивидуальными потребностями и возможностями. И выражается это в предъявлении новых требований по обеспечению условий для максимально возможного саморазвития личности каждого ребёнка. В связи с этим, на первое место выдвигается использование интерактивных технологий и методов в обучении. Суть интерактивного обучения состоит в том, что учебный процесс организован таким образом, что практически все обучающиеся оказываются вовлеченными в процесс познания, они имеют возможность понимать и рефлексировать по поводу того, что они знают и думают. При использовании интерактивных методов обучаемый становится полноправным участником процесса восприятия, его опыт служит основным источником учебного познания.⁵

В настоящее время в педагогический лексикон прочно вошли понятия «педагогическая технология». Однако в их понимании и употреблении существуют большие разночтения. Кроме того, педагоги испытывают сложности при выборе и применении педагогических технологий. В настоящее время существует большое количество современных педагогических технологий, применяемых в учреждениях дополнительного образования. Отдел художественного воспитания Городского дворца

⁵ Гальскова Н. Д. Современная методика обучения иностранным языкам. М. АРКТИ, 2013. С.75..

творчества детей и молодежи остановил свой выбор на педагогической технологии «Творческая мастерская» - форма обучения обучающихся, которая создает условия для восхождения каждого участника к новому знанию и новому опыту путем самостоятельного или коллективного открытия в ходе творческой деятельности, что соответствует направлению работы наших объединений.

Новизна данной методической разработки заключается в том, что современная педагогическая технология «Творческая мастерская» почти не применяется в УДО. Но, в то же время, несет в себе большой образовательный потенциал, способствуя развитию личностных качеств обучающихся, в том числе креативности, формированию умений и навыков коллективной работы по созданию творческого продукта.

Адресат: педагоги дополнительного образования.

Цель: мотивация педагогов дополнительного образования на применение технологии «Творческая мастерская» в образовательном процессе.

Задачи:

- ознакомить педагогов с понятиями «технология», «современные технологии», педагогическая технология «Творческая мастерская»;
- обозначить роль технологии «Творческая мастерская» в развитии личностных качеств;
- ознакомить с формами, методами и приемами технологии «Творческая мастерская».

Ожидаемые результаты:

- педагоги будут владеть понятиями «технология», «современные технологии», педагогическая технология «Творческая мастерская»;
- знание форм, методов и приемов технологии «Творческая мастерская», способствующих развитию личностных качеств обучающихся.

2. Теоретические основы «Педагогической технологии»

Современная жизненная ситуация требует развития новых способов организации учебного процесса, применение педагогических технологий, имеющих дело с индивидуальным развитием личности, творческой инициативой, навыка самостоятельного продвижения в информационных полях, умения ставить и решать задачи, самоопределения в повседневной жизни. Развитие ребенка как самостоятельной ответственной личности, умеющей думать, ставить и решать жизненные и профессиональные задачи, любящего родину – вот задача, обозначенная в новых стандартах образования, по которым, на мой взгляд, нам необходимо жить и работать.

Педагог должен не только понимать, чему и как учить, но и организовывать процесс таким образом, чтобы дети задавались вопросами «Чему мне нужно научиться?», «Как мне этому научиться?».

Главной задачей для каждого педагога должно быть стремление к развитию у детей интереса к той сфере деятельности, в которой они занимаются, научить их учиться. Без хорошо продуманных методов обучения трудно организовать усвоение программного материала. И здесь нам на помощь могут прийти интерактивные технологии и методы обучения.

Педагогическая технология означает системную совокупность и порядок функционирования всех личностных, инструментальных и методологических средств, используемых для достижения педагогических целей.

На сегодняшний день в педагогической практике применяются различные педагогические технологии. Как среди них выбрать необходимую технологию? Как перенести в условия дополнительного образования «чужую» технологию обучения? Кроме того, знание современных педагогических технологий, умение ориентироваться в их широком спектре – условие успешной деятельности педагога сегодня. И это понятно: ведь любая технология, прежде всего, отвечает на вопрос: как добиться запланированного результата.

Педагогическое мастерство учителя состоит в том, чтобы отобрать нужное содержание, применить оптимальные методы и средства обучения в соответствии с программой и поставленными образовательными задачами. *Технология обучения* – системная категория, структурными составляющими которой являются: цели обучения, содержание обучения, средства педагогического взаимодействия, организация образовательного процесса, результат деятельности.

Главным признаком технологии является – воспроизводимость.

Понятия «педагогическая технология» наиболее часто трактуется следующим образом:

1. Педагогическая технология означает системную совокупность и порядок функционирования всех личностных, инструментальных и методологических средств, используемых для достижения педагогических целей (М.В. Кларин).

2. Педагогическая технология – это продуманная во всех деталях модель совместной педагогической деятельности по проектированию, организации и проведению учебного процесса с безусловным обеспечением комфортных условий для учащихся и учителя (В.М. Монахов).

3. Педагогическая технология – совокупность психолого-педагогических установок, определяющих специальный набор и компоновку форм, методов способов, приемов обучения, воспитательных средств; она есть организационно-методический инструментарий педагогического процесса (Б.Т. Лихачев).

4. Педагогическая технология – это системный метод создания, применения и определения всего процесса преподавания и усвоения знаний с учетом технических и человеческих ресурсов и их взаимодействия, ставящий своей задачей оптимизацию форм образования (ЮНЕСКО).

Слово "технология" применительно к воспитанию вошло в лексикон педагогической науки тогда, когда внимание специалистов обратилось к искусству воздействия на личность ученика.

Между тем это слово, пришедшее к нам от греков, если судить по составляющим его корням, было рассчитано на более универсальное использование технос – искусство, мастерство, логос – учение.

Цель технологии «Творческая мастерская» – максимальное развитие (а не формирование заранее заданных) индивидуальных личностных качеств ребенка на основе использования имеющегося у него опыта жизнедеятельности. Она создает условия для включения ребенка в естественные виды деятельности, создает питательную среду для его развития. Содержание, методы и приемы технологии направлены, прежде всего, на то, чтобы раскрыть и использовать субъективный опыт каждого обучающегося, помочь становлению личности путем организации активной творческой самостоятельной деятельности.

Задача педагога – не «давать» материал, а пробудить интерес, раскрыть возможности каждого, организовать совместную познавательную, творческую деятельность каждого ребенка.

Педагогические технологии дополнительного образования детей направлены на то, чтобы: научить ребенка самостоятельно работать, общаться с детьми и взрослыми, прогнозировать и оценивать результаты своего труда, искать причины затруднений и уметь преодолевать их.

Применение технологии «Творческая мастерская» способствует социализации личности обучающегося, поскольку способствуют развитию таких личностных новообразований как активность, самостоятельность и коммуникативность.

Успешность применения новой технологии зависит не от способности педагога реализовать определенный метод обучения на практике, а от эффективности и правильности применения выбранного метода на определенном этапе занятия, при

решении данной задачи и в работе с конкретным контингентом детей. И поэтому педагог при внедрении новой технологии в образовательный процесс должен уметь:

- применять методы и приемы обучения, используемые в данной технологии;
- проводить и анализировать учебные занятия, построенные по новой технологии;
- научить детей новым методам работы;
- оценивать результаты внедрения новой технологии в практику, используя методы педагогической диагностики.

3. Педагогическая технология «Творческая мастерская»

Основную идею технологии выражает высказывание древнекитайского мыслителя Конфуция: «Скажи мне – и я забуду, покажи мне – и я запомню, дай сделать – и я пойму», так как основным видом деятельности обучающихся на занятии с применением технологии «Творческая мастерская» будет являться самостоятельная творческая коллективная работа.

Таким образом, целью педагогической технологии мастерских является не прямая передача информации, а коллективный поиск знаний.

Детям предлагается исходная ситуация и к ней цепочка творческих заданий. Алгоритм выполнения заданий подобран так, что каждый обучающийся находится в творческом поиске и в работе. Проживание мастерской – это путь от хаоса к порядку, из неопределённости в понимание.

Девиз творческих мастерских – «Делай по-своему». Знания ребёнок не получает, а приобретает, возвращает, познаёт проблему на основе собственного опыта.

Вот здесь кроется одна из главных основ технологии – педагог на этих занятиях перестаёт быть учителем, назидателем, лектором и урокодателем. Он становится Мастером, а это меняет и его поведение, и цели, и тактику занятия. Он создаёт специальные условия для учебно-творческого процесса, он придумывает такие задания, к решению которых дети должны прийти самостоятельно, через творческую и практическую деятельность. Мастер является скорее консультантом, помощником, который организует занятие, способствует новому для ребят виду деятельности, способствует познанию.

Задача педагога-мастера создать особую эмоциональную атмосферу, которая будет способствовать преобразению ученика в творца. Используя личный опыт, ребёнок совершает открытие в предмете. Он делает это сам, а педагог создаёт условия, катализирует процесс познания.

Мастерская предполагает организацию учащихся в малые группы (2 – 6 человек). Мастер предлагает и гарантирует ребятам творческий характер деятельности, направляет их на поисковые методы.

Основные положения технологии можно представить в виде следующих правил:

1. Мастер создаёт атмосферу открытости, доброжелательности, сотворчества в общении.
 2. В процессе занятий мастер обращается к чувствам ребёнка, пробуждает в нём интерес к изучаемой проблеме (теме).
 3. Он работает вместе с детьми, мастер равен ученику в поиске знания.
 4. Мастер не торопится давать ответы на поставленные вопросы.
 5. Важную информацию он подаёт малыми дозами, если обнаруживает потребность в ней у учащихся.
 6. Исключает официальное оценивание работы учащегося (не выставляет отметок, не ругает, не хвалит), но через социализацию, афиширование работ даёт возможность появления самооценки учащегося, её изменения, самокоррекции.
- Сам факт групповой работы способствует развитию коммуникативных навыков ребят, даёт им возможности научиться распределению обязанностей в мини-коллективе, учить слушать, аргументировать, использовать преимущества коллективного поиска.

В начале занятия дети получают исходный материал, основу, используя которую, они сделают свои открытия. К этому материалу педагог продумывает несколько заданий, для их выполнения понадобятся навыки поиска и творческой настрой.

**Кунгуров Анатолий Владимирович,
преподаватель клавишного синтезатора
высшей квалификационной категории,
МБУДО «Детская школа искусств»
г. Нижнекамск**

ЭФФЕКТИВНЫЕ МЕТОДЫ ОБУЧЕНИЯ ЭЛЕКТРОННОЙ КОМПОЗИЦИИ В ДШИ

В рамках реализации учебной программы "Клавишный синтезатор" в ДМШ и ДШИ предусмотрено освоение элементарного музыкального сочинения. Развитие композиторских навыков на уроках по синтезатору не случайно, так как именно этот широко востребованный среди юных музыкантов политебровый и мультистилевой инструмент, позволяет на практике освоить многие, необходимые в сочинении музыки, приёмы инструментовки и аранжировки.

В результате прохождения взаимодополняющих друг друга учебных дисциплин (специального инструмента, сольфеджио и музыкальной литературы), у учащегося по классу синтезатора к 4-5 классу формируется необходимый багаж знаний для плодотворной работы над собственными небольшими сочинениями.

Так у обучающегося уже есть понимание основ теории музыки и музыкальной формы; имеется опыт слушания и анализа лучших образцов мировой музыкальной классики, а также получены знания о различных стилях, жанрах и средствах музыкальной выразительности; сформированы определённые навыки игры на клавишном инструменте.

При этом не нужно думать, что занятиями элементарным сочинением можно пренебрегать в младших классах. Именно у детей до восьми лет присутствуют необходимые для композиторской деятельности музыкальные способности. У некоторых же даже наблюдаются в этом возрасте зачатки композиторского таланта. Если заложенные в ребёнка способности не начать сразу и постепенно развивать, то к старшим классам они совершенно угасают, сохраняясь лишь у очень талантливых детей.

Подготовительный этап занятий по элементарному сочинению заключается в работе над внесением изменений в известные детские песни, исполняемые учениками в рамках исполнительской практики на синтезаторе, сочинением альтернативного окончания или начала. Затем стоит перейти к импровизации на заданную тему. В дальнейшем можно заняться и более свободной импровизацией, основанной, конечно же на определённых художественных образах, настроениях или программе. Готовые импровизации желательно фиксировать на бумаге, помня о том, что они могут в дальнейшем стать основой для музыкального сочинения.

Не стоит ждать вдохновения от ученика или уповать на его творческую фантазию. Необходима постоянная работа по накоплению и обогащению музыкально-слуховых представлений. Нужно уделять время проигрыванию, прослушиванию и разбору небольших музыкальных произведений, обращая при этом внимание на мелодию, гармонию, фактуру, метро-ритмическую организацию.

Безусловно, дети не способны к длительной работе даже над небольшой музыкальной темой. Им трудно бывает понять, что в их композиции лишнее, какая музыкальная фраза требует изменений, где нужно развить музыкальный материал. Но к старшим классам, путём регулярных тренировок, юным сочинителям становятся понятны такие принципы

тематического развития, как повтор, изменённый повтор (варьирование, вариантность), полифоническое развитие, разработка, свободное развёртывание.

Учащиеся начинают осваивать приёмы преобразования темы: мелодическая орнаментация, растяжение или сжатие интервалов, обращение интервалов, увеличение длительностей, уменьшение, проведение со смещением на другие доли такта. Не все ученики способны за время обучения в учреждении дополнительного образования освоить в должной мере вышеперечисленные приёмы, однако знакомить с ними учащихся нужно обязательно. При этом необходимо понимать, что наиболее доступными способами развития музыкального материала для учащихся ДМШ и ДШИ являются повторы, варьирование и секвенция.

На момент обучения в музыкальной школе или школе искусств юный композитор ещё не в состоянии достигнуть большего, нежели копирование чужого композиторского стиля и приёмов. Таким образом начинали формироваться даже великие музыкальные творцы. Поэтому в процессе создания вариантных копий чужой музыки, учащийся должен опираться только на лучшие образцы мирового музыкального искусства.

В работе над музыкальным сочинением неоценимую помощь может оказать нотный редактор MuseScore. Отличительной особенностью данного программного продукта является его бесплатность и кроссплатформенность. Помимо этого, так как до 2002 года MuseScore являлся встроенным нотным редактором свободного MIDI-секвенсера MusE, в нём присутствуют немалые возможности для инструментовки и аранжировки.

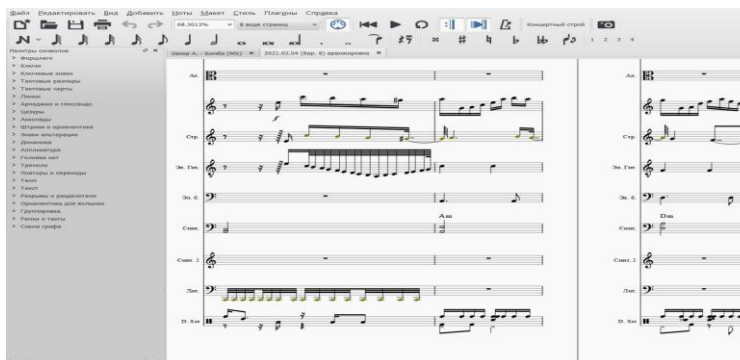

Опыт показывает, что детям, которые не изучают музыкальную информатику, проще и понятнее бывает на начальном этапе пользоваться не профессиональными секвенсорами, а именно нотным редактором, где создание музыки возможно как через набор нот на клавиатуре компьютера, так и с помощью ввода нотного текста через подключённую midi-клавиатуру или синтезатор.

Учащиеся младших классов с трудом записывают свои импровизации. Чтобы с лёгкостью зафиксировать нотами импровизационные миниатюры, можно использовать программу-нотатор, где есть возможность записи нотного текста с подключённого к компьютеру синтезатора.

Лучше, конечно, наигрывать одно- или двухголосные мелодии с несложным ритмом – тогда качество распознавания импровизации нотным редактором будет выше. Сложные мелодии желательно записывать в пошаговом режиме, в этом случае они также будут записаны качественно.

В нотном редакторе MuseScore существует прекрасная возможность вообще обойтись без дополнительных устройств, так как в этой программе можно импровизировать и на виртуальной фортепианной клавиатуре. Хотя, надо признать, для профессионального музыканта такой способ кажется несколько сомнительным.



После того, как произведён ввод нотного текста, к полученной нотной записи применяется «квантизация», т.е. выравнивание ритмического рисунка под величину минимально заданной длительности. Устраняются лишние паузы и длинноты, подстраивается музыкальная форма, добавляются символы экспрессии и корректируется общий вид расположения нот на нотном стане или системе.

С помощью панели "Микшер", можно не только выбрать для каждого нотного стана любой из пресетных или загруженных тембров, но и отрегулировать звукорежиссёрские эффекты, такие как реверс, хорус, панорамирование, громкость каждой дорожки.

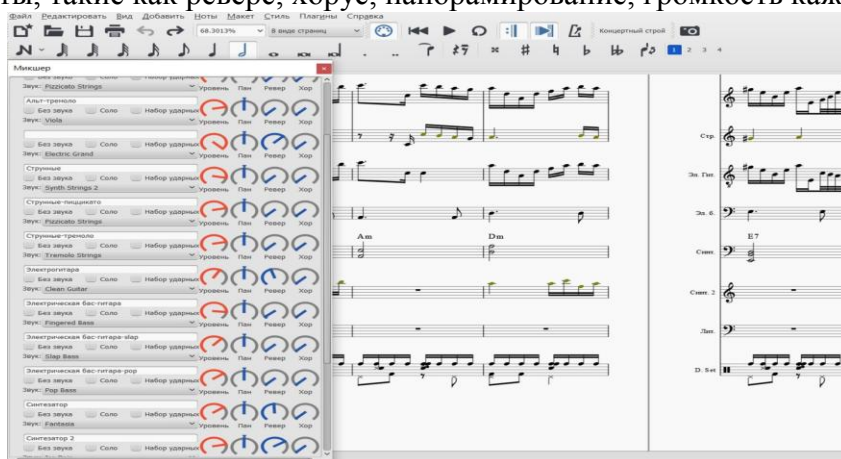

Путём непродолжительных манипуляций мимолётная импровизация превращается в законченное музыкальное произведение. Естественно, что более сложные сочинения могут подвергаться в нотном редакторе масштабной и тщательной проработке.

Созданные юными композиторами сочинения необходимо обязательно демонстрировать на концертах и конкурсах. Это повышает уровень мотивации учащихся к сочинению музыки и, соответственно, положительно влияет на процесс обучения.



Освоение элементарного музыкального сочинения на уроках по синтезатору необходимо для творческого развития учащихся. Опыт показывает, что основы композиции именно на занятиях по клавишному синтезатору усваиваются обучающимися с большей лёгкостью и закрепляются в процессе практической деятельности.



Литература:

1. Кирнарская Д. К. «Музыкальные способности» - «Таланты-XXI век», 2004.
2. Красильников И. М. Электронное музыкальное творчество в системе художественного образования. – Дубна: Феникс+, 2007.
3. Красильников И. М. Электромusикальные инструменты. – М., 2007.
4. Красильников И. М. Формирование и развитие электронного музыкального творчества в детских музыкальных школах и школах искусств. (Сборник трудов Восьмой общероссийской конференции Национальной ассоциация учреждений и учебных заведений искусств "Детские школы искусств и благосостояние нации: инновации, проблемы и решения" (г. Москва, 6-8 июня 2008 г.) – М., 2009 г.
5. Теплов Б.М. Психология музыкальных способностей. – М., 1947.

**Купцова Мария Вячеславовна,
преподаватель высшей квалификационной категории
МАУДО «Детская художественная школа №2»
г. Набережные Челны**

АКТУАЛЬНОСТЬ МЕТОДА ВИДЕО УРОК В ИЗУЧЕНИИ ТЕМЫ «ПРОПОРЦИИ ПРЕДМЕТА». «МЕТОД ВИЗИРОВАНИЯ» НА ПРЕДМЕРЕ РИСУНОК В 4 КЛАССЕ ХУДОЖЕСТВЕННОЙ ШКОЛЫ

Целью современного этапа дополнительного образования является качественное обновление содержания дополнительных общеобразовательных программ путем реализации на практике идей непрерывности, персонализации, открытости, вариативности, мобильности, а также усиления ее социокультурной ориентации, без чего невозможна социализация личности, успешная адаптация к жизни в динамично изменяющемся социуме, социальная защищенность подрастающего поколения.

Средством достижения этой цели должна стать направленность на создание условий для качественного обновления содержания дополнительного образования детей, которое в соответствии с Концепцией развития дополнительного образования, характеризуется как открытое, вариативное, личностно-ориентированное, обеспечивающее права человека на развитие и свободный выбор разных видов деятельности, способствующие личностному и профессиональному самоопределению детей и подростков, формирующие новые жизненные установки личности.

Я являюсь преподавателем рисунка, живописи и станковой композиции в художественной школе. Целью обучения школа ставит личностно-ориентированное развитие творческих способностей учащихся, обеспечивая качественное академическое художественное образование, формирование социально-ориентированной художественно-образованной личности, обладающей творческим мышлением и способной к саморазвитию и самоопределению.

На начальном этапе обучения закладывается база знаний предмета, основные законы, правила, приемы работы. Объем информации очень обширный. Теоретические и практические занятия непрерывно перетекают один в другой. В процессе работы на предмете *Рисунок* я столкнулась с некоторыми сложностями в обучении детей в возрасте 9-10 лет в четвертом классе. Проблема назревала в течении нескольких лет. Причем

особенно остро она обозначилась в последний год. Это связано с тем, что учащиеся приходят после начальной художественной школы в 9 лет. К началу изучения предмета «Рисунок» в 4 классе у учащихся еще не сформирован понятийный пространственно-образный аппарат, нет необходимых базовых математических знаний, которые приобретаются только в 5-6 классах (знание понятий: *диагональ, радиус, диаметр, пропорции, части, параллельность прямых, прямой угол и т.д.*). Исключительно учащиеся гимназий обладают частично этими знаниями или особо пытливые или развитые ребята.

На первом году обучения идет знакомство учащихся с предметом *Рисунок*. Особое внимание сосредотачивается на определении и передаче формы, характерной для изображаемого предмета, его пропорций, пространственного положения, в результате чего, учащиеся овладевают умением анализировать, сравнивать, обобщать изображаемые объекты, учатся наблюдать и передавать их наиболее характерные черты. В 4 классе учащиеся овладевают выразительными возможностями графических материалов, приобретают навыки передачи форм, характера предметов и объектов (в начале обучения это в основном плоскостное, силуэтное решение). Учащиеся изучают основы перспективного построения простейших геометрических тел и их сочетаний. Изучается распределение светотени на предметах разных форм.

Начало 1 четверти предмета *Рисунок* отводится введению в предмет, знакомству с понятием рисунок. И, если тема проведения отрезков и деления их на части, построение геометрического орнамента была усвоена учащимися без особого труда, то тема «Пропорции. Метод визирования» в силу возрастных причин был крайне сложен в понимании и освоении. Частичное отсутствие знаний о целом и его частях, соотношение ширины и длины и умение применить их на практике при построении простейших предметов поставило передо мной задачу, которую я постаралась решить, опираясь на Концепцию развития доступности обучения.

Мной был разработан и адаптирован к возрасту моих учеников видео урок или консультация по пройденной теме «Пропорции предмета. Метод визирования». В ней я дала разъяснения основных понятий, терминов (пропорции, метод визирования), поэтапно на простых фигурах показав, как укладывается длина в ширину, правильное положение руки во время измерения методом визирования. Объяснение сопровождалось богатым пояснительным иллюстративным материалом. Итогом работы стало применение знаний о пропорциях на примере построения простого бытового предмета. Я попросила родителей совместно с детьми посмотреть мой видео урок и выполнить практическое задание, которое предлагалось для проверки усвоенного материала. Этот видео формат помог и учащимся, отсутствовавшим по причине болезни или по семейным обстоятельствам.

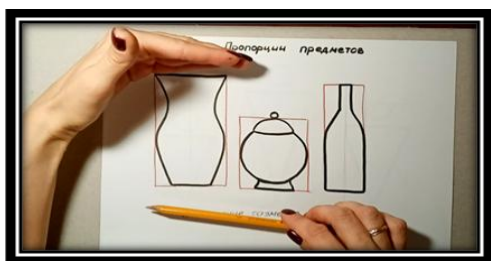

Актуализация темы «Пропорции предмета»

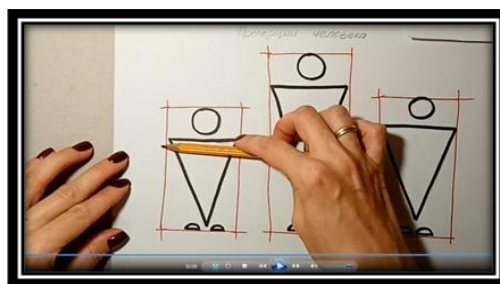

Пропорции человека

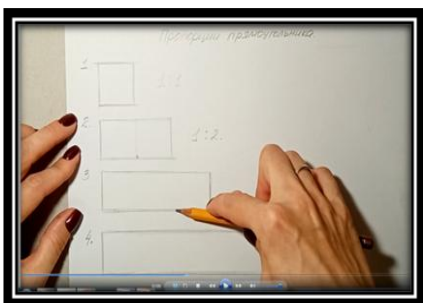

Пропорции прямоугольника

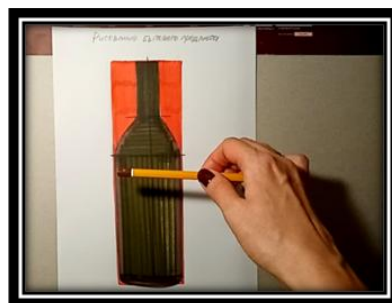

Демонстрация метода визирования

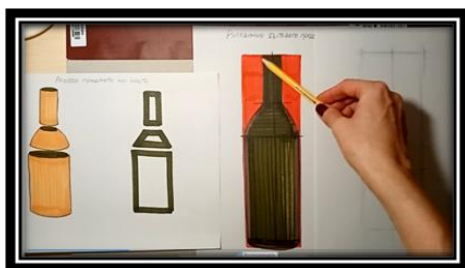

Анализ формы предмета



Конструктивное построение предмета

Родители отозвались о подобном варианте подачи сложной информации крайне позитивно. Ведь данный формат предполагает многократный просмотр непонятных частей занятия в свободное у детей и родителей время, с различной скоростью усвоения материала.

Кроме того, на следующий урок в классе ученики уже свободно владели методом визирования и смогли выполнить конструктивный рисунок простого бытового предмета.

В нашем случае был применен инновационный подход в обучении с применением технических мобильных видео средств, который дал положительный результат в усвоении новой темы. Реализовалась на практике идея персонализации (были учтены индивидуальные возрастные и личностные особенности учащихся), открытости (к данному ресурсу был открытый доступ учащихся и родителей), вариативности (наравне с традиционным уроком был представлен его адаптированный видео формат), мобильности (поставленная проблема непонимания темы привела к решению и устранению пробелов знаний методом современных технологий) способствуя успешному и гармоничному развитию личности.

Данный опыт способствует внедрению видео мастер классов и видео уроков, которые я уже снимаю и планирую снимать их впоследствии, распространяя полученный опыт.

**Кутузова Елена Витальевна,
методист высшей квалификационной категории
МАУДО «Детско-юношеский центр №14»
г. Набережные Челны**

ПОВЫШЕНИЕ ДОСТУПНОСТИ КАЧЕСТВЕННОГО ДОПОЛНИТЕЛЬНОГО ОБРАЗОВАНИЯ ДЕТЕЙ КАК ОДИН ИЗ ПРИОРИТЕТОВ ГОСУДАРСТВЕННОЙ ОБРАЗОВАТЕЛЬНОЙ ПОЛИТИКИ

Нормативные документы последних лет, регламентирующие государственную образовательную политику, указывают на необходимость обновления содержания и технологий образования в соответствии с заказом личности, общества и государства, повышения его качества и доступности для детей с разными образовательными

потребностями. В России была принята поправка в Конституцию Российской Федерации, закрепляющей приоритетный характер детства в государственной политике; издан Указ Президента РФ «О национальных целях развития Российской Федерации на период до 2030 года», определяющего одной из национальных целей развития страны предоставление возможности для самореализации и развития талантов. Реализуется план основных мероприятий, проводимых в рамках Десятилетия детства; внесены изменения в Федеральный закон «Об образовании в Российской Федерации» в части определения воспитания в образовательном процессе.

В нашей стране пока не все дети в равной степени имеют возможность заниматься дополнительным образованием, которое отвечало бы их потребностям, и было бы доступным, несмотря на то, что доступность дополнительного образования является важной категорией в теории и практике образования. Это одарённые дети, дети с ограниченными возможностями здоровья, дети, находящиеся в неблагоприятных социальных условиях, а также живущие на удалённых (сельских) территориях.

Реализация задачи доступности имеет особое значение для системы дополнительного образования детей России. На необходимость поиска новых механизмов и педагогических средств развития дополнительного образования указывает проект Концепции развития дополнительного образования детей до 2030 года, в которой актуализируется обеспечение доступа к качественному дополнительному образованию всех обучающихся, независимо от образовательных потребностей, места проживания и социального положения. Современное дополнительное образование детей может и должно стать образовательным пространством возможностей для самореализации детей и раскрытия их талантов, обретения детьми современных компетенций и новой грамотности. Проблема состоит в том, что существующие практики реализации дополнительных общеобразовательных программ не всегда позволяют реализовать новые задачи государственной образовательной политики в отношении повышения качества и доступности дополнительного образования детей, обеспечения увеличения охвата детей дополнительными общеобразовательными программами.

Доступность дополнительного образования – совокупность организационных, информационных, территориальных, экономических и педагогических условий, обеспечивающих детям в комплексе объективные и субъективные равные возможности, а также права в получении дополнительного образования.

Обеспечение инклюзивного характера дополнительного образования — довольно острая проблема для большинства организаций дополнительного образования в государственном секторе. В 2017 году дополнительным образованием было охвачено всего 3,3% детей с ОВЗ и детей-инвалидов, от общего числа детей, занимающихся по дополнительным общеобразовательным программам.

В сельской местности ребята занимаются спортом и туризмом, военно-патриотической деятельностью, но наблюдается дефицит в занятиях научно-исследовательской деятельностью, иностранными языками. Политика государства в отношении детей из семей с низким уровнем социального благополучия и детей, проживающих на сельских территориях, вероятно, должна сочетать разные типы инструментов - это организация адресной поддержки указанной группы семей: введение сертификатов; квотирование бюджетных мест на высококачественные программы дополнительного образования; целевое финансирование дополнительных

общеобразовательных программ в сельских школах. Как показывает практика реализации дополнительных общеобразовательных программ, обеспечивающих доступность дополнительного образования для детей из сельской местности, наиболее результативной является модель сезонного лагеря дневного пребывания с использованием механизмов сетевого взаимодействия. Она проводится в период школьных каникул и нацелена на углубленное изучение разных предметов.

Одним из основных направлений развития дополнительного образования является создание условий для доступности каждому ребенку качественного дополнительного образования и возможности построения дальнейшей успешной образовательной и профессиональной карьеры, формирование в системе дополнительного образования социальных лифтов. Для реализации этих задач в проекте Концепции развития дополнительного образования до 2030 года предлагается следующее:

- создание новых мест в системе дополнительного образования;
- формирование организационно-финансовых механизмов, направленных на обеспечение равного доступа детей к обучению по дополнительным общеобразовательным программам всех направленностей, в т.ч. квотирование для детей из семей с низким социально-экономическим статусом мест в ведущих центрах ДО («Кванториумы», Дома научной коллаборации и др.);
- реализация моделей адресной работы по организации дополнительного образования с детьми, находящимися в трудной жизненной ситуации, детьми с ОВЗ, в т.ч. создание реестра примерных адаптированных дополнительных программ для детей с ОВЗ и инвалидностью;
- развитие дистанционных мобильных форматов образования, организация информационной работы с семьями;
- разработка дополнительных общеобразовательных программ, решающих задачи сохранения и поддержки этнокультурного и языкового многообразия народов России;
- реализация моделей и разработка программ, направленных на социальную и культурную адаптацию детей из семей мигрантов;
- создание механизмов господдержки мобильности широкого круга участников программ дополнительного образования;
- создание объективной и прозрачной системы учета достижений в системе дополнительного образования детей в выстраивании эффективной образовательной и профессиональной траектории.

Новая Концепция развития дополнительного образования рассматривает следующие приоритеты обновления содержания и технологий в художественной направленности:

- создание условий для социокультурной интеграции, адаптации, выявления и продвижения одарённых и талантливых детей с ОВЗ, детей-инвалидов, детей-сирот и оставшихся без попечения родителей, детей в трудной жизненной ситуации, через систему значимых мероприятий в сфере художественного творчества;
- создание новых мест и разработка программ на основе использования инновационного оборудования, музыкальных инструментов и художественных материалов арт-индустрии и творчества;
- развитие программ углубленного уровня и поддержка образцовых коллективов художественного творчества по всем видам искусств и жанров художественного

творчества, создание федерального реестра образцовых детских коллективов художественного творчества;

- развитие и поддержка программ художественной направленности и новых форм художественного творчества с применением цифровых технологий;
- выявление, поддержка и продвижение одаренных детей в разных видах искусств и жанрах творчества, создание условий для зачета творческих достижений и бесшовного перехода к освоению специальностей среднего профессионального и высшего образования в сфере культуры и искусства для победителей всероссийских конкурсов художественного творчества.

Общая цель повышения доступности дополнительного образования состоит из комплекса целей:

- на уровне субъекта (дети, родители) – расширение участия детей в программах дополнительного образования, обеспечение прав обучающихся на получение качественного дополнительного образования;
- на уровне педагога – создание новых практик дополнительного образования, обеспечивающих повышение доступности и качества образования;
- на уровне управления – создание комплекса мер, направленных на увеличение охвата детей программами дополнительного образования, обеспечивающих повышение доступности и качества образования.

Существует ряд показателей, определяющих *повышение доступности* реализации дополнительных общеобразовательных программ:

- *Информационный.* Информированность населения о возможностях их участия в освоении программ дополнительного образования, использование новых информационных технологий в процессе информирования, эффективная реклама образовательных услуг.
- *Экономический.* Наличие возможности получения бесплатного дополнительного образования детьми по месту жительства, современное материально-техническое обеспечение программ дополнительного образования, использование системы льгот при получении образования, новые источники и формы финансирования дополнительного образования.
- *Социальный.* Взаимодействие общеобразовательных организаций с социокультурной средой сферы дополнительного образования; социальное партнерство, инициирование новых детских общественных объединений и творческих коллективов.
- *Территориальный.* Функционирование транспортной инфраструктуры, обеспечивающей возможность получения детьми дополнительного образования.
- *Институциональный.* Расширение спектра дополнительных образовательных программ, эффективное межведомственное взаимодействие.
- *Индивидуально-личностный.* Формирование профессиональных интересов обучающихся, увеличение числа обучающихся; удовлетворенность детей и родителей качеством реализации дополнительных общеобразовательных программ.
- *Педагогический.* Наличие современных программ дополнительного образования, отвечающих потребностям детей и актуальным вызовам современности; разнообразие форм и технологий реализации программ; проектирование индивидуальных образовательных маршрутов; рост профессионального мастерства педагогов дополнительного образования.

Обновление содержания и технологий дополнительного образования детей для формирования универсальных компетентностей и новой грамотности в сочетании с обозначенными выше направлениями будут способствовать повышению качества и доступности дополнительного образования.

Литература:

1. Дополнительное образование детей в России: единое и многообразное / Под ред. С. Г. Косарецкого, И. Д. Фрумина; Национальный исследовательский университет «Высшая школа экономики», Институт образования. — М.: НИУ ВШЭ, 2019. — 280с.
2. Золотарева, А.В., Куличкина, М.А., Сеницин, И.С. Концепция повышения доступности дополнительных общеобразовательных программ // Ярославский педагогический вестник. – 2018 – №6– С.61-75.
3. Сеницин, И.С. Информационное обеспечение доступности дополнительного образования детей // Ярославский педагогический вестник. – 2019 – №4 – С.40-46.

**Лебедева Любовь Владимировна,
концертмейстер первой квалификационной категории
МАУДО «Детская школа хореографии №3»
г. Набережные Челны**

ОСОБЕННОСТИ МУЗЫКАЛЬНОГО ОФОРМЛЕНИЯ КЛАССИЧЕСКОГО ЭКЗЕРСИСА НА ЗАНЯТИЯХ ХОРЕОГРАФИИ С ДЕТЬМИ ОВЗ

Сложившаяся система дополнительного образования сегодня является благодатной средой для развития личности ребенка, его творческих способностей в рамках различных направлений деятельности. Состав обучаемых настолько разный, что необходимы разноуровневые, вариативные программы.

В Детской школе хореографии №3 в ансамбле танца «Соцветие» имеется практика экспериментально-педагогической работы с детьми разных по музыкальным и физическим данным, складу психики и нервной системы, их познавательной активности и творческих возможностей, с любым уровнем исходных природных данных (наличие выворотности, танцевального шага, пропорционального телосложения и т. д.), с ОВЗ. По результатам мониторинга, 5% учеников - дети с различными ОВЗ (врожденный порок сердца, сильный дефект речи, врожденная патология зрения, разбалансированная нервная система и т.д.).

Современная педагогика еще не может предложить определенной общепринятой методологии хореографического воспитания детей с ограниченными возможностями здоровья. Имеются работы, посвященные коррекционной хореографии, популярному сегодня направлению – арт-терапии. [Танцевальная терапия](#) как часть психотерапевтического лечения рассмотрена в ряде теоретических работ, в их числе Козлова В.В., Гиршона А.Е., Веремеенко Н.И., Гренлюнда Э., Оганесяна Ю. и др. Существует и ряд статей по данной теме, но основным предметом исследования являются взрослые люди с психическими отклонениями, алкогольной и наркозависимостью, незначительными ортопедическими проблемами.

Мы же хотим исследовать воздействие хореографии на психоэмоциональное и физическое состояние детей с ограниченными возможностями (синдромом Дауна, некоторыми формами ДЦП, проблемами с позвоночником и костной системой и др.).

Современная коррекционная педагогика только начинает изучать возможность хореографического воспитания особенных детей. Результаты могут быть неоценимыми, ведь движение – это жизнь. Выдающийся психолог Выготский Л.С. писал: «Творчество является уделом всех в большей или меньшей степени, оно же является нормальным и

постоянным спутником детского развития». Хореографическое воспитание может дать особенным детям укрепление костной системы, развить музыкальность, сформировать образное мышление, заставить их видеть и слышать окружающий мир по-новому. Вследствие этого у детей формируется особенное эмоционально-сильное мироощущение.

Наша экспериментальная работа предусматривает обучение детей с ОВЗ по адаптированной для них имеющейся дополнительной общеобразовательной программе «Хореографическое творчество» для детей ансамбля танца «Соцветие» Детской школы хореографии №3.

Программой предусматривается проведение групповых занятий по изучению таких предметов, как «Народно-сценический танец», «Классический танец», «Современная хореография», «Ансамбль», и индивидуальных занятий по предмету «Сценическая практика». Учебный материал состоит из всех разделов с постепенным усложнением всех элементов.

Учебный материал включает в себя образовательную деятельность, направленную на: а) формирование хореографических знаний, умений и навыков в предметных областях, приобретение опыта творческой деятельности; б) личностное развитие ребенка, формирование его эстетических потребностей, ценностей и этических чувств; эмоционально-ценностного позитивного отношения к своему здоровью; потребности к самореализации, саморазвитию, взаимопониманию, общению, сотрудничеству; в) создание устойчивой мотивации к занятиям хореографией, адекватной самооценки в рамках активной деятельности.

Программа представлена таким образом, что каждый педагог при составлении рабочей программы может корректировать некоторые разделы, ориентируясь на возможности детей, с которыми он работает в данный момент, согласуя свою деятельность с целями и задачами проекта «Доступная среда в дополнительном образовании».

Наша разработка «Доступная среда в дополнительном образовании» составлена с учётом реализации межпредметных связей по разделам: 1) «Музыкальное воспитание», где дети учатся слышать в музыке разное эмоциональное состояние и передавать его движениями, усваивают понятия «ритм», «счет», «размер»; 2) «Ознакомление с окружающим миром», где дети знакомятся с явлениями общественной жизни, предметами ближайшего окружения, природными явлениями, что послужит материалом, входящим в содержание ритмических игр и упражнений.

Исходя из выше изложенного можно ставить следующие задачи:

- 1) создание условий доверия, взаимного уважения и творческого самораскрытия в группе детей;
- 2) поэтапное включение в группу детей с особенностями здоровья и развития;
- 3) совместные творческие проекты детей и взрослых (педагоги и родители);
- 4) развитие творческого коллектива, способного принимать новых участников – детей с ОВЗ.

В основе коррекционной работы с ребенком лежит единство четырех функций: диагностики проблем, информации о проблеме и путях ее решения, консультация на этапе принятия решения и разработка плана решения проблемы, помощь на этапе решения проблемы.

Организационно-управленческой формой коррекционного сопровождения является медико–психолого-педагогический консилиум. Его главная задача: защита прав интересов ребенка; диагностика по проблемам развития; выявление групп детей, требующих внимания специалистов; консультирование всех участников образовательного процесса.

Для работы с детьми, имеющими проблемы со здоровьем, разрабатывается система мер оказания помощи детям в освоении программы ансамбля «Соцветие», для корректировки недостатков в их физическом и психическом развитии, а также их социальной адаптации.

Это целая система мер, направленных на реабилитацию ребенка с ОВЗ: 1) своевременное выявление детей с трудностями адаптации, обусловленными ОВЗ; 2) определение особенностей организации образовательного процесса для рассматриваемой категории детей в соответствии с индивидуальными особенностями каждого ребёнка, структурой нарушения развития и степенью его выраженности; 3) создание условий освоения детьми программы и их интеграции в ансамбле школы; 4) комплексное сопровождение образовательного процесса ребенка педагогом, представителями медико-социальной, психологической службой города, родителями ребенка; 5) разработка и реализация индивидуальных и групповых занятий, индивидуального маршрута для детей с выраженным нарушением физического и психического развития; 6) разработка и реализация системы мероприятий по социальной адаптации детей с ОВЗ; 7) оказание консультативной и методической помощи родителям (законным представителям) детей с ОВЗ по психологическим, логопедическим, социальным, правовым и другим вопросам.

Для проведения занятий нами подобран ряд общеразвивающих и укрепляющих движений, составлен из них комплекс упражнений, который подходит и является наиболее полезным для обучающихся нашей школы с учетом их физиологических возможностей и психических особенностей.

В отличие от многих учебных дисциплин, которые внимание преимущественно уделяют передаче знаний, мы работаем по формированию нравственных и эмоциональных чувств - в искусстве хореографии как раз и заложены многие формы художественного воспитания детей. Через занятия хореографией дети учатся передавать свои чувства и свою индивидуальность посредством танцевальных движений. Именно занятие хореографией формируют у ребенка свободу в творческом мышлении, дают возможность импровизировать. Поэтому на занятиях уделяем большое внимание эмоционально-чувственной составляющей. Проводим игры и разучиваем упражнения с элементами импровизации. Это раскрепощает детей и дает возможность проявить себя эмоционально и творчески. Так же при постановке номеров уделяем внимание артистизму. Для этого включаем в занятие элемент беседы. Ведь, чтобы выразить во время танца свои эмоции, дети должны понимать, о чем они танцуют, что значат движения и жесты.

Наиважнейшая, на наш взгляд, ценность занятий хореографией заключается в том, что дети контактируют как в группе, так и в дуэте, то есть в паре. Контактная импровизация – это совместный творческий процесс, где каждый полностью включен в него и ориентирован на партнера, общаясь друг с другом посредством телесного и визуального контакта. Например, в пару ставим сильного ученика с более слабым, что позволяет включить в рабочий процесс детей со сложным дефектом.

В основу обучения детей с ОВЗ необходимо положить игровое начало. Игра на уроке хореографии не должна являться наградой или отдыхом после нелегкой работы, скорее труд возникает на почве игры, становится ее смыслом и продолжением. Правильно подобранные и организованные в процессе обучения танцы-игры способствуют умению трудиться, вызывают интерес к уроку и работе. Специфика обучения хореографии связана с постоянной физической нагрузкой. Но физическая нагрузка сама по себе не имеет для ребенка воспитательного значения. Она обязательно должна быть совместима с творчеством, с умственным трудом и эмоциональным выражением.

В процессе работы в коррекционном направлении коррекция и компенсация недостатков развития у учащихся с ограниченными возможностями здоровья осуществляется с помощью танцевальных упражнений и движений с применением различных атрибутов.

В конце можно подвести итог и сделать такой вывод: хореография является неотъемлемой частью педагогической работы с детьми с ограниченными возможностями здоровья и их творческого развития.

**Леонтьева Лилия Маратовна,
педагог дополнительного образования
МАУДО «Детско-юношеский центр №14»
г. Набережные Челны**

РАЗВИТИЕ ТВОРЧЕСКОЙ СВОБОДЫ И ЭМОЦИОНАЛЬНОЙ РАСКРЕПОЩЕННОСТИ ДЕТЕЙ НА СЦЕНЕ

- 1. Импровизация как средство развития артистизма**
- 2. Воображение как необходимый элемент импровизации**

Введение

Танец — это удивительный вид творчества и древнейший способ выражения человеческих эмоций. С помощью движений человек рассказывал о своих действиях и событиях в жизни, когда не владел речью, выражал эмоции, когда не мог передать их словами, проявлял свой национальный характер, когда сформировались определенные сообщества.

Движение - важнейшая потребность человека с момента его рождения. А движение, как реакция на музыку, свойственно людям любого возраста. Важнейшим фактором движения является эмоциональное переживание музыки. Еще великий французский балетмейстер VIII века Жан Жак Новер говорил, что музыка является душой танца!" Душевные переживания, вызванные музыкой, создают определенные эмоции, которые придают танцу определенную окраску и выразительность. "Мы находимся на сцене минуты и секунды, - говорил Марис Лиэпа, - но как они насыщены, они требуют предельной концентрации физических и эмоциональных сил».

Выражение на сцене в танце своих эмоций — это творческая активность самого ребенка после большой работы с педагогом над танцевальной лексикой и художественным образом. В данном случае творчество — это не создание духовных ценностей, не конечный результат, а сам процесс перевоплощения чужих переживаний в свои собственные. Все мы умеем улыбаться, пугаться, удивляться, выражаем свои чувства не задумываясь, на бессознательном уровне. Грудной ребенок, когда ему хорошо - улыбается, когда плохо - плачет. Это рефлекс. Почему же с выходом на сцену все знакомые эмоции теряются, и проявить свои чувства осознанно не всегда бывает легко, нас преследует страх публичного выступления. Каждому человеку знакомо чувство страха. Это крайне неприятное ощущение, будто на нас что-то давит, что-то ограничивает нашу свободу. Не случайно же латинское *strages* (страх) обозначает опустошение, поражение, повержение на землю.

Развитие креативного мышления способствует снятию не только эмоциональных зажимов и комплексов, но и технических — это зажимы разных частей тела, которые в свою очередь вызывают эмоциональные зажимы.

Бытовые проявления чувств отличаются от сценических. В быту наши чувства и соответствующее им выражение лица проявляются для себя или для людей, близко нас окружающих. В сценическом варианте то или иное выражение лица предназначено для зрителя, находящегося как в первом, так и в последнем ряду. Потому оно должно быть ярче, выразительнее, гротескнее. Здесь в помощь вступает также искусство грима. Ярким, красивым выражением лица детей нужно научить — это опять тренировка. Значит, логически мы подошли к выводу, что тренинг лица необходим.

- 1. Импровизация как средство развития артистизма**

Импровизация (неожиданный, внезапный поворот событий) - сочинение стихов, музыки и т.д. в момент исполнения. Преобладает в фольклоре. Распространена в европейском музыкальном исполнительстве - основа джаза. При всем разнообразии определений чаще всего употребляются слова - мгновенно, неожиданно, без предварительной подготовки. Импровизацию в хореографии можно назвать еще и "танцем

в настоящем", "сиюминутной хореографией". Искусство импровизации составляет один из основных элементов современной театральной педагогики. К.С.Станиславский считал, что если действия актера в роли подлинны и если они совершенно искренни и выполняются с полной непосредственностью, то они не могут быть точно повторяемы при каждом показе спектакля и, следовательно, содержат в себе импровизацию.

На занятиях хореографией имеет смысл постепенно подводить детей к возможности импровизации, то есть свободного, непринужденного движения, такого, как подсказывает музыка. Но вначале педагог зачастую сталкивается с мышечной зажатостью детей, стеснительностью. И только путем различных упражнений, этюдов, игр он может помочь детям раскрепоститься, обрести внутреннюю и внешнюю свободу и уверенность.

При использовании импровизационного метода на занятии никакого предварительного прослушивания музыки не нужно. Ребята должны сами находить необходимые движения под непосредственным ее воздействием. Не рекомендуется подсказывать детям вид движения и отмечать (на первом этапе) более успевающих, ибо это приводит к слепому копированию. Не надо мешать вашим подопечным свободно импровизировать, но при этом нужно внимательно следить за тем, чтобы они не придумывали движения, не связанные с музыкой. Педагогу следует тактично направить внимание ребенка на подлинный характер музыки, на поиск собственных красок и оттенков в исполнении.

Импровизация - это все же не абсолютно спонтанный процесс. Полная спонтанность так же невозможна, как вечный двигатель. Ибо все, и в том числе дети, обладают определенным опытом, навыком, воображением. Отсюда следует, что чем богаче индивидуальность исполнителя импровизации, тем ярче и самобытнее этот процесс.

2. Воображение как необходимый элемент импровизации

Воображение ребенка развивается постепенно по мере приобретения им определенного опыта. Многие психологи рассматривают воображение как процесс манипулирования образами. Воображение проявляется прежде всего там, где задачи содержат некоторую неопределенность, то есть не имеют заданного решения, что и предполагает импровизацию. У детей способность импровизировать существует подспудно, и ее можно и нужно развивать. Ребята обычно по-разному относятся к заданиям, содержащим элементы импровизации. Это зависит от индивидуальных особенностей ребенка: одним импровизация дается легче, другим труднее. В этом случае важно, чтобы все участники танца увлекались ощущением "сиюминутности" процесса творчества.

Очень важно, чтобы ребенок владел своим лицом, танцевал не движения, а свои чувства, переживания, эмоциональное состояние.

Артистами не рождаются, ими становятся. А это долгий, тяжелый труд, который мы должны пройти со своими воспитанниками, чтобы в конце концов увидеть на сцене ярких "звездочек", которые бы с полной искренностью, с полной самоотдачей показали нам свой высочайший уровень артистизма в танце.

Электронные источники:

1. <https://pandia.ru/text/77/409/48142.php>
2. <https://infourok.ru/doklad-na-temuartistizm-v-tance-1169442.html>

**Лунина Екатерина Сергеевна,
преподаватель первой квалификационной категории
МАУДО «Детская школа хореографии №3»
г. Набережные Челны**

**СОВЕРШЕНСТВОВАНИЕ ОБРАЗОВАТЕЛЬНЫХ ТЕХНОЛОГИЙ И МЕТОДИК С
ДЕТЬМИ ОВЗ В УСЛОВИЯХ ХОРЕОГРАФИЧЕСКОГО КОЛЛЕКТИВА**

Дополнительное образование сохраняет и поддерживает деятельность научных, общественных объединений, музыкальное, хореографическое творчество, спортивные секции и т.д. Это и есть реальный вклад дополнительного образования в формирование культуры деятельности, мышления, культуры общения, эстетико-художественной, политической и иных видов культур.

Одним из таких учреждений дополнительного образования является Школа хореографии №3 «Соцветие». Практический опыт Школы хореографии «Соцветие» показывает, что она своим трудом эффективно решает основную задачу – формирует всесторонне развитую личность, сочетающую в себе духовное богатство, моральную чистоту и физическое совершенство. Хореографическое искусство выполняет важную функцию развития способностей детей к художественному творчеству, которое широко используется ими в учебе, труде, игровой деятельности. Танец так же является важным средством, снимающим у детей напряжение от учебы, труда. Увлекая школьника, танец переносит его в мир переживаний и эмоциональных состояний, переключающих психическую деятельность в новое русло, создающих разрядку.

У каждого ребенка есть свои способности и таланты, которые заложены в нем природой. Все, что нужно для того, чтобы дети могли проявить свои дарования, - это целенаправленное, организованное, художественно-эстетическое образование и воспитание.

В Детской школе хореографии №3 в ансамбле танца «Соцветие» имеется практика экспериментально-педагогической работы с детьми разных по музыкальным и физическим данным, складу психики и нервной системы, их познавательной активности и творческих возможностей, с любым уровнем исходных природных данных (наличие выворотности, танцевального шага, пропорционального телосложения и т. д.), с ОВЗ. По результатам мониторинга, 5% учеников - дети с различными ОВЗ (врожденный порок сердца, сильный дефект речи, врожденная патология зрения, разбалансированная нервная система и т.д.).

Внутренней движущей силой (источником) педагогического воздействия является противоречие между требованием к ребенку, возникающими в его жизни, и его реальными возможностями, уровнем его развития. Это противоречие становится толчком к процессу воспитания и дальнейшему росту ребенка, если требования соответствуют возрастным особенностям ребенка, не являются слишком легкими или напротив слишком трудными.

Результат педагогического воспитания соответствует целям воспитания, развитию личности.

Целями и задачами образовательной программы Школы хореографии являются:

Образовательная цель: начальная хореографическая подготовка;

Задачи: формирование у детей танцевальных навыков и умений, на основе последовательного и постепенного овладения ими программного материала, укрепление физического здоровья.

Развивающая цель: развитие специальных творческих способностей у детей, обучающихся хореографии;

Задачи: развитие музыкального слуха и чувства ритма, развитие памяти и внимания, развитие координации и выразительности выражения.

Воспитательная цель: воспитание адаптированной к полноценному развитию личности.

Задачи: воспитание аккуратности, дисциплинированности, воспитание чувства товарищества и взаимопомощи.

Основными задачами Школы хореографии являются:

- ✓ создание благоприятных условий для организации образовательного процесса, для разностороннего развития личности, в том числе путем удовлетворения потребностей обучающихся в самообразовании и получении дополнительного образования;

- ✓ формирование общей культуры личности обучающихся на основе усвоения обязательного минимума содержания образовательных программ, их адаптация к жизни в обществе.
- ✓ создание основы для осознанного выбора профессии и последующего освоения профессиональных образовательных программ;
- ✓ воспитание гражданственности и любви к Родине
- ✓ развитие хореографического искусства, участие в фестивалях, смотрах-конкурсах, как в Татарстане, России, так и за рубежом;
- ✓ сохранность контингента учащихся через создание системы имиджа Школы;
- ✓ пропаганда лучших образцов народного творчества хореографического искусства;
- ✓ развитие музыкальных способностей;
- ✓ совершенствование содержания и техники постановки танцев с учетом национально-регионального компонента;
- ✓ сохранение и развитие самобытных традиций хореографического искусства с учетом национально-регионального компонента;
- ✓ создание условий через занятия хореографией по укреплению здоровья учащихся.

В школе хореографии № 3 «Соцветие» сложилась четкая логически последовательная система хореографического воспитания. С малых лет ребенок, увлекающийся танцевальным искусством, может заниматься в нашем коллективе.

Школа хореографии осуществляет образовательный процесс в соответствии с учебными программами 5 ступеней обучения .

1 ступень обучения в подготовительных группах (срок освоения 2 года). Обеспечивает подготовку к начальному педагогическому образованию детей, овладение или простейшими знаниями, умениями навыками по хореографии и музыке.

2. ступень: начальное хореографическое образование в младших группах (срок освоения 3 года). Обеспечивает овладение детьми первоначальными знаниями, умениями и навыками по хореографии, музыке, актерскому мастерству, развитие специальных творческих способностей у детей, овладение основами здорового образа жизни.

Начальное хореографическое образование является базой для получения основного общего хореографического образования.

3 ступень: основное общее хореографическое образование в средних группах (срок освоения « года) обеспечивает освоение детьми программы основного хореографического образования, условия становления и формирования творческой личности обучающихся.

4 ступень: полное общее хореографическое образование в старших группах (срок освоения 2 года) обеспечивает освоение обучающимися программ данной ступени образования, развитие устойчивых творческих способностей обучающихся (фестивали, конкурсы).

5 ступень: занятия в творческой группе предполагают совершенствование исполнительской техники и мастерства танцоров, а также педагогическую практику в подготовительных группах.

Воспитание и обучение в Школе хореографии образует единый педагогический процесс, но имеет свою специфику. Содержание обучения составляют в основном знания о хореографии, быте, костюме, традициях народов мира, что раздвигает рамки детского танцевального репертуара, придает ему жизненность , разнообразие, благородство, содействует более тесной связи жизни народов. В содержании воспитания преобладают нормы, правила, ценности, идеалы. Систематические занятия детей в кружках хореографии и их заинтересованность в изучаемом искусстве дает возможность проводить с детьми большую воспитательную работу, используя специфические средства искусства танца.

**Макарчук Наталья Юрьевна,
преподаватель хореографического искусства
высшей квалификационной категории
МАУДО «Детская школа искусств №13 (татарская)»
г. Набережные Челны**

ТЕХНОЛОГИЧЕСКИЕ ПРИНЦИПЫ ВЛИЯЮЩИЕ НА СОЦИАЛИЗАЦИЮ ЛИЧНОСТИ В ХОРЕОГРАФИЧЕСКОМ КОЛЛЕКТИВЕ

Сегодня происходит обновление целей образования. Приоритетным становится не объём усвоенных знаний и умений, а разностороннее развитие личности, дающее возможность реализации уникальных возможностей человека. Ведущей целью образования становится подготовка к сложностям жизни, психологическая и социологическая адаптация.

Кроме развития интеллекта, современные цели обучения охватывают развитие эмоций, воли, формирование потребностей, интересов, становление идеалов, черт характера. Всё обучение должно быть ориентировано на гармоничное развитие личности, на социализацию растущего человека, на реализацию заложенных в нём возможностей.

Один из видов человеческой деятельности, создающий целостную картину мира в единстве мысли и чувства, в системе эмоциональных образов - это искусство хореографии. Хореография, может сыграть не менее значительную роль в воспитании подрастающего поколения, чем музыка и изобразительное искусство, развивая не только эмоциональную сферу, но и совершенствуя человека психологически. И такой путь целостного осознания жизни доступен даже ребёнку.

Всем нам известно, какую огромную роль играет в жизни человека ритм. Ритму подчинена вся наша жизнь: ритм дыхания и сердечной деятельности, ритм суток и времён года, ритм работы и музыки. Нетрудно представить, как легко в ритм, произносимые слова или ритмичное дыхание могут вдохновить на движение. Движение, подчинённое определённому ритму, - это уже прообраз танца. Нигде более так всеобъемлюще не развиваются тело, душа и воля как в танце. Поэтому танец столь важен и необходим для развития личности ребенка. Чем меньше мы работаем физически, тем меньше способны воспринимать сигналы нашего тела и реагировать на них. На уроках хореографии мы имеем возможность научить детей понимать сигналы их тел. Когда осознание ребенком своего тела в дальнейшем приведет к чувству ответственности за него, тогда образование через танец достигнет очень важной цели: оно станет не только элементом культурного или художественного воспитания, но вернет человеку его собственный инструмент - его тело.

Потребность в движении присуща людям, и чем человек моложе, тем эта потребность может удовлетворяться полнее. С годами двигательная активность ребёнка снижается, так как на её удовлетворение остаётся всё меньше и меньше времени. У детей, поступающих в школу, появляются новые заботы: учебный труд в школе и дома, чтение художественной литературы и т.д. Теряются природная лёгкость, грация и выразительность движений. Стесняясь своей неловкости, растущий человек становится в движении «косноязычным».

Неправильная организация в этот период режима дня и недостаточное внимание к физическому воспитанию школьника могут неблагоприятно отразиться на его здоровье и физическом развитии, а двигательная «косноязычность» развивает различные психологические комплексы. Потому перед школой встаёт очень важная задача: предотвратить возможные отрицательные последствия гиподинамии за счёт правильной организации физического воспитания детей, в котором существенную роль могут сыграть уроки хореографии.

Хореография - искусство синтетическое, в ней музыка оживает в движении, приобретает осязательную форму, а движения как бы становятся слышимыми. Живописность и

графичность поз и положений танцоров, красочность костюма роднят её с живописью и скульптурой. Актёрское мастерство танцовщиков превращает танец в театральное действие. Всё это позволяет использовать хореографию как средство эстетического воспитания широкого профиля. Специфика хореографии определяется её разносторонним воздействием на человека. В занятиях хореографией особое внимание уделяется не только развитию ритмической, но и эмоционально-действенной связи музыки и танца. Музыка - это искусство, в котором идеи, чувства и переживания выражаются ритмически и интонационно организованными звуками. В танце идеи, чувства и переживания выражаются тоже ритмически и интонационно средствами организованной пластики движения.

Танец решает те же задачи эстетического развития и воспитания детей, что и музыка. В музыке заложены содержание и характер любого танцевального произведения. Не может быть танца без музыки, без ритма. Обучение искусству танца происходит параллельно с музыкальным воспитанием: дети учатся понимать, слушать и слышать музыку, органически сливать в единое целое движение и музыку.

Но кроме развития специфически музыкальных качеств, танец даёт возможность физического развития, что становится особенно важным при существующем положении со здоровьем подрастающего поколения. Уроки музыки, однако, проходят за теми же партами, что и все остальные уроки, в то время как урок хореографии даёт возможность движения, снимает напряжение многочасового неподвижного сидения за партой.

Танец содействует физическому развитию детей, вырабатывает у них правильную осанку, уверенную лёгкую походку, ловкость и изящество движений. Тренировка тончайших двигательных навыков, которая проводится в процессе обучения хореографии, связана с мобилизацией многих физиологических функций человеческого организма: кровообращения, дыхания, нервно-мышечной деятельности. Понимание физических возможностей своего тела способствует воспитанию уверенности в себе, предотвращает появление различных психологических комплексов.

В качестве программно-методического обеспечения при организации таких отделений обычно используются программы, утверждённые Министерством культуры для музыкальных, художественных, хореографических школ и школ искусств с пяти- и восьмилетним обучением: «Ритмика и танец», М. 1984 г., «Народно-сценический танец», М. 1985 г., «Из опыта организации школ искусств», М. 1988 г., «Классический танец», М. 1984 г. и т.д. Но эти программы достаточно сложны и рассчитаны на преподавание хореографии от 10 до 16 часов в неделю. При их использовании сразу же возникает другая проблема: в школу искусств дети проходят достаточно жёсткий профессиональный отбор, а общеобразовательная школа, привязанная к микрорайону, берёт всех. И, следовательно, учиться музыке, хореографии, изобразительному искусству дети чаще всего идут не по способностям, а просто по желанию (своему собственному или родителей). И естественно, что большинство детей в силу своих природных способностей не в состоянии справиться с программой, рассчитанной на одарённого (в музыкальном, художественном или хореографическом плане) ребёнка. Возникают трудности, которые ребёнок преодолеть не в силах и, проучившись два-три года, такие дети «выписываются» с эстетического отделения сами, либо их «списывают» как неперспективных по результатам экзаменов.

Вопросы хореографического образования школьников поднимались на Международном конгрессе ЮНЕСКО «Новые технологии науки и образования на пороге третьего тысячелетия» (ноябрь 1999 г.). В заключительном документе «круглого стола» «Танцевальное образование в Сибири» были поставлены вопросы о необходимости введения танца в общеобразовательной школе, определения содержания хореографического образования, требованиях к профессиональной подготовке учителей, материального обеспечения предмета. Недостаточность внимания к искусству хореографии отмечает Никитин В.Н. в своём труде «Энциклопедия тела: психология, психиатрия, педагогика, театр, танец, спорт, менеджмент» (стр. 281, 343, 482).

Таким образом, выявляется противоречие между осознанной потребностью в разработке и дальнейшем использовании курса хореографии, как дополнительной возможности физического, эстетического, эмоционального, художественного развития ребёнка и отсутствием программно-методического обеспечения предмета «Хореография» для 0 общеобразовательной школы, доступного для изучения любому ребёнку независимо от его природных дарований и возраста. Данное противоречие актуализирует значимость проблемы поиска путей и обоснований введения хореографии в учебный план школы с 1-го по 8-й классы как предмета образовательной области «Искусство» и определения условий и способов использования танца как фактора гармонизации развития личности. Это определило формулировку темы исследования: «Хореография в общеобразовательной школе как средство гармонизации развития личности».

- содержание программы, построенное по историческому принципу, поможет эмоционально-образному восприятию материала, изучаемого на разных уроках общеобразовательного цикла, и созданию на этой основе структуры миропонимания;
- изучение образцов историко-бытового танца обеспечит интеграцию хореографии с такими предметами, как: история, литература, мировая художественная культура;
- освоение хореографического материала, включённого в программу, не потребует наличия у учащихся профессиональных данных при условии систематичности занятий. Цель и гипотеза исследования обусловили постановку следующих задач:

- изучить уровень разработанности проблемы в хореографии, педагогике, педагогической психологии и в образовательной практике;

- выявить развивающий потенциал предмета «Хореография», его роль и место в системе воспитания и обучения детей и подростков;

- определить содержание и структуру предмета «Хореография» в общеобразовательной школе: минимальный и оптимальный объём движений классического танца, образцов народных, историко-бытовых и балльных танцев и порядок их изучения на разных ступенях обучения;

- разработать программу по хореографии для общеобразовательной школы, тесно связанную с программами по гуманитарным предметам;

- в ходе опытно-экспериментального исследования выявить степень влияния уроков хореографии на формирование различных качеств личности, обеспечивающих её гармоническое развитие.

Для решения поставленных задач использовались следующие методы: анализ психолого-педагогической и специальной литературы по проблеме исследования, метод моделирования и проектирования, анализ данных, полученных методом педагогического наблюдения, экспертных оценок и самооценки, анкетирования, интервьюирования, обобщение педагогического опыта, опытно-экспериментальная работа.

Методологическую и теоретическую основу исследования составили: теории развития личности (Л.С. Выготский, А.Н. Леонтьев, А. Маслоу и др), теории эстетического воспитания (Э. Жак- Далькроз, Д.Б. Кабалевский, Б.М. Неменский, К. Орф, Платон, Р. Штайнер и др.), основные положения гуманистической педагогики (Ш.А. Амонашвили, В.А. Сухомлинский, К.Д. Ушинский и др.), теории организации и проведения научно-педагогического исследования (Ю.К. Бабанский, В.И. Загвязинский, В.В. Краевский и др.), концепции личностно-ориентированного подхода в обучении (Н.А. Алексеев, В.В. Сериков, И.С. Якиманская и др.), методика и технологии обучения и О воспитания профессионального танцовщика (А.Я. Ваганова, Р.В. Захаров, В.С. Костровицкая, Н.И. Тарасов и др).

. Задача учреждений дополнительного внешкольного образования состоит в том, чтобы развивать художественную грамотность учащихся, т.е. прививать способность общения учащихся с искусством не только на основе событийного, предметного содержания

произведения, но в первую очередь на основе понимания его художественно-образного строя, восприятия системы художественных образов.

Литература:

1. Акопян-Шупп, Р. Глобальный танец: творческий процесс, развитие новой сферы танца / Р. Акопян-Шупп. В сб. Голос художника: проблема синтеза в современной хореографии. Материалы международной конференции. – Волгоград, 1999. – С.41-50.
2. Богданов Г.Ф. Урок русского народного танца / Г.Ф. Богданов. - М., 1995. - С.23.
3. Божович Л.И. Проблема развития мотивационной сферы ребенка / Л.И. Божович // Проблема формирования личности. – М.: Москва-Воронеж, 1997. - С. 135-172.
4. Бутенко Э. Сценическое перевоплощение. Теория и практика. – М.: Прикосновение, 2005. – С. 127.
5. Ванслов В.В. Всестороннее развитие личности и виды искусства / В.В. Ванслов. - М.: Искусство, 1963.
6. Васильев О.С. Семиотика этнокультуры/ О.С.Васильев // Современные эстрадные танцы, № 2 (14), 2003. – С. 30-31
7. Васильцова В.Н. Народная педагогика / В.Н. Васильцова — М.: Школа-Пресс, 1996.
8. Вохрышева М.Г. Современные тенденции развития вуза культуры и искусств / М.Г. Вохрышева // Культура XXI века: Материалы научной конференции, посвященной 35-летию СГАКИ, 30-31 мая 2006 года. – Самара, Чт.1. – С.8-12.
9. Выготский Л.С. Воображение и творчество в детском возрасте / Л.С. Выготский. - М.: Просвещение, 1991. – 93 с.

**Малиновская Ольга Николаевна,
преподаватель вокально-хоровых дисциплин
высшей квалификационной категории
МБУДО «Детская музыкально-хоровая школа «Мечта»
г. Нижнекамск**

ВЛИЯНИЕ ЗАНЯТИЙ ВОКАЛЬНО-ХОРОВЫХ ДИСЦИПЛИН НА УСПЕШНОЕ ФОРМИРОВАНИЕ ЮНОШЕЙ

I. Родители, особенно отцы, хотят видеть своего сына сильным и успешным в жизни человеком. И музыку считают не самым важным предметом в жизни, тем более, для мальчика. А ведь неважно, свяжет ли он свою жизнь с музыкой, став профессиональным певцом или музыкантом, важно то, что обучение вокалом разовьёт в нём умение тонко чувствовать собеседника, выражать свои эмоции, поможет ему повысить уверенность в себе, преодолеть страх сцены и публичных выступлений, чувствовать свободно себя в любых ситуациях. По крайней мере, сыну не будет стыдно петь в караоке перед друзьями, подхватив голосом строчки из любимых песен, или просто спеть своему ребёнку колыбельную, красивым и поставленным голосом.

II. Как показывает моя многолетняя практика, минимальный процент выпускников-мальчиков нашей школы продолжают свой жизненный путь, связывая с музыкой, но в нашей работе это не так важно. Основная цель-развить творческую, гармоничную, духовно-нравственную личность и раскрыть музыкальный потенциал у мальчишек для их самоутверждения и уверенности в себе по жизни. Воспитать такие важные черты личности, как воля, организованность, выдержка.

Не секрет, что не каждый педагог берёт в свой класс вокала- мальчиков. Да это сложная, но поверьте мне, очень интересная и увлекательная работа, ведь мальчишки по своей природе большие фантазёры, шалуны и затейники. Конечно на первом уроке, когда он к тебе пришёл с огромными глазами от удивления «что за тётя?» и с чем бы её съест?» моя задача, как педагога, сделать так, чтобы он мне поверил. И тут я подключаю все свои

умения: завлечь, заинтересовать, заинтриговать и в конечном счёте...ВЛЮБИТЬ! Понятно, что эта работа ни одного и ни двух уроков. Но результат того стоит. Начинают звонить и приходиться на уроки мамы и папы этих мальчишек, чтобы посмотреть, что же такого я делаю с их детьми, что они с огромным желанием бегут на мои уроки, но самое для них непонятное...ЗАНИМАЮСЯ ДОМА!!! Это не секрет...я их люблю, люблю искренне, без фальши, всем сердцем, а мы знаем, что дети на тончайшем подсознании это чувствуют, их не обманешь. Мои мальчишки может не так внимательны и усидчивы, как девчонки, но они более склонны к сотрудничеству, лучше воспринимают мои замечания и критику, они мягче в своих высказываниях, они делятся своими успехами и неудачами и это, думаю я думаю это связано с тем, что я для них на уроке не просто учитель, я-музыкальная мама, а у мальчиков большая связь с мамами.

И когда этот союз достигнут (педагог-ученик) вот тогда начинается творческий процесс, который направлен на развитие певческого голоса, да и на творческую личность в целом.

Мальчикам гораздо ближе занятия, связанные с движением. Но это совершенно не значит, что им не нужны спокойные занятия. Даже наоборот, занятия музыкой помогают дисциплинировать непоседу, приучить к ответственности. В то же время нельзя не учитывать то, что мальчикам от природы свойственны большая двигательная и познавательная активность, большая любознательность. Учитывая эти особенности, работая с мальчиками, необходимо включать их в поисковую деятельность, они лучше работают тогда, когда характер вопросов - открытый, когда нужно самому додуматься, сообразить, а не когда нужно просто повторить за учителем и запомнить информацию.

Мальчики не умеют по-настоящему выражать словами свои мысли и учатся это делать гораздо позднее, да и то не всегда. И словесные задания, устные объяснения преподавателя мальчики воспринимают с трудом, им это не интересно, они быстро начинают отвлекаться. А когда сорванцам становится скучно, на первый план тут же выходит то, что компенсирует скуку - двигательная активность.

Их все время нужно удивлять, находить новые методы работы с ними, новые способы привлечения внимания. Например, можно устроить соревнование на лучшее исполнение куплета песни за небольшую награду (для младшего школьника это может быть конфета). У всех мальчишек отлично развит дух соревновательности.

Мальчикам необходим высокий темп работы. Как только начинается повторение, закрепление - они выпадают из процесса, внимание ослабевает. Поэтому не следует уделять много времени повторению одного и того же мотива, куплета, лучше вернуться к нему через некоторое время.

Не требуйте от мальчишек внешних проявлений эмоциональности, пусть это выразится в интонации песни, в смысле слова, фразы.

Мои мальчишки очень любят выступать, это их вдохновляет и даёт желание расти и двигаться дальше.

Но они понимают, что без ежедневных занятий и трудолюбия, это невозможно. Что же мы делаем на уроках? На первых уроках провожу краткий экскурс в физиологию, изучаем устройство голосовых связок и то, что с ними происходит в процессе пения. Затем начинается этап постановки голоса. Подготавливаем (разогреваем голос) чтением стихов.... нет, нет, не в том понимании, взяли книгу и читаем, мы читаем ВОКАЛЬНО. При этом работает и артикуляция, и высота голоса, и тембр, и эмоции, и руки (жестикуляция) - «движение руки-души выражение». Ведь роль стихов велика в вокальных произведениях, а слово, вплетённое в мелодическую интонацию, становится ещё выразительнее и ярче. Дальше идут дыхательные и вокально-ладовые упражнения (дыхательная гимнастика А.Н.Стрельниковой), (КМПВ Д.Е.Огороднова), и только потом, подготовив интонацию, артикуляцию, звуковысотность и слух, в целом, переходим к произведениям.

К большому всегда удивлению, моим «птенцам» по душе произведения композиторов классиков, народные и патриотические песни под живой аккомпанемент, хотя дети то современные. Именно на них они растут вокально и духовно.

На 1-2, а бывает и на 3-4 году их обучения, говорить о выступлениях на больших сценах или конкурсах рано, но практика выступлений уже должна набираться в копилочку. И начинаем мы с классных концертов для родителей. Тут надо видеть глаза того же папы, который был против, что его сын обучается в музыкальной школе. Его просто переполняет гордость за сына. Нередко можно услышишь реплику: «Я бы так не смог, сыночек». А через несколько лет мы видим этого, уже юношу, ведущим школьных или городских мероприятий, или выступающим на конкурсе «Алло, мы ищем таланты», «Песенный марафон» и др.

У меня есть воспитанник, который закончил музыкальную школу по классу фортепиано и захотел научиться петь и владеть своим голосом. Как же трудно ему было преодолевать вокальные трудности. Помимо его основных занятий со мной, я приглашала его на уроки к моим основным ученикам, и какого было его удивление, когда совсем юный мальчуган делал то, чего не мог он-15-летний. Шло время и вот он...уже совсем другой. Раскрепощённый и свободный, коммуникабельный и общительный, смог выступить перед ними, да ещё и завоевать их сердца. Его слова :«У меня огромная практика в общении с фортепиано, а вот общаться с публикой «с глазу на глаз», смотреть в зрительный зал и передавать голосом и эмоциями задумку композитора и автора слов, это намного сложнее».

III. Что же дают занятия вокалом современному юноше?

1.Повышается уровень жизненной энергии. Это очень четко видно: до занятий вокалом он весь зажат-перезажат, энергии в нём огромный дефицит. А ощутив на вокальной практике телесную и эмоциональную свободу, начинает буквально кипеть свободно текущей, разблокированной энергией. Другие люди считают это как магнетизм и харизму.

2.Повышается уверенность в себе. Голос - это наше природное средство заявить на весь мир "Я существую! Я имею значение! Я имею право быть услышанным и имею право высказать своё мнение!". В основном многие дети до вокала бубнят себе под нос, говорят невнятно, смотрят в сторону, боятся показать голос (иногда просто потому, что им кажется, что сам голос «противный»). А во время занятий, когда чисто физически голос становится более красивым, звучным и управляемым, неизбежно начинает расти уверенность в себе. Вокал повышает самооценку. Когда в психике ребёнка накапливаются позитивные эпизоды того как он красиво и устойчиво звучит, со временем это создаёт фундамент для становления здоровой и стабильной самооценки.

3. Вокал раскрывает творческие способности. Работая над голосом мы в прямом и переносном смысле учимся слышать и выражать себя. И это новое ощущение со временем экстраполируется на все сферы жизни. Они не мирятся с чем-то скучным и посредственным, а прилагают усилия, чтобы сделать мир вокруг более ярким и красочным.

4.Вокал развивает навык концентрации и дисциплину. Чтобы был стабильный вокальный результат, нужно правильно организовать процесс занятий, который в первую очередь требует постоянства. Даже неорганизованный ребёнок при искреннем увлечении вокалом, получает заряд мотивации для развития дисциплины. И естественно, со временем этот навык переходит на другие сферы жизни.

5.Вокал развивает эмоциональный интеллект, навык слышания и понимания не только себя, но и других. Этот навык - один из важнейших в современном мире, который приводит к успеху, как в деловой, так и в личной сфере.

Если ребёнок не владеет своим голосом, не ощущает его, и во время беседы выдаёт тревожные, неуверенные интонации, он вряд ли сможет добиться карьерных высот. Красивый, свободный голос- показатель внутреннего комфорта и уверенности в себе,

основной инструмент его самовыражения. И занятия вокалом в музыкальной школе во многом способствуют формированию и становлению личности. Повышается уровень жизненной энергии.

ВЫВОД: Владение певческим голосом, музыкальным вкусом, умением менять динамику и высоту голоса, дикцией и тембром, способностью сосредоточиться, собраться в трудный момент - являются конкурентными преимуществами тех молодых людей, которые учились в музыкальной школе.

**Марахонько Анна Николаевна,
преподаватель по классу домры и гитары
первой квалификационной категории
МАУДО «Детская школа искусств №13 (татарская)»
г. Набережные Челны**

ВОПРОСЫ КОМПЛЕКСНОГО РАЗВИТИЯ ДЕТЕЙ В НАЧАЛЬНЫЙ ПЕРИОД ОБУЧЕНИЯ ИГРЕ НА ДОМРЕ

Музыкальное воспитание – одна из центральных составляющих эстетического воспитания, оно играет особую роль во всестороннем развитии личности ребенка. Эта роль определяется спецификой музыки, как вида искусства, с одной стороны, и спецификой детского возраста – с другой.

Музыка эмоциональна по своей сущности, по своему непосредственному содержанию. Благодаря столь замечательной особенности, она становится инструментом эмоционального познания и дает ни с чем не сравнимые возможности для развития эмоциональной сферы человека, особенно в детстве, - наиболее восприимчивом из всех возрастов.

Музыкальная педагогика не только наука, но и искусство. А искусство неразрывно связано с творческой инициативой. Педагогу, работающему с детьми, нужно обладать не только разносторонними знаниями, но не в меньшей мере и творческой изобретательностью.

Творческая деятельность учителя музыки зависит, с одной стороны, от педагогической направленности его личности, а с другой – от его профессиональных знаний, владения инструментом и музыкально- педагогической техникой. Специфика музыкально-педагогической деятельности в том, что она решает педагогические задачи средствами музыкального искусства, а ее особенностью является наличие в числе ее составляющих художественно-творческого начала.

Всякая педагогика определяется ответами на четыре вопроса: *кого учить, для чего учить, чему учить и как учить*. Австрийский пианист и педагог Артур Штабель говорил, что роль педагога состоит в том, чтобы открывать двери, а не в том, чтобы проталкивать в них ученика. Важнейшей задачей, стоящей перед каждым педагогом, является постоянный поиск наиболее результативных путей воспитания и обучения каждого отдельного ученика.

Естественно, что поиск индивидуальных приемов обучения должен быть основан на понимании общих закономерностей формирования и совершенствования музыкальных способностей, развития исполнительской техники, воспитания художественного мышления. Правильная диагностика способностей, оценка сил и возможностей ученика, разнообразие методов воздействия на него – все это определяет стратегию и тактику деятельности преподавателя, логику учебного процесса. Задачи педагога – не только передать ученику определенную сумму знаний, развить нужные умения и навыки, но и создать условия широкого универсального развития юного музыканта.

Музыкальное воспитание детей обычно начинается в детском саду. Здесь они поют, танцуют, занимаются ритмикой, участвуют в шумовых оркестрах, играют на детских музыкальных инструментах, учатся слушать и понимать доступную им музыку, постепенно накапливая слуховой опыт. Все это способствует общему музыкальному развитию и выявляет способности детей.

Эстетическое воспитание детей в дошкольный период создает тот необходимый фундамент, на котором возможны не только успешные занятия в дальнейшем, но и все последующее духовное развитие личности.

Выдающийся педагог и профессор Г.Г. Нейгауз писал: «Прежде чем начать обучаться на каком бы то ни было инструменте, обучающийся – будь то ребенок, отрок или взрослый – должен уже духовно владеть какой-то музыкой: так сказать, хранить ее в своем уме, носить в своей душе и слыша своим слухом. Весь секрет таланта и гения состоит в том, что в его мозгу уже живет полной жизнью музыка раньше, чем он в первый раз прикоснется к клавише или проведет смычком по струне».

Если говорить о системе начальной подготовки музыканта как о синтезе двух направлений: общеэстетического (в которое входит пропаганда музыкальных инструментов, воспитание у детей интереса к музыке, формирование у них вкуса) и профориентационного (выявление наиболее одаренных детей и дальнейшая их ориентация на продолжение обучения в среднем специальном заведении), то несомненно главенство первого направления. Исходя из этого, перед педагогом стоит задача увлечь и научить играть на инструменте любого ребенка, пришедшего к нему в класс.

Начальное обучение едва ли не самый ответственный и трудный этап в работе педагога. Первые уроки с учеником имеют особенно важное значение для установления душевной близости, без которой занятия музыкой с детьми не дают нужного результата. Уроки музыки нельзя начинать с обучения ремеслу. Маленький ученик пришел в класс в первый раз и для него музыка это любимая песня, музыкальная передача по радио или телевидению. А педагог ему сразу ноты, длительности, бесконечные упражнения для постановки рук. Для ребенка занятия становятся мучительными и не интересными и в этот момент легче всего упустить ученика навсегда, вселить у него страх перед занятиями музыкой. Поэтому, учитывая детскую психологию и возрастные особенности, нужно стараться преподносить учебный материал в качестве игры. Такая организация учебного процесса всегда вызывает у детей живой интерес к занятиям и приносит им радость общения с педагогом музыки.

Однако не стоит увлекаться только игровыми методами работы. Нужно помнить определение, данное психологом: «Обучение – это особая форма деятельности – не игра и не труд, но то и другое».

Первое – с чем сталкивается ребенок, начавший заниматься музыкой, – с многозначностью самой музыки и музыкальных занятий. Музыка – это игра, свободное самовыражение в звуках, интонациях, но это также труд, дисциплина. Как это соединить? И соединимо ли это? Вот основная проблема, с которой сталкивается ребенок, приступивший к систематическим занятиям музыкой. Главное – научить ребенка получать удовольствие от игры на инструменте. И для исполнения важно сохранить эту детскую радость наслаждения музицированием. Лишь много позже музыкант учится работать за инструментом, когда наслаждение музицированием, по словам немецкого дирижера Бруно Вальтера, переходит в наслаждение самим процессом творческой работы.

Преподавание игры на музыкальном инструменте принципиально отличается от преподавания в классных коллективах. Из чего следует, что процесс преподавания построен совершенно иначе – на уроке обучения игре на музыкальном инструменте все знания и навыки передаются отдельному ученику. Этот индивидуальный характер урока дает возможность учитывать при преподавании способности и личностные качества каждого ученика, а не средний уровень класса. Таким образом, можно выбирать методы,

соответствующие возрасту, интересам, характеру ученика. Но это не значит, что урок не должен иметь какой-то своей схемы, основной структуры.

Как всякий другой процесс обучения, преподавание игры на музыкальном инструменте является целенаправленным процессом и поэтому должен планироваться. Конечно, урок по специальности невозможно спланировать во всех деталях и по минутам, потому что процесс вносит коррективы в план поведения урока. Но все же продуманный план во всех случаях является тем стержнем, на котором будет держаться организация урока. Именно организация урока имеет важнейшее значение в период начального обучения. Урок не должен быть однообразен, перегружен, задания необходимо чередовать трудные с легкими, педагогу нужно чутко реагировать на утомляемость ученика и делать небольшие паузы в занятиях.

Существует несколько схем для индивидуального обучения игре на музыкальном инструменте. Однако следует каждую из них использовать лишь как одну из возможностей, а не как постоянно действующий фактор, который нельзя модифицировать. Ведь именно подвижность внутренней структуры урока, варьирование в соответствии с использованными в данном уроке средствами и методами гораздо более необходимы в индивидуальном обучении, чем в коллективном.

Педагогическое искусство – не строгое соблюдение плана урока, а способность разрешать непредвиденные ситуации, возникающие на уроке так, чтобы не повредить главной линии развития ученика, потому что, полученные и закрепленные знания и навыки, воспитанная самостоятельность мышления и умение анализировать являются залогом того, что музыка прочно войдет в жизнь учеников, а через - них в жизнь многих людей.

Этой работой я попыталась показать, какие возникают вопросы при работе с начинающими. С какими проблемами приходится сталкиваться. Начальный этап обучения – это не только период, в который закладываются постановка и начальная техника, это еще и время, когда подлежат становлению отношения между педагогом и учеником.

Помимо непосредственных профессиональных знаний, каждый преподаватель должен быть хорошим психологом. Это помогает более глубоко раскрыть у учащегося сильные стороны характера, войти с ним в более тесный контакт общения, завоевать доверие, что очень важно. Познать внутренний мир ребенка, уметь направлять в нужное русло положительные, сильные черты характера, а также стараться преодолеть отрицательные – вот главная задача педагога. Каждый ребенок является индивидом, обладает присущими только ему чертами характера, темпераментом. В зависимости от этого педагог должен найти индивидуальный подход к каждому из учащихся. Очень важно найти взаимопонимание между друг другом. От этого будут зависеть дальнейшие результаты.

Важно отметить, что если современный ребёнок, обучаясь музыке, не проявляет при этом особой музыкальной одарённости и не готовится стать профессиональным музыкантом, то это вовсе не означает, что он мог бы с большей пользой проводить время, затрачиваемое им на занятия музыкой, которое не принесёт ему пользы в другой профессии. Безусловно, любая, не только музыкальная, творческая деятельность ребёнка влияет на развитие вышеназванных личностных качеств, но в музыкальной деятельности, осуществляемой качественно и полноценно, они развиваются наиболее активно и интенсивно, особенно в детском возрасте.

И главное, чтобы окончив музыкальное обучение, (не обязательно продолжив его в средних учебных заведениях) человек не испытывал после этого отвращение к музыкальному инструменту, музыке, а наоборот, пронес любовь, заложенную педагогом, через всю жизнь.

**Машанова Анжела Валерьевна,
педагог дополнительного образования
первой квалификационной категории
МБУДО «Центр эстетического воспитания детей»
г. Елабуга**

ПРИОРИТЕТНЫЕ НАПРАВЛЕНИЯ ОБНОВЛЕНИЯ СОДЕРЖАНИЯ И ТЕХНОЛОГИЙ ДОПОЛНИТЕЛЬНОГО ОБРАЗОВАНИЯ ХУДОЖЕСТВЕННОЙ НАПРАВЛЕННОСТИ

Художественное направление является одним из наиболее массовых и популярных в системе дополнительного образования детей и молодежи.

Сегодня учреждения дополнительного образования создают и развивают систему индивидуальных и групповых форм деятельности в следующих областях искусства:

- изобразительное искусство (живопись, графика, скульптура, граффити и др.);
- музыкальное искусство;
- хореографическое искусство (народный и современный танец и др.);
- декоративно-прикладное искусство (керамика, батик, резьба по дереву и кости и др.);
- народные промыслы;
- фольклор (хоровые, танцевальные и другие коллективы) и др.

Важнейшей компонентой современной стратегии развития художественного образования в России является ориентация на сочетание лучших его традиций с новейшими технологиями, доступными образованию начала XXI века. Сегодня трудно представить современного специалиста и особенно — преподавателя, не владеющего навыками использования информационных технологий. Очевидно, что любые занятия по мировой художественной культуре, рисованию, живописи и другим предметам будет более качественным, если педагог применяет соответствующие методы обучения, что особенно важно там, где у школьников и студентов нет возможности регулярно посещать музеи, выставки, театры и т.п. Активное использование информационных технологий для реализации образовательных программ на всех уровнях обучения и просвещения — это требование времени.

К числу индивидуальных способностей развитию которых способствует художественное образование, в соответствии с «дорожной картой», относятся:

- креативность;
- эмоциональный интеллект;
- моральное суждение;
- оценка и знание искусства;
- интеграция физических, технических, интеллектуальных и творческих способностей;
- навыки, необходимые для работы в сфере креативных индустрий.

Цифровые навыки для жизни и работы сегодня необходимы всем, но для общего и дополнительного образования детей сегодня актуально смешивание традиционных «нецифровых» подходов к художественному образованию и цифровых приложений, пересечение формальных и неформальных цифровых навыков.

Интеграция программ дополнительного образования художественной и технической направленностей

Интегрированные дополнительные общеобразовательные общеразвивающие программы, содержание, цели и планируемые результаты обучения которых разработаны на основе:

- интеграции направленностей и видов деятельности (н-р, художественной и технической),

- интеграции научных инновационных подходов к формированию целей, содержания и планирования результатов освоения программы (конвергенция, междисциплинарность, метапредметность),

- интеграции содержания, основанной на модульном принципе построения программ, и (или) др.

- интеграции технологий, форм и методов обучения, и (или) др.

- интеграции материально-технических условий, информационных ресурсов, средств цифровой образовательной среды

Интегрированные программы художественной направленности, основанные на подходе «обучение средствами искусства», позволяют не только расширить спектр навыков, приобретаемых обучающимися, не только приблизить содержание общеразвивающих программ к потребностям современных детей, но и значительно повысить их привлекательность для государства, общества, родителей и детей т.к. их цели, а значит и результаты, включают:

- развитие креативности, эмоционального и визуально-пространственного интеллекта;

- интеграцию физических, интеллектуальных и творческих способностей;

навыки, необходимые для работы в секторах креативной индустрии;

- понимание культурного многообразия путем воспитания культурного сознания и развития культурных практик;

- формирование конкретных умений по профилю общеразвивающей программы (развитие хобби-творчества);

- а также развитие других универсальных компетенций, которые пригодятся подрастающему поколению в любой будущей профессиональной деятельности.

Интеграция художественной и технической направленностей – это интеграция в действующую систему юниорских чемпионатов Skills.

Декоративно-прикладное творчество является значимым ресурсом для содержания программ художественной направленности, но цель и результаты принципиально меняются, т.к. умения в конкретной области декоративно-прикладного творчества это только средство познания технологий работы с различными материалами и освоения целого набора универсальных навыков: генерации идей, создания эскизов, выбора лучших эскизов, создания изделий в соответствии с эскизами, выбора модели для тиражирования и др. Именно они являются первичной целью общеразвивающей программы. Но в современных условиях целостная картина создания изделия из различных материалов не может сложиться без интеграции с современными технологиями, цифровыми навыками, технологиями использования безопасных электрических или высокотехнологичных инструментов. К таким инструментам для декоративно-прикладного творчества можно отнести режущие плоттеры, универсальные электрические и пневматические ручные инструменты для мастерских, 3D принтеры, 3D сканеры, станки с ЧПУ для резьбы по дереву или фрезеровки, гравировки, компьютеризированные швейно-вышивальные машины и др. Они повышают производительность и качество готовых изделий, но освоение технологий работы с этими инструментами целью общеразвивающей программы точно быть не может. Поэтому совсем не обязательно обучать всех детей этим технологиям, это задача профессионального образования. Многих достаточно познакомить с их возможностями используя ресурсы ЦМИТ, колледжей, вузов, предприятий. При проектировании образовательного процесса важно учитывать то, что образ будущего изделия создается в воображении обучающегося, а создать его невозможно без чувства материала, понимания его свойств, без знаний об особенностях построения узоров и значения символов т.п. Именно поэтому в декоративно-прикладном творчестве так чрезвычайно важно показать детям интеграцию традиционных навыков работы с различными материалами и новейших цифровых средств производства. Декоративно-прикладное искусство не менее эффективно интегрируется с изучением основ предпринимательской деятельности, клиента ориентированности и прочими

асpekтами маркетинга. Все это позволяет сформировать достаточно широкий спектр универсальных компетенций.

Современная **общеразвивающая программа в области основ компьютерного дизайна** использующая подход «обучение средствами искусства» может реализовать интеграцию овладения знаниями основ композиции, цветоведения, рисунка. Любой дизайнер должен знать и чувствовать материалы, владеть основами изобразительного искусства, обладать развитым художественным вкусом, знаниями психологии, уметь генерировать творческие идеи, и только потом можно преобразовывать их в цифровой формат. Мир физического творения способен дать детям уникальные компетенции, научить достигать членораздельного выражения мысли через что-то, что сделано своими руками. Ребенку необходим постоянный диалог между глазами, сознанием и руками. «Критическое мышление — критическое решение» — вот принцип образования через руки, с пониманием того, почему ты сделал то, что сделал, и есть ли влияние сделанной работы на мир. В этом суть работы и художника и дизайнера, и цель общеразвивающей программы.

Литература:

1. Н.И. Еременко Дополнительное образование в образовательном учреждении. - Волгоград: ИТД «Корифей», 2007
2. В.П. Копцев Учим детей чувствовать и создавать прекрасное: Основы объемного конструирования / Ярославль: Академия Развития: Академия Холдинг, 2001.

**Мирьякупова Гульназ Валериановна,
преподаватель вокально-хоровых дисциплин
первой квалификационной категории
МАУДО «Детская школа искусств №13 (татарская)»
г. Набережные Челны**

СПЕЦИФИКА ВОКАЛЬНО-ХОРОВОГО ВОСПИТАНИЯ В ДЕТСКОМ УЧЕБНОМ ФОЛЬКЛОРНОМ КОЛЛЕКТИВЕ В УСЛОВИЯХ ДМШ

Общеизвестно, что народно-хоровое исполнительство - не только собственно пение. Это - синтезированное самобытное искусство, сохранившееся до наших дней благодаря преемственности поколений. Его составляющими являются и песня, и танец, и хоровод, и игра, и инструментальная музыка, и пантомима, и декламация. По канонам народной традиции певцы - не сторонние наблюдатели, а живые участники действия, заключённого в самой песне. И движения, и жесты, непосредственно вытекающие из настроения, внутренней эмоции песни, естественно рождаются у каждого сольного исполнителя, участника фольклорного ансамбля, и в процессе пения передаются зрителям. Кроме того, в жанре фольклорного музицирования особенно ценится умение импровизировать, творить как собственно в пении, так и в хореографии, инструментальном исполнительстве, в театрализации, основанной на эмоциональном наполнении содержания музыкально-поэтического текста.

Все эти положения в полной мере относятся к творчеству современных детских народно-певческих коллективов, сформированных и успешно развивающихся на базе детских музыкальных школ, школ искусств, хоровых студий. Дети обучаются принципам народного исполнительства: пению в ансамбле с сохранением собственной индивидуальности, естественности движения при обыгрывании песен, вождении хороводов. В процессе освоения самобытного певческого творчества развиваются их природные способности, художественный и эстетический вкус. Особая ценность детских народных хоров заключается в том, что в них воспитывается любовь к народной песне, к родному языку, и в конечном результате - к отчужденному дому, семье, окружающему миру. В

методических рекомендациях к сборнику «Народные песни Смоленской области» известный музыковед и педагог С. Пьянкова писала: «В нашей работе с народной песней мы ненавязчиво, но неустанно должны объяснять и самим участникам детского коллектива, и нашим слушателям, почему сейчас мы поем старинные песни. Старинная песня для нас - частица высокой духовной культуры нашего народа, история всей его жизни, претворённая в изумительных по красоте музыкально-поэтических образах. Мы знакомимся с древнейшими исполнительскими традициями, в которых для нас столько нового, оригинального и яркого. Мы поём сами и думаем о том, что ведь это пели прадеды наши. Мы поём и невольно становимся свидетелями той далекой эпохи, и вместе с теми, кто слагал эти песни, печалимся и радуемся, учимся мудрости жизни».

Основа репертуара, исполнительские особенности детского или молодёжного ансамбля фольклорного отделения ДМШ заимствованы из аутентичного крестьянского искусства с учётом возрастных особенностей конкретного состава. Детские учебно-творческие группы обычно не превышают десяти - пятнадцати человек, что так же свойственно традиционному певческому коллективу: в таком количественном составе легче слышать, чувствовать друг друга, спеваться, импровизировать. Особые приёмы художественной выразительности детского народного коллектива, характерная певческая своеобразность, специфика звукообразования так же соответствуют исполнительскому жанру фольклорного ансамбля.

Народная манера пения - это целый комплекс вокально-исполнительских средств, сложившихся на основе местных историко-культурных и художественных традиций под воздействием бытовой певческой среды. В основе такого пения - естественность в звукообразовании и дикции («как говорят, так и поют»), звонкость, полётность гласных звуков, мягкая «огласовка» согласных, и как результат - лёгкий, свободно льющийся открытый звуковой поток. Поэтому пение в народной манере вполне доступно детям, отвечает природе их голоса и в значительной мере развивает вокальные данные по мере получения исполнительского опыта.

Значительное место занимает соблюдение диалектов, влияющих на манеру пения, придающих своеобразие, свойственное определённым певческим стилям. В сельских детских фольклорных ансамблях эту особенность реализовать проще, т.к. в нашей современности именно в глубинке у местных жителей в некоторой степени сохранился характерный говор. В городских детских народных хорах диалектные особенности народной речи «размыты» и обычно используются нормы общерусского литературного языка.

Практика показывает, что для городского детского фольклорного ансамбля, особенно на первоначальном этапе, более приемлемы аранжировки, сделанные самим руководителем с учётом возможностей коллектива. В этом случае песня разучивается по заранее подготовленной партитуре, часто - с голоса руководителя. Вместе с тем параллельно рекомендуется неоднократное прослушивание самобытных ансамблей, от которых сделана аудио или видеозапись. Это даёт возможность в какой-то степени соответствовать стилевым, диалектным особенностям выбранной традиции.

Формирование репертуара - важнейшая сторона деятельности педагога, обучающего детей сольному, ансамблевому народному пению на фольклорных отделениях. Через умело составленный репертуар сольный исполнитель, детский ансамбль может постепенно приобрести индивидуальное творческое лицо, что очень важно в развитии любого коллектива.

Основа репертуара в процессе первоначального обучения детей обязательно должна состоять из произведений детского музыкального фольклора. Детские песни построены преимущественно на традиционных устоявшихся попевах-формулах. Усваивая их с самого раннего возраста, юные исполнители постигают своеобразный попевочный словарь, лежащий в основе всего народного музыкального творчества. Выразительные, легко запоминающиеся попевки-формулы не только облегчают восприятие и

воспроизведение детьми различных детских песен, но и нередко способствуют возникновению индивидуальных вариантов традиционных фольклорных образцов, соответствующих творческим способностям и исполнительским возможностям того или иного ребенка. Кроме того, традиционные детские песни развивают не только музыкальный слух и память, но и певческое дыхание, голосовой аппарат. Ведь большинство закличек, приговорок, дразнилок, прибауток поются полным голосом, легко и непринужденно. Небольшие по объему формы детских песен могут входить не только в репертуар групп дошкольного и младшего школьного возраста, но и служить для распевания и постановки голоса старших детей. Так, с разучивания и исполнения весёлой дразнилки, с её свободой интонирования, простотой попевочной формулы может начинаться любое занятие. В результате детский голос развивается в естественной природной позиции, постепенно укрепляется и подготавливается к исполнению более сложных самобытных произведений.

Практика показала, что детям вполне доступны песни, записанные от взрослых исполнителей. В репертуаре могут быть песни любого жанра, подходящие по содержанию и сложности напева, наиболее удобные для сценического воплощения: хороводно-плясовые, календарные, свадебные (корильные, величальные, некоторые поезжанские). Однако не следует считать, что для детского исполнения подходят только весёлые, скорые произведения с ярко выраженным игровым началом, пляской, шуткой. Эмоциональный отклик вызывают и спокойные, напевные песни, отличающиеся мягким, задушевым характером.

Стремление к актерству, к игре присуще всем детям. Игра доставляет им радость, и поэтому её элементы, в той или иной мере, могут быть внесены почти в любую песню. В быту, в повседневности детские песни имеют функциональное, утилитарное значение: они призваны помочь интереснее провести игру, организовать её. Песни, припевки иллюстрируют действия, дают наиболее полный выход эмоциональной энергии детей, их темпераменту. Ведь в основе их миропонимания, мироосвоения лежит именно игра. Исполняя попевку, следует учитывать её роль в действии: сопровождается ли она движениями, фиксируются ли ритмические акценты хлопками в ладоши, ударами мяча, прыжками, под-скоками и т.п.

Сопровождение пения движением, как показывает опыт, влияет и на качество хорового звучания, способствует развитию необходимых вокально-хоровых навыков. Дети увереннее интонируют, у них укрепляется дыхание, улучшается дикция, воспитывается чувство ансамблевой согласованности. Быстрее происходит и процесс усвоения нового материала. У юных певцов вырабатывается умение красиво двигаться, у многих заметно исправляется осанка. В учебных планах фольклорных отделений ДМШ на этот род деятельности выделены учебные часы, сконцентрированные в освоении дисциплины «Хореография».

Большой интерес и творческий стимул для детей - первые концертные выступления. Учебная программа фольклорных отделений ДМШ предполагает творческие итоговые показы в сценическом варианте. Но важно поучаствовать в настоящих концертах перед «нейтральной» (т.е. не выставяющей оценок) публикой. Даже с небольшой программой на основе народно-песенного репертуара уже можно выступать на детсадовских и школьных утренниках и праздничных концертах. Это поможет детям наиболее полно раскрыть свои музыкальные и творческие способности, придаст им уверенности, разовьет желание к дальнейшему освоению песенного фольклора, станет полезной певческой практикой. Концерты - большой стимул в работе любого ансамбля и хора. Каждое выступление воспитывает у исполнителя не только чувство ответственности, но и сознание того, что он делает великое дело: сохраняет песню, несет радость людям.

На основании выше сказанного можно сделать вывод, что творческие методы освоения певческого искусства современными детскими фольклорными ансамблями в условиях ДМШ и ДШИ могут сочетать как изучение аутентичной основы, так и хоровое

исполнительство песен, разученных по партитуре с соблюдением главных региональных стилевых особенностей.

Литература:

1. Осеннева, М.С. Методика работы с детским вокально-хоровым коллективом / М.С. Осеннева, В.А. Самарин. – М.: Академия, 1999.
2. Осеннева, М.С. Хоровой класс и практическая работа с хором: Учеб. пособие для студ. муз. фак. высш. пед. учеб. заведений / М.С. Осеннева, В.А. Самарин. – М.: Издательский центр «Академия», 2003. – 192 с.
3. Рапацкая, Л.А. История русской музыки: От Древней Руси до «серебряного века»: Учеб. для студ. пед. высш. учеб. заведений / Л.А. Рапацкая. – М.: Гуманит. изд. центр ВЛАДОС, 2001. – 384 с.
4. Соболева, Г. Г. Современный русский народный хор / Г.Г. Соболева. – М.: Знание, 1978. – 88

**Михайлова Ирина Васильевна,
преподаватель по классу фортепиано
первой квалификационной категории
МАУДО «Детская школа искусств №13 (татарская)»
г. Набережные Челны**

РАЗВИТИЕ ТВОРЧЕСКИХ НАВЫКОВ УЧАЩИХСЯ ПОСРЕДСТВОМ ИСПОЛЬЗОВАНИЯ СРЕДСТВ МУЗЫКАЛЬНОЙ ВЫРАЗИТЕЛЬНОСТИ В РАБОТЕ НАД ПЬЕСАМИ ТАТАРСКИХ КОМПОЗИТОРОВ

(конспект открытого урока)

Для детей начальных и средних классов детских музыкальных школ

Цель урока: рождение образа в звуковой фантазии ученика и его выявление в звучании с помощью определенных исполнительских средств.

Задачи урока:

Образовательная:

- добиться усвоения учениками умения раскрыть эмоционально-образное содержание музыкального произведения;
- отработать навыки артикуляции, пульсации, интонирования;
- обработать технические навыки.

Развивающая:

- развитие эмоционально-образного мышления и воображения;
- развитие постоянного контроля за качеством звука;
- развитие интеллекта, памяти и внимания.

Воспитательная:

- воспитание любви к национальной татарской музыке;
- расширение музыкального кругозора.

План урока:

1. Организационный момент. Приветствие.
2. Объявление темы и сообщение нового материала.
3. Практическая работа
4. Подведение итогов.

Формы: - объяснение нового материала

- практическое занятие

Методы: - словесные

- наглядные

- практические

- наглядно-поисковые

Средства: ноты - М. Музафаров, «По ягоды» Р. Яхин, «Песня»

Добрый день, уважаемые коллеги!

Педагог: Я хотела бы свой урок начать с цитирования высказываний о художественных образах в искусстве двух известных, выдающихся личностей: педагога-пианиста Генриха Густавовича Нейгауза и композитора Дмитрия Дмитриевича Шостаковича.

Г.Г. Нейгауз: «Музыка не дает видимых образов, не говорит словами и понятиями. Она говорит только звуками. Но говорит так же ясно и понятно, как говорят слова, понятия и зримые образы».

Д.Д. Шостакович: «Художник может показать миллионам людей то, что делается в душе одного человека, и одному человеку открыть то, чем наполнена душа всего человечества».

Если вдуматься в эти слова, можно понять, что в них заложен огромный смысл. Кратко, но очень ёмко.

Художник внимательно всматривается в окружающую его жизнь и в то, что происходит в нем, в его душе. Его воображение домысливает те стороны и отношения, которые часто отсутствуют во внешних проявлениях, но значимы для человека, его поведения. Содержание любого художественного образа зарождается и существует в душе композитора. Для того, чтобы стать доступным слушателям оно материализуется в звуках.

А вам, ребята, предстоит с помощью своей фантазии, выразительных средств попробовать создать музыкальные образы в своих пьесах.

Сегодня, на уроке будут играть ученик 4 класса специального фортепиано Столяренко Софья и ученица 5 класса специального фортепиано Аглиуллина Зиля.

Ребята, а какие вы знаете выразительные средства?

Ученики: Мелодия, ритм, гармония, темп, метр, регистр, лад, динамика, тембр, педаль.

Первая часть урока.

***Ученица 4 класса специального фортепиано Столяренко Софья,
М. Музафаров «По ягоды»***

Ученик проигрывает полностью пьесу.

Педагог: Пьеса получила авторское название, которое уже подсказывает нам, о чем мы играем и как надо исполнить музыкальное произведение.

Показываю иллюстрацию картины.

О чем рассказывает музыка твоей пьесы? Расскажи свой сюжет.

Рассказ ученика.

«По ягоды»

Пошли подружки в лес, собирать ягоды. Ходили они, ходили по лесу, набрали полные корзинки ягод. Вышли из леса на солнечную поляну и стали резвиться, в догонялки бегать.

Педагог: Софья, из скольких частей состоит эта пьеса?

Ученик: Из двух частей и рефрена. В 1 и 2 части темп Andante. Рефрен идёт в темпе Allegretto.

Педагог: Попробуем еще лучше выразить характер, настроение каждого эпизода в пьесе.

Работа над пьесой

I часть.

- Педагог: В I части - с помощью каких выразительных средств композитор изображает собирание ягод в лесу?

–Ученик: Темп - медленный, тональность Соль-мажор, оттенки в мелодии от «р» к тр>.

- Педагог: Обрати внимание на динамические оттенки первого и второго предложений.

В пьесе использован танцевальный ритм, т.е. 3х дольный размер. Шаги- «раз», «два», попробуем соединить игру руками на инструменте с шагами ног, чтобы ритм и метр совпадали.

Левая рука дополняет партию правой руки.

Девочки ходят по лесу не спеша, собирают ягоды. Поэтому играем глубоким плотным звуком. Мелодия начинается с за такта. Первую долю подготавливаем мысленно и пальцами. Погружаемся в клавиши. В этом месте ярче провести крещендо. Все звуки свяжи в одну целую фразу.

Отклонение от темпа /замедление/ указывает на то, что девочки замедляет шаг.

Рефрен

Педагог: сколько раз звучит рефрен в этом произведении?

Ученик: Три раза. Рефрен звучит в самом начале, в конце и между частями. Музыка светлая, радостная, подвижная. Темп Allegretto - указывает на характер. Шестнадцатые ноты по длительности – придают ощущение безостановочного движения. Первое предложение – заканчивается вопросительной интонацией. Мелодия звучит ярче, громче, чем аккомпанемент. Во втором – звучит «ответ» - оканчивается в тонике, в главной тональности.

Показать кульминацию.

В мелодии возникает технические сложности. Она написана в верхнем регистре, имеет волнообразный мелодический рисунок. Необходимо, все однотактовые мотивы объединить и собрать во фразы. Добиться ощущений движения, стремительности.

При соединении двумя руками обратить внимание на самостоятельность рук: точная ритмическая пульсация в левой руке и сплошной поток музыкальной мысли в правой. Во II части мелодическую линию играть кистью, которая двигается ровно без скачков, вдоль клавиатуры (как будто катится бильярдный шар).

Плавно совершаем переход ко 2 части.

В переходе к 2 части происходит смена темпа Andante. В этом эпизоде - надо хорошо проинтонировать мелодию.

II часть

Мелодия 1 части проходит в левой руке с фактурными аккордовыми подголосками. Работа над выстраиванием единой мелодической линии и мягким, глубоким исполнением аккордов.

Домашнее задание:

- Отработать баланс между правой и левой рукой.
- Собрать предложения в один целый эпизод;
- Работать над динамикой.

Вторая часть урока.

Ученица 5 класса специального фортепиано Аглиуллина Зия. Р. Яхин «Песня»

Это произведение является одним из фортепианного цикла Р. Яхина «Летние вечера». Удивительная по красоте и певучести мелодия.

Педагог: Зия, какими сведениями о творчестве Р. Яхина ты владеешь?

Ученица: Рустем Яхин (1921-1993гг) татарский композитор, пианист, педагог. Огромным и первостепенным источником для творчества Яхина является родная песня, её неповторимая красота и само бытие. Им написаны около 400 песен и романов, концерты, канаты, обработки народных песен, фортепианных пьес. Является композитором – романтиком. Любил свою родину, природу.

Педагог: В чём выражается главное завоевание романтической музыки?

Ученица: В проявлении тонкого, чуткого и глубокого выражения внутреннего мира

Ученица Аглиуллина Зиля исполняет на инструменте пьесу.

Для музыки Р. Яхина характерна простота, мелодичность, использование народных элементов, отражение народных татарских песен и танцев.

В музыке есть построения, сходные с той или иной литературной формой, вступление, заключение, экспозиция, повтор (реприза).

Способность музыкальной интонации выразить настроение чувствующего человека - радость, печаль и т.д.- роднит музыку с поэзией.

Работа над пьесой.

Определить тональность. Послушать гармонию в левой руке, многочисленные ритмы в конце фраз и предложений. Работа над выразительным исполнением мелодии пьесы. **I часть.**

Какая структура музыкального произведения?

Ответ: гомофонная и полифоническая.

Аkkомпанемент необходимо играть на одном кистевом движении. Мелодия написана в диапазоне человеческого голоса, ее можно пропеть. Она выстроена по опорным звукам тоники. Яхин огромное значение придавал мелодии. Работа над её певучестью, дыханием между фразами. Спокойно-сдержанно исполнение.

II часть

В этой части работаем над артикуляцией, полифоническим изложением мелодии. Все малые фразы выстраиваем в одну мелодическую линию. Работа над кульминационным развитием. Обращение композитора к национально-интонационному строю музыкальных образов. Прозрачное звучание мелодии, её пластичное варьирование.

Главная тема сохранилась, приобрела мощь.

ФИНАЛ

Мы видим использование элементов народной музыки «вздохи». Темп меняется на менее подвижный, смена размера, динамика расширилась от pp до f. В финале работаем над созданием общей завершающей картины.

Домашнее задание:

- Продолжать работать над созданием художественного образа с помощью динамических оттенков, штрихов, нюансов, темпа, ритма и т.д.;
- Работать над чистотой педали;
- Продолжить работу над ведением мелодии и хорошим исполнением аккомпанемента.

**Михайлова Гузель Игоревна,
преподаватель
Латыпова Анастасия Тагирзяновна,
концертмейстер высшей квалификационной категории
МАУДО «Детская школа искусств №7»
г. Набережные Челны**

ИННОВАЦИОННЫЕ ТЕХНОЛОГИИ В МЕТОДИКЕ ОБУЧЕНИЯ КЛАССИЧЕСКОМУ ТАНЦУ В КЛАССЕ ХОРЕОГРАФИИ

Хореографическое искусство в современном мире – это важный аспект эстетического воспитания. Традиционная образовательная программа – это основа, фундамент занятий. Но мировые тренды меняются, возникают новые танцевальные направления, стили, поэтому в современном мире использование инновационных технологий очень актуально. Очень важно построить образовательный процесс эффективно, из совокупности классических и новаторских методов обучения. Таким образом, детям будет гораздо интереснее посещать уроки классического танца.

На занятиях классического танца, возможности электронного обучения носят исключительно вспомогательный характер. Для успешного формирования профессиональных навыков нужен обязательный контроль со стороны преподавателя, корректировка действий ученика. Но следует отметить, что электронное обучение может помочь в освоении теории, расширить кругозор учащихся.

Термин «инновация» в теоретических трудах понимается авторами по-разному. Можно выделить два направления в понимании инновации: в одном случае инновация представляется в качестве результата творческого процесса в виде новой продукции (техники), технологии, метода и т.д.; в другом – как процесс введения новых элементов, подходов, принципов.

Инновации в образовательной деятельности – это использование новых знаний, приёмов, подходов, технологий, направленных на совершенствование педагогической практики при преподавании классического танца.

Инновационные методы заключаются в разработке новых авторских программ для работы с детьми, использовании в процессе обучения элементов игры и импровизации, применении видео технологий и преимуществ электронного обучения.

Конечно же, преподаватели хореографических дисциплин на уроках используют видеозаписи, аудиозаписи, наглядные пособия. Совместно с детьми просматривают выступления известных исполнителей, ансамблей, балетов, художественных фильмов. Также прослушивают музыкальные произведения. Очень важно на уроках классического танца импровизировать, это помогает учащимся раскрыться. Важно использовать на уроках индивидуально – игровую и командно – игровую работу. Не всегда ребенку удастся раскрыться индивидуально, некоторым детям проще это сделать в группе. Например, можно разделить детей на группы, прослушать всем вместе музыкальный фрагмент, дать задание: сочинить небольшой танец, придумать название и исполнить его.

Также можно просматривать видеозаписи своего коллектива, например с конкурсов, или просто запись обычного урока, либо отдельного движения. Это позволяет посмотреть на себя со стороны, увидеть ошибки. Можно создавать различные тесты, ребусы, презентации. Это помогает закрепить пройденный материал в домашних условиях.

В период пандемии возникла очень большая потребность таких материалов. Для проведения уроков и передачи информации мы использовали мессенджер WhatsApp, платформу ZOOM. Также самостоятельно записывали видео уроки, аудио уроки, аудиозаписи для занятий классическим танцем в домашних условиях. Создавали различные презентации, тесты для закрепления материалов и расширения кругозора.

В процессе использования инновационных технологий преподаватель становится организатором познавательной и исследовательской деятельности учащихся. Преподавание классического танца в XXI веке требует от педагога не только знания методики и содержания предмета, но и знания целого комплекса дисциплин, необходимых для создания педагогом условий максимального влияния образовательного процесса, на развитие индивидуальности обучающегося, формирования личности будущего специалиста и развития его профессионализма.

Таким образом, инновационные технологии, используемые в любой области дополнительного образования детей, способствуют гармоничному развитию личности обучающихся, их самоопределению и самореализации.

Литература:

1. Ваганова А. Я. Основы классического танца. – Спб.: Лань, 2007. – 207 с.
2. Вайнфельд, О. Музыка, движения, фантазия / О. Вайнфельд. – Спб.: Детство-пресс, 2002. – 276с.
3. Донченко Р. П. Классический танец. – Спб.: Композитор, 2003. – 39 с.
4. Попов Р. С. Хореографическое искусство как объект научного исследования / Р. С. Попов // Теория и практика управления образованием и учебным процессом: педагогические, социальные и психологические проблемы / Сборник научных трудов. — Спб.: БПА, 2018. — 408 с.
5. Цыркун И. И. Педагогическая инноватика: научно-методическое пособие / И. И. Цыркун. — Минск: БГПУ, 2016. — 136с.
6. Яковлева Н. Ф. Проектная деятельность в образовательном учреждении / Н. Ф. Яковлева. — М.: ФЛИНТА, 2016. — 144с.

**Михалева Ульяна Геннадьевна,
преподаватель хореографического искусства
высшей квалификационной категории
МАУДО «Детская школа искусств №13 (татарская)»
г. Набережные Челны**

**ТРАДИЦИОННЫЕ И ИННОВАЦИОННЫЕ МЕТОДЫ ПРЕПОДАВАТЕЛЬСКОЙ
ДЕЯТЕЛЬНОСТИ НА УРОКАХ ХОРЕОГРАФИИ
В ДОПОЛНИТЕЛЬНОМ ОБРАЗОВАНИИ**

Незыблемым компонентом формирования устойчивой мотивации детей к занятиям хореографией является применение педагогом различных методов преподавания, включающих как традиционные, так и инновационные методы.

Важнейшей задачей преподавателя является объединение разнообразной творческо-педагогической деятельности в комплексный процесс, создание единой учебно-воспитательной и развивающей системы. Иначе говоря, правильным является мнение Р. С. Попова, что «деятельность педагога по хореографии является единством образования (накопления необходимых знаний, формирования танцевальных навыков и умений посредством обучения), воспитания (формирования ценностных ориентаций и установок, усвоения поведенческих правил и норм), созидания (самостоятельная художественно-практическая деятельность, в ходе которой происходит развитие совокупности способностей), распространения духовных ценностей и идей (общественно-полезная деятельность средствами искусства, показ результатов творческой деятельности аудитории) и организации (руководство, самоуправление, самоорганизация)» [5, с.45].

По мнению О. В. Буксиковой, к традиционным методам относятся методы изучения техники танца, стиля танца, манеры исполнения разных танцевальных видов, методику изучения и выполнения танцевальных движений по этапам, построения и разучивания комбинаций и композиций танца, методику владения основными формами и средствами постановочной, репетиторской деятельности [1, с.71].

Компоненты традиционных методов обучения хореографии представлены на рисунке 1.

Компоненты традиционных методов хореографии			
↓	↓	↓	↓

Визуальный	Теоретический	Практический	Рефлексивный
↓	↓	↓	↓
— наглядность материала, предлагаемого педагогом; — ознакомление с новыми движениями; — демонстрация образцов танцевального искусства.	— объяснение танцевальных движений с учетом возраста детей.	— проработка танцевальных движений на практике; — повторение движений для закрепления.	— видеозапись занятий для их последующего разбора и анализа.

Рис. 1. Компоненты традиционных методов хореографии

Без сомнений, традиционные методы необходимы в процессе обучения танцу, но в системе с инновационными методами.

Инновации являются наиболее эффективным средством повышения качества образования. Помнению И. И. Цыркуна, «...нововведение всегда ориентировано на повышение эффективности и полезности практической деятельности...» [9, с.3]. Инновация означает новшество, новизну, изменение; а применительно к преподавательской деятельности— это введение нового в систему педагогической системы.

Инновационными методами являются педагогические методы с использованием нововведений, направленные на получение более высоких результатов от образовательной деятельности [4, с.38].

Целями инновационных педагогических методов в преподавании хореографии являются:

- расширение диапазона получаемой детьми информации за счет внедрения в учебный процесс более широкого спектра учебного материала;
- формирование устойчивых знаниевых навыков и их успешное применение на практике;
- рост мотивации детей за счет внедрения в процесс обучения хореографическому искусству учебного материала отличного от традиционных, более интересного и насыщенного, основанного на тесной связи теории с практикой.

В основе инновационных технологий лежат принципы, представленные в таблице 1.

Таблица 1. Принципы инновационных педагогических технологий при обучении детей хореографии

Принцип	Интерпретация
Целостность	Основывается на дуализме «Обучение, воспитание, развитие» — «Систематика».
Основательность	В основе обучения хореографии должен лежать тот базис знаний, который обучающиеся могут пополнять самостоятельно.
Инновационная культуросообразность	Процесс образования должен основываться на духовно-нравственных и ценностных факторах.
Гуманитаризация	При обучении танцевальному искусству дети должны получать не только практические знания, но и знать исторические, эволюционные закономерности танца
Инновационно-профессиональный подход	Знания, полученные теоретическим путем должны быть закреплены на практике с использованием современного

к обучению	оборудования (видеопроекторы, мультимедийные устройства ит. д.)
Непрерывность образовательного процесса	Дети должны быть готовы к постоянному усовершенствованию полученных знаний и навыков ввиду постоянной модернизации стилей в области хореографии

Таким образом, данные принципы направлены на создание целостной и эффективной системы инновационной педагогики.

Для достижения нового качества хореографического образования используются инновационные образовательные технологии, такие как [8, с.61]: обучение в сотрудничестве, игровое обучение, проектное обучение, здоровьесберегающее обучение, информационные технологии, технологии интегрированных занятий.

Рассмотрим данные технологии более подробно.

1. Технология обучения в сотрудничестве.

Обучение детей хореографии в сотрудничестве создает условия для позитивного взаимодействия между ними в процессе достижения общей цели [3]. Технология обучения в сотрудничестве базируется на применении методов индивидуально-групповой и командно-игровой работы.

Индивидуально-групповая работа. Педагог делит детей на группы по четыре человека, объясняет новый материал, а затем предлагает детям закрепление материала в условиях групп. После выполнения заданий всеми группами преподаватель тестирует каждого ребенка на усвоение нового материала, танцевального движения, танцевальной композиции. Итоговая оценка выставляется группе.

Командно-игровая работа. Дети делятся на две группы. Педагогом предлагается задание, например, построить хореографическую фигуру (игра «Построим звезду поперечными шпагатами»). В конце выполнения задания дается оценка каждой группе. Далее группы объединяются, и дается следующее задание: изображение тоннеля (дети выстраиваются мостиками друг за другом). В конце дается общая оценка группе.

Можно выделить следующие плюсы в использовании технологии сотрудничества:

1. При работе в группах дети выясняют друг у друга все, что им неясно. Если им все равно, что-то непонятно, то они не боятся все вместе обратиться за помощью к педагогу.
2. Каждый ребенок понимает, что успех группы зависит от умения применять полученные навыки в конкретных заданиях.
3. У детей происходит устойчивое формирование своего мнения, своего видения танцевального движения или танцевальной композиции.
4. Работая в сотрудничестве, дети развивают свои коммуникативные навыки.

Таким образом, обучение в сотрудничестве дает возможность сформировать у детей самостоятельность, индивидуальные возможности, толерантность, креативность, чувство товарищества.

2. Технология игрового обучения (дети дошкольного и младшего школьного возраста).

Л. С. Выготский [2, с.56], Д. Б. Эльконин [11, с.38] изучали значение игры в становлении личности ребенка, в их работах игра рассматривается как творческая деятельность, следовательно, она является, лучшим инструментом для педагога в обучении хореографии.

Выбор игровых форм для занятий по хореографии зависит от возраста и физического развития детей. Для детей младшего школьного возраста подходят детские подвижные игры. Их необходимо сопровождать считалками, песнями.

На занятиях по хореографии в работе с детьми эффективно применять игры-превращения. В процессе таких игр дети перевоплощаются в животных, птиц ит. д. Они развивают способности овладеть мышцами своего тела, произвольно напрягать и расслаблять их.

В качестве игровых методов можно отметить следующие:

- игры-стретчинги;

- фантазийные игры-перевоплощения;
- сюжетные игры с центральным персонажем.

Таким образом, занимаясь хореографией играя, дети раскрываются, увлеченно взаимодействуют друг с другом, что благотворно влияет на будущую результативность.

3. *Технология проектного обучения.*

По мнению Т. П. Самоволиковой проект состоит из 5 «П» [7]:

1. Проблема;
2. Проектирование или планирование;
3. Поиск информации;
4. Продукт;
5. Презентация.

Использование метода проектов в обучении хореографическим дисциплинам— средство, способное обеспечить высокую эффективность эстетического воспитания, ведь главная особенность проектной деятельности— осуществление ее в пространстве возможностей, где какие-либо готовые решения изначально не определены и требуется поиск, а это пробуждает фантазию, познавательную и творческую активность занимающихся, повышает самостоятельность мышления.

Н. Ф. Яковлева выделяет следующие виды проектов в изучении танца [12, с.38]:

- проекты конструктивно-практического характера, например, трансформация игр в хореографии, создание танца или танцевального этюда на основе игры, их разбор и семантическое описание.
- сценарные проекты, предполагающие разработку сценария какого-либо мероприятия, например, «Недели национального хореографического искусства»;
- проекты по созданию композиционного плана, подбору музыкального материала, подготовке материала для создания хореографической постановки.

4. *Технология здоровьесберегающего обучения.*

В настоящее время, к сожалению, такие факторы, как: неблагоприятная экологическая обстановка, стрессы, социальные потрясения, малоподвижный образ жизни, длительное пребывание за компьютером и телевизором, некомпетентность родителей в вопросах сохранения здоровья детей, увеличение учебной нагрузки в школе, падение уровня жизни приводят к ослаблению детского организма и к дальнейшему ухудшению здоровья, влечет к серьезным функциональным заболеваниям. Поэтому, проблема сохранения и укрепления здоровья детей является как никогда ранее актуальной. На сегодняшний день необходимы специальные меры по сохранению и укреплению здоровья подрастающего поколения, созданию здоровьесберегающих условий обучения.

Согласимся с О. Г. Шиляковой, что именно хореография предоставляет огромные возможности для решения проблем, связанных со здоровьем воспитанников [10]. Необходимо организация и стимулирование личностного развития детей, развитие творческого потенциала; поиск и организация новых сценариев, мероприятий, которые способствовали бы творческому росту воспитанников, бесконечному стремлению к большему совершенствованию, умению и возможности проявить свое «Я».

5. *Информационные технологии.*

Использование информационных технологий в процессе преподавания хореографии стало характерной чертой современности, необходимой для материально-технического оснащения работы хореографического коллектива. Так, применение компьютерного оснащения позволяет:

- обеспечить качественное звучание танцевальных фонограмм, соответствующих современным техническим требованиям,
- создавать базы музыкальных файлов;
- менять темп, звук и высотность музыкального произведения;
- производить монтаж, компоновку музыкального произведения;
- хранить фото- и видеоматериалы хореографического коллектива;

— эффективно осуществлять поиск и переработку информации для проектной деятельности ит. д.

6. Технология интегрированных занятий.

На интегрированных занятиях по хореографии происходит синтез двух и более учебных предметов. При подготовке к такому занятию необходимо:

- ознакомление с психолого-дидактическим базисом протекания интеграционных процессов в содержании образования;
- выделение в программе по каждому предмету сходных тем или тем, имеющие общие аспекты;
- определение связи между сходными элементами знаний;
- изменение последовательности изучения тем, если в этом есть необходимость.

В результате применения интеграции в процессе преподавательской деятельности на уроках хореографии учебная программа становится богаче и насыщеннее по содержанию. Это отражается и в учебном процессе, и в концертном репертуаре коллектива, что способствует достижению высоких творческих результатов.

Таким образом, завершая наше исследование, необходимо отметить, что, применяя инновационные методы, нельзя пренебрегать традиционными, так как опыт всегда несет в себе накопленные за долгие годы знания, которые должны передаваться из поколения в поколение.

Конечно же, необходимо помнить, что в основе занятия по хореографии должны лежать, тем не менее, традиционные методы. Однако следует констатировать необходимость применения инновационных методов, их эффективность. В результате внедрения инновационных методик обучения повышается посещаемость детьми хореографических кружков, реализуются новые художественные проекты и формируются устойчивые коллективы.

Литература:

1. Буксикова О. Б. Традиционные и инновационные подходы к обучению специалистов в области хореографического искусства в ВУЗЕ культуры и искусств / О. Б. Буксикова // Вестник восточно-сибирской государственной академии культуры и искусств. — Улан-Удэ: Восточно-Сибирский государственный институт культуры, 2014. — № 1. — С. 70–73.
2. Выготский Л. С. Игра и ее роль в психическом развитии ребенка / Л. С. Выготский. — СПб: Питер, 2018. — 512 с.
3. Камаева Г. Г. Технология обучения в сотрудничестве на занятиях по хореографии / Г. Г. Камаева. — Электронный ресурс. — Режим доступа: <http://method-sbornik.ru/dopolnitelnoe-obrazovanie/1892-05912>.
4. Панфилова А. П. Инновационные педагогические технологии: Активное обучение: учеб. пособие для студентов вузов / А. П. Панфилова. — М.: Академия, 2017. — 192 с.
5. Попов Р. С. Хореографическое искусство как объект научного исследования / Р. С. Попов // Теория и практика управления образованием и учебным процессом: педагогические, социальные и психологические проблемы / Сборник научных трудов. — СПб: БПА, 2018. — 408 с.
6. Пуляева Л. Е. Некоторые аспекты методики работы с детьми в хореографическом коллективе: Учебное пособие / Л. Е. Пуляева. — Тамбов: Изд-во ТГУ им. Г. Р. Державина, 2016. — 80 с.
7. Самоволикова Т. Л. Инновационные технологии обучения детей хореографического коллектива / Т. Л. Самоволикова. — Электронный ресурс. — Режим доступа: <http://psihdocs.ru/innovacionnie-tehnologii-obucheniya-detej-v-horeograf>.
8. Фасхиева Л. Р. Инновационные методы обучения на уроках хореографии / Л. Р. Фасхиева // Тенденции и пути развития хореографического искусства в условиях стандартизации системы образования: Материалы республиканского семинара от 14 ноября 2015 года г. Набережные Челны. — 88 с.

9. Цыркун И. И. Педагогическая инноватика: научно-методическое пособие / И. И. Цыркун. — Минск: БГПУ, 2016. — 136 с.
10. Шилякова О. Г. Хореография как элемент здоровьесберегающих технологий / О. Г. Шилякова. — Электронный ресурс. — Режим доступа: <http://izron.ru/articles/pedagogika-i-psikhologiya-tendentsii-i-perspektivy-razvitiya-sbornik-nauchnykh-trudov-po-itogam-mezh/sektsiya-10-pedagogicheskoe-masterstvo-i-professionalnaya-kompetentnost-pedagoga/khoreografiya-kak-element-zdorovesberegayushchikh-tehnologiy/>
11. Эльконин Д. Б. Психология игры / Д. Б. Эльконин. — М.: Книга по Требованию, 2017. — 228 с.
12. Яковлева Н. Ф. Проектная деятельность в образовательном учреждении / Н. Ф. Яковлева. — М.: ФЛИНТА, 2016. — 144 с.

**Модина Анастасия Николаевна,
преподаватель музыкально-теоретических дисциплин
высшей квалификационной категории
МАУДО «Детская школа искусств №13 (татарская)»
г. Набережные Челны**

ИКТ-ТЕХНОЛОГИИ КАК ПРОЦЕСС ОБНОВЛЕНИЯ СОДЕРЖАНИЯ В ДОПОЛНИТЕЛЬНОМ ОБРАЗОВАНИИ

В настоящее время все чаще поднимается вопрос социализирующего воздействия дополнительного образования и констатируется сведение его, в основном, к реализации воспитательной функции.

Проблемами и вопросами социализации занимались знаменитые педагоги и психологи: и зарубежные (Г.Салливан, О.Брим, Б.Берксон, Дж.Г.Мид, Т.Парнсон, Б.Скиннер, Г.Уолтер), и отечественные (Л.С.Выготский, П.Л.Гальперин, А.П.Леонтьев, А.С.Макаренко, В.А.Сухомлинский и другие). Несмотря на такой представительный круг ученых, исследовавших проблему социализации подрастающего поколения, в наше время существует и мало исследованная область – проблема социализации подростков и молодежи в сфере дополнительного образования.

Социализация – это процесс усвоения человеком образцов поведения, психологических установок, социальных норм и ценностей, знаний, навыков, который происходит как под влиянием внешней среды (воспитание, обучение, СМИ), так и в результате сомовосприятия и само моделирования жизни, которые помогают ему функционировать как в конкретном обществе, так и в мировом пространстве.

Наиболее сложно процесс социализации протекает в подростковом возрасте. На подростка сильное влияние оказывают микро- и макросреда, различные социальные институты; появляется большое разнообразие отношений (дружба, вражда, любовь и т.д.). Большое социальное значение приобретает процесс приобщения подростков и молодежи к среде взаимодействия взрослых и сознательного определения своего места в этой среде, а также изучения существующих правил общения.

«Общение – столь же социальное, сколь и индивидуальное явление», - утверждал психолог Б.Г.Ананьев. Воспитание молодых людей, умеющих сотрудничать, вести диалог, проявлять гибкость мышления при решении социальных и интеллектуальных задач, взаимодействовать на равных, представляется сегодня значимым и совершенно необходимым.

В ранней юности процесс формирования личности и ее социализация еще не завершается, он активно продолжается и дальше, но многое из того, что человек как личность приобретает в школьные годы, остается с ним на всю жизнь и в значительной степени определяет его судьбу.

XXI век – эпоха новых компьютерных технологий, которые занимают все больше места в системе социализации подрастающего поколения. В современном мире трудно представить себе область, куда бы ни проникли компьютерные технологии. Сфера образования давно не является исключением.

Общение с детьми, наблюдения и размышления над воспитательным и образовательным процессами приводят к пониманию того, что использование информационных технологий при работе с детьми необходимо. Огромный информационный поток, проходящий через жизнь человека со все возрастающей скоростью, требует такой же скорости и гибкости восприятия, умения быстро усваивать, анализировать и доносить до других людей необходимую информацию. Взаимодействуя с компьютером, открывая для себя его возможности, ребенок овладевает новыми формами общения, расширяет границы познаваемого мира. Активизация мышления, стремление к новым знаниям неизбежно ведут за собой и формирование таких ценных личностных качеств, как самостоятельность, любознательность, активность, инициативность и, в то же время, усидчивость, внимательность, сосредоточенность.

Использование информационных технологий не цель, а средство воспитания и развития творческих способностей ребенка, формирование его личности, обогащение интеллектуальной сферы.

И в то же время, живя в условиях массовой культуры и засилия готовых информационных шаблонов, дети лишаются возможности развивать свою память, фантазию и критическое мышление. Естественно, что урочная деятельность и дополнительное образование, построенные на работе с учебником и учителем, кажутся учащимся скучными и неинтересными. Повысить интерес и мотивацию к познавательной деятельности можно с помощью мультимедийных технологий. Именно они изменяют образовательный процесс: задания станут наглядными, примеры яркими и запоминающимися, а визуализации изучаемых объектов помогут развить творческие способности детей и тренировать их память. С помощью мультимедийных уроков можно активно развивать познавательную деятельность учащихся. Кроме того, учитель и преподаватель перестанут занимать доминирующую роль на уроке, что особенно важно в настоящее время, когда дети утрачивают интерес к образованию в целом, и учатся, в основном, по принуждению родителей. Ситуация, создаваемая на уроке наглядными мультимедийными способами, позволяет в ненавязчивой, необычной, нестандартной форме вести учебный процесс. Я уверена, что мультимедийные разработки в самых разнообразных формах на уроках и во внеурочное время должны использоваться наряду со всем многообразием других форм и методов обучения в школе, причем на всех ее ступенях (начальная, средняя и старшая).

Кроме выполнения практических работ в компьютерных программах, практикуется и презентационная форма занятий, когда дети на экране показывают товарищам свои работы и рассказывают, какими средствами достигнут результат. Это не только позволяет детям поделиться находками и достижениями, но и вводит в их лексикон компьютерную терминологию. Кроме того, такая форма занятий дает детям первый опыт общения с аудиторией при использовании компьютера и проекционного экрана, что в дальнейшем широко применяется при работе с презентациями.

Презентация – это новое наглядное средство воспитания и обучения детей; применяя ее, я добиваюсь решения многих учебных задач. Если для моих учеников урок становится интересным, и они с удовольствием готовятся к нему, то это значит, что я достигла главной цели – приобретенные знания учащимися по моему предмету будут на высоком уровне.

При выполнении опережающих заданий для уроков с мультимедийными технологиями ребята развивают и закрепляют навыки анализа музыкальных произведений, творческого стиля композитора, в работе с нотной литературой, подборкой научно-популярной литературы, интернетом и другими средствами массовой

информации. При этом они учатся отбирать главное, интересное из огромного потока информации. Формируется логическое мышление, активный поиск необходимого материала заставляет детей думать и видеть плоды своего труда.

Даже самые трудные и слабые дети раскрываются в работе с хорошо известными им мультимедийными ресурсами, стараются внести свой вклад в работу группы, в состав которой они входят, с другой стороны, сильные ученики, как правило, выполняющие роль ведущего, стараются помочь им в выполнении заданий повышенной сложности. Тем самым реализуется дифференцированный подход к обучению учащихся и контролю знаний. Кроме этого, решается очень важный воспитательный момент-развитие дружеских взаимоотношений в детском коллективе, взаимопомощь в различных ситуациях.

При подготовке к урокам, внеклассным мероприятиям учащимся необходимо применение знаний по другим предметам: сольфеджио, музыкальной литературе, музыкальной грамоте и др.; часто дети художественно оформляют свои работы, что дает широкие возможности для осуществления межпредметных связей. Участвуя в деловых играх (например, урок-экскурсия), ребята чувствуют себя в роли взрослых людей, это вырабатывает чувство ответственности за других, за решение, которое они принимают, за выполнение поставленных задач. Мультимедийные проекты могут очень сильно варьироваться в зависимости от поставленных целей по времени и технологии проведения. Постановка задачи в начале урока в виде ребуса или загадки, сделанной силами мультимедийной техники, позволит заинтересовать ребят и показать необходимость изучения новой темы. Обсуждение нового материала, его закрепление и проверка займет на занятии гораздо меньше времени, а качество полученных знаний заметно повысится.

Обобщая все сказанное, могу отметить, что урок или внеклассное мероприятие с применением мультимедийной презентации изменится. Станут уместными новые коллективные и индивидуальные формы работы детей. Останется время на демонстрацию их достижений, чтобы снять страх и напряжение перед учебной работой, способствовать открытию каких-то новых качеств, способностей, умений. Подобные уроки и внеклассные занятия соответствуют требованиям времени: учат детей думать, добывать знания, нестандартно мыслить, искать ответы на проблемные вопросы, а значит гармонично развиваться.

Мир вступил в третье тысячелетие. Уже сейчас нужны подготовленные для работы в новых условиях люди. Надобность в них станет еще более актуальной в самое ближайшее время. Поэтому совершенно необходимо внедрять информационные технологии в образовательный процесс.

**Нафигина Гулина Рафисовна,
педагог дополнительного образования
высшей квалификационной категории
МАУДО «Центр детского творчества №16 «Огниво»
г. Набережные Челны**

ОРГАНИЗАЦИОННО-ПЕДАГОГИЧЕСКИЕ УСЛОВИЯ ДЛЯ РАЗВИТИЯ ТВОРЧЕСКИХ КАЧЕСТВ ОБУЧАЮЩИХСЯ, СПОСОБНОСТИ К САМОУПРАВЛЕНИЮ В ХОРЕОГРАФИЧЕСКОМ АНСАМБЛЕ

«Творчество детей - это глубоко своеобразная сфера их духовной жизни, самовыражение и самоутверждение, в котором ярко раскрывается самобытность каждого ребенка. Эту самобытность невозможно охватить какими-то правилами, единственными и обязательными для всех»

(В. А. Сухомлинский).

Главная задача педагога дополнительного образования - помочь ребенку пойти собственным уникальным путем, развить способности научить организовать свою деятельность, реализовать свою природу активности. Этот постулат является важным для организации жизнедеятельности хореографического ансамбля «Фантазия» МАУДО «ЦДТ №16 «Огниво».

Как показывает педагогический опыт, в коллективе наиболее успешными являются дети, которые умеют проявлять активность (в учении, творческой исполнительской деятельности, в саморазвитии).

Понятие «активность» универсально и многогранно, чрезвычайно широко используется и изучается во многих областях науки, необходимыми характеристиками активности являются:

- проявление устойчивого интереса к знаниям;
- наличие волевого механизма;
- проявление инициативы;
- установка на раскрытие потенциальных возможностей;
- разнообразие и богатство предыдущего опыта;
- способность к рефлексии, благодаря которой максимально реализуется индивидуальные возможности.

Активность является необходимым условием развития творческих способностей личности, его способности к самоуправлению. Это качество необходимо и важно развивать в условиях творческого коллектива, в том числе и хореографического. Хореографический ансамбль является особой структурой, здесь создаются организационно-педагогические условия для духовного и эстетического воспитания всех его участников, раскрытия индивидуальности и творческого потенциала каждого ребёнка.

Первым и наиболее важным условием развития активности личности является дополнительная общеразвивающая программа, в которой определены цели и задачи обучения, развития и воспитания. В программе хореографического ансамбля «Фантазия» определены условия развития художественно-творческих способностей обучающихся:

- способность к активному вниманию;
- способность к анализу, обобщению и переносу полученной информации;
- способность к активному «включению» воображения и фантазии;
- способность к действию в образе;
- способность к свободному воплощению в движении музыкального образа и др.

Перечисленные способности, являясь основными и необходимыми для участников хореографического ансамбля, составляют, одновременно ядро комплекса способностей, необходимых для художественно-творческого продвижения их в процессе развития и продуктивной художественной деятельности. Они определяют активность личности, способность к самоуправлению.

Не менее важным условием является образовательная и творческая среда, традиции и ценности коллектива.

Сама специфика хореографического коллектива имеет свои закономерности и правила деятельности. Создание и развитие детского хореографического ансамбля зависит от педагога-хореографа и от его педагогического мастерства, от умения организовать вокруг себя творческих и талантливых детей. Умелое педагогическое руководство, постоянное повышение педагогического мастерства руководителя является залогом успешной деятельности коллектива. В совместном творчестве создается эстетическая среда, которая переводит общение на более высокий уровень.

В хореографическом ансамбле «Фантазия» развиваются традиции взаимоподдержки и взаимопомощи. Старшие участники ансамбля являются примером (в поведении, во внешнем облике, в общении, самовыражении в танце) для младших. В совместных постановках, в которых задействованы и младшие и старшие участники ансамбля формируется опыт взаимодействия на основе общих ценностей и правил. Это особо важно

в современных условиях, когда много детей испытывают дефицит живого общения в социуме.

Задача педагога заключается в создании условий для каждого ребенка индивидуальной перспективы развития, которая гармонировала бы с творческой жизнью детского коллектива. Важно создавать и поддерживать настрой, при котором индивидуальное сотворчество перерастает в коллективное, и наоборот.

Таким образом, организационно-педагогические условия в организации детского хореографического ансамбля позволяет реализовать творческий потенциал, возможность личного самовыражения и самореализации учащихся.

Литература:

1. Педагогика: Учебное пособие / Под ред. В.А. Сластенина, И.Ф. Исаева, А.И. Мищенко, Е.Н. Шиянова. - М.: Школа-Пресс, 2007. - 512 с.
2. Филиппенко Н.И. Дидактическое взаимодействие учителя и учащихся как объект профессиональной подготовки учителя: Монография / Под ред. В.А. Сластенина. - М.: МГПУ, 2005. - 274 с.
3. Якунин В. А. Педагогическая психология: Учебное пособие. - СПб.: Изд -во «Полиус», 2008. - 639 с.

**Павлова Юлия Феликсовна,
преподаватель по классу баяна
первой квалификационной категории
МАУДО «Детская школа искусств №13 (татарская)»
г. Набережные Челны**

ОСВОЕНИЕ ПЕРВОНАЧАЛЬНЫХ ОСНОВ НОТНОЙ ГРАМОТЫ (аннотация к презентации открытого урока)

Урок по специальности (баян) с учеником 1 класса.

Цель: Освоение нотной грамоты. Посадка и постановка рук.

Задачи:

Обучающие: добиваться правильной посадки и постановки рук при игре песен и попевок на инструменте. Продолжать осваивать нотную грамоту.

Воспитательные: воспитание бережного отношения к окружающему нас миру опираясь на слова песен и попевок.

Развивающие: развитие слуха, нотной грамотности, интонационной точности при пении песен и попевок.

Форма занятия тематическая, в которой сочетаются теория и практика.

Методика обучения:

Первый этап - проверка домашнего задания. Ученик играет заданные пьесы на инструменте.

Второй этап – исправление ошибок в постановке рук, посадке. Исправление ошибок в смене меха, аппликатуры, проверка точности в нотном тексте.

Третий этап – проведение физкультминутки или разминки для расслабления игрового аппарата и мышц спины.

Четвертый этап – изучение нового материала, объяснить, что такое легато и стаккато, игра упражнений на штрихи легато и стаккато.

Содержание урока:

Теоретическая подготовка.

Повторение нотной грамоты, длительности нот, такт, тактовая черта, размер, смена меха.

Практическая подготовка:

Проигрывание упражнений, песен, попевок отдельно каждой рукой, а также соединяя обеими руками вместе. Прослушивание видеоролика с песнями «Василек» и «Не летай соловей», а затем пропеть подключаясь к видео.

В конце урока объяснение домашнего задания.

Петрова Лидия Ивановна,
преподаватель по народному танцу
первой квалификационной категории
Марданшина Наиля Азатовна,
концертмейстер
МАУДО «Детская школа искусств №7»
г. Набережные Челны

УЧЕБНАЯ МОТИВАЦИЯ КАК ПОКАЗАТЕЛЬ РЕЗУЛЬТАТИВНОСТИ В УСЛОВИЯХ ДОПОЛНИТЕЛЬНОГО ОБРАЗОВАНИЯ

В объединениях дополнительного образования на первый план выходит не просто обучение детей, а передача им предметных знаний, умений и творческих навыков, объем которых в последнее время постоянно и неуклонно растёт.

Проблема мотивации учения содержит большие резервы в плане поиска эффективных методов, наиболее совершенных способов формирования навыков и умений учеников и повышения их творческой активности. В дополнительном образовании мотивация к учению имеет огромное значение, т.к. именно она влияет на обращение учеников и их родителей к тому или иному предмету занятий. Еще ученик не переступил порога аудитории, зала, он и родители имеют уже какую-либо мотивацию к занятиям. Задача педагога выявить ее, сформировать в положительном аспекте и сделать устойчивой.

Проблемы возникновения неуспеваемости учащихся зачастую связаны не с работоспособностью ребенка или его интеллектуальными возможностями, а с резким падением интереса к учению, снижением учебной мотивации.

В современных условиях объединение дополнительного образования детей играет уникальную роль в системе образования, и служит задачам обеспечения необходимых условий для личностного развития и роста, укрепления здоровья и профессионального самоопределения, творческого труда детей в возрасте от 6 до 18 лет, позволяют адаптировать детей к жизни в обществе, формируют общую культуру, позволяют организовать содержательный досуг.

Кроме того, данная тема слабо проработана в современной психолого-педагогической литературе при условии дополнительного образования.

Мотивация - процесс побуждения себя и других к достижению личных целей или целей организации.

Принципиально различают две формы мотивации – внешнюю и внутреннюю.

Внешняя мотивация – это средство достижения цели, например, заработать хорошую оценку, получить признание, занять призовое место на конкурсе.

Внешняя мотивация непосредственно влияет на поведение, но эффективность ее действия ограничена, пока она воспринимается в качестве стимула или давления.

Внешние (по степени убывания): «родители оказывают давление, или заставляют ходить, когда не очень хочется»; «иду сам»; «хожу за компанию с другом, все идут»; «в коллективе мне комфортно»; «нравится общаться с ребятами коллектива»;

Внутренняя мотивация – это понимание смысла, убежденность.

Внутренние (по степени убывания): «нравится, то чем мы занимаемся»; «люблю выступать на сцене»; «становлюсь лучше на занятиях»; «хочу научиться новому».

Чтобы выработать у учеников мотивы учебной деятельности, педагог может использовать богатый арсенал методов и приемов обучения:

1. Метод эмоционального стимулирования учения - создание в учебном процессе ситуаций занимательности, т.е. введение в учебный процесс необычных заданий, непривычных этюдов, с использованием различных предметов. Желательно и даже необходимо тщательно продумать начало урока, чтобы оно захватило учеников своей необычностью, яркостью, удивительностью, которая позволяет затем удачно организовать изучение нового материала. Применяю для этого "интригующее начало урока", "эмоциональная завязка урока", "активизация внимания к новой теме"

«**Удивляй**». Суть этого приема состоит в том, чтобы привлечь интерес к предстоящей работе чем-то необычным, загадочным, проблемным, побуждая всех учащихся вовлечься в работу с первых минут занятия.

«**Интеллектуальная разминка**». Начиная занятие, поднимается молча карточка (на ней рисунок, фигура, символ и т.д., с исходными несколькими данными или вовсе без них).

Ребята знают, что вопросов не последует, они сами должны придумать задачу или поставить вопрос.

«**Задай соседу вопрос**». Ученик при выполнении домашней работы встретился с каким-то затруднением, тогда он готовит конкретный вопрос соседу, который задает на следующем уроке. Если сосед по парте не может ответить на вопрос, затрудняется ему помочь, в таком случае этот вопрос адресуется классу или учителю.

«**Найди ошибку**»

Методическая ценность этих приемов:

- активное включение в работу каждого;
- развитие логического и критического мышления;
- систематизация знаний и умений;

2. Ценным методом стимулирования интереса к занятиям можно назвать **игровые технологии** (игры-викторины, игры-путешествия, импровизационные задания, задание на самостоятельное сочинение этюда)

2. В работе важно использовать **приемы для создания эмоционального комфорта**:

- системное одобрение; похвала, направленная на формирование положительных оценочных суждений; доброжелательность, юмор, улыбка, умеренные жесты, мимика;
- создание обстановки доверия, уверенности в успехе.

В процессе занятий необходимо хвалить и поощрять особенно тех учеников, кому трудно даются упражнения, привлекать внимание всех учеников группы, к достижениям товарищей, просить показать тот или иной элемент перед классом.

4. **Создание ситуации успеха**. Это могут быть выступления учеников на мероприятиях, открытых уроках, спектаклях, участие в конкурсах, олимпиадах, концертах, показах могут сыграть большую роль в создании мотивации к занятиям. Помните каждому ребенку своя сцена;

Можно провести следующие мероприятия:

- Больше открытых уроков, допуск родителей в класс во время занятий;
- Открытая информации по работе коллектива, всех его групп (группа ВК, сайт, и т.д.)
- Привлечение родителей с детьми к совместным походам в театр на спектакли, хорошо, если репертуар коллектива совпадает со спектаклем;
- Требования педагога к внешнему виду учеников, дисциплине в посещениях, в форме, прическе;
- Разъяснение педагогом миссии коллектива, целей и задач в работе с детьми (на собраниях, личных беседах);
- Привлечения родителей к работе над костюмами, реквизитом, совместному творчеству, выступлениям на сцене с детьми.

Все эти мероприятия будут способствовать формированию положительной мотивации у родителей к занятиям в объединении, что в свою очередь должно повлиять на мотивацию к учению детей.

5. Методы, направленные на формирование чувства долга и ответственности к занятиям. Мотив долга и ответственности еще слабо развит у младших школьников. Однако, это не значит, что не надо его развивать. Ведь процесс обучения опирается не только на мотив познавательного интереса, но и на целый ряд других мотивов, среди которых особенно значимыми являются мотивы долга и ответственности перед коллективом, учителями, родителями и перед самим собой, стремления получить их оценку, одобрение, желание занять должное место группе и коллективе.

Методы формирования мотивации применяются одновременно с другими методами в организации учебно-познавательной деятельности (словесными, наглядными, практическими), придавая им качественно новое стимулирующее влияние. Знание методов мотивирования учеников, позволяет в каждом конкретном случае избирать те из них, которые наилучшим образом соответствуют решаемым учебно-воспитательным задачам в объединении, особенностям учеников, степени развитости у них познавательного интереса, с тем, чтобы перевести его на новый, более высокий уровень.

Таким образом, можно сделать следующие выводы:

-Мотивация – один из факторов успешного обучения учеников на уроках.

-Снижение положительной мотивации учеников ведет к снижению успешности и эффективности обучения.

-Развитие мотивов, связанных с содержанием и процессом учения, позволяет повысить результативность обучения по всем общеобразовательным предметам.

-Использование в учебной деятельности методов и приемов современных педагогических технологий формирует положительную мотивацию детей, способствует развитию основных мыслительных операций, коммуникативной компетенции, творческой активной личности.

Учение только тогда станет для учащихся радостным и привлекательным, когда они сами будут учиться: проектировать, конструировать, исследовать, открывать, т.е. познавать мир в подлинном смысле этого слова.

Педагог должен понимать, что какими знаниями он ни обладал, какими методиками не владел, без положительной мотивации, без создания ситуации успеха на уроке, такой урок обречен на провал, он пройдет мимо сознания учащихся, не оставив следа в нем.

Литература:

1. Асмолов А.Г. Дополнительное образование как зона ближайшего развития образования в России: от традиционной педагогики к педагогике развития // Внешкольник, № 9, 2007. С. 6-8.
2. Божович Л.И. Изучение мотивации детей и подростков. М., 1972
3. Матюхина М.В. Мотивация учения младших школьников. - М.: Педагогика, 2008.

**Пинтелина Мария Петровна,
методист, педагог дополнительного образования
высшей квалификационной категории
МАУДО «Центр детского творчества №16 «Огниво»
г. Набережные Челны**

**ПЕРСПЕКТИВЫ РАЗВИТИЯ ДОПОЛНИТЕЛЬНОГО ОБРАЗОВАНИЯ
ХУДОЖЕСТВЕННОЙ НАПРАВЛЕННОСТИ В СООТВЕТСТВИИ С ВЫЗОВАМИ
ВРЕМЕНИ**

Современное дополнительное образование художественной направленности в нашей стране сложилось и существует как уникальная система развития детей, обладающая такими качествами как фундаментальность и устойчивость. Методологической базой дополнительного образования художественной направленности является формирование общекультурных и предметных компетенций, понимание художественной культуры как основному фактору гармоничного развития личности; формирование культурной потребности в общении с произведением искусства на основе навыков эстетического оценивания; развитие навыков художественно-творческой деятельности как части жизни; использование навыков художественного творчества в различных видах социокультурной и профессиональной деятельности.

Для оптимизации развития дополнительного образования художественной направленности в современных условиях необходимо изучение и адаптированное использование в практике наиболее интересного зарубежного опыта художественно-эстетического обучения. Например, создание практико-ориентированной системы художественного образования, интегрирующей детское художественное творчество в общий культурный процесс, развитие социокультурных навыков; расширение самостоятельности детского творчества от зарождения идеи до конечного продукта; раннее художественное образование, развивающее у ребенка гибкие образно-ассоциативные формы мышления; использование арт-терапевтических эффектов занятий искусством; усиление роли эстетического развития, более широкого по отношению к художественному; определение воспитательной функции как ведущей; отношение к искусству как форме коммуникации; использование межкультурных, междисциплинарных занятий, интегрирующих различные сферы искусства и науки; взаимодействие художественного образования с профессиональными учреждениями культуры и деятелями искусства; интеграция национального и мирового культурного наследия; использование информационно-коммуникационных технологий.

Российская система дополнительного образования художественной направленности имеет значительный потенциал для развития в современном мире, сохраняя традиции в рамках внедрения современных видов и форм деятельности.

Дополнительное образование художественной направленности направлено на развитие индивидуального и коллективного художественного творчества детей. Особая роль данного направления дополнительного образования заключается в объединении в себе задач развития мотивации к творчеству, самоактуализации личности, формирования нравственных и эстетических эталонов, освоении технологий творческой деятельности, развитии способности к восприятию искусства.

Несомненными достижениями дополнительного образования художественной направленности на сегодняшний день являются: широта вовлеченности детей, межведомственное взаимодействие организаций дополнительного образования, образовательных организаций общего образования, учреждений культуры художественной направленности.

Современный мир создает новые условия, влияющие на содержание и технологии дополнительного образования художественной направленности, такие как: изменения экономического уклада; технологические; социальные; социально-политические; трансформация запроса семей и детей; изменения мотивации, способностей, паттернов поведения и коммуникации детей; расширение рамок художественного дополнительного образования: развитие свободных искусств, возникновение интегрированных видов и форм творческой деятельности.

Несмотря на накопленный опыт и достигнутые успехи, развитие дополнительного образования данной направленности осложняется рядом негативных тенденций, связанных с изменением социокультурных реалий, среди которых: отсутствие эффективной системы обновления содержания программ дополнительного образования художественной направленности; недостаточно обновляющаяся материально-техническая

база УДО; отсутствие актуальной системы повышения профессиональной подготовки педагогов дополнительного образования, старение кадрового состава, консервативность кадров, недостаточно сформированная система поиска и привлечения творческих и инициативных специалистов, недостаточная разработанность содержания и методик обучения в дополнительном художественном образовании, обеспечивающая актуализацию воспитательного потенциала искусства и художественного творчества, противоречие между индивидуальными образовательными потребностями и способностями детей, и необходимостью достижения высокого уровня художественного результата.

В контексте вызова времени и возникающих проблем перед дополнительным образованием художественной направленности стоят следующие задачи:

- актуализация индивидуальных потребностей, обучающихся в художественном образовании и эстетическом воспитании;
- развитие общей креативности детей и молодежи, способствующей творческому подходу к другим видам деятельности;
- развитие творческих способностей, обучающихся в выбранном виде искусства;
- развитие художественно-эстетической культуры личности;
- профессиональная ориентация обучающихся;
- обеспечение духовно-нравственного воспитания обучающихся средствами искусства;
- выявление, развитие и поддержка одаренных в области искусства обучающихся, а также лиц, проявивших выдающиеся способности;
- создание и педагогическая поддержка развития каждой личности, профессионального определения и художественно-творческой деятельности обучающихся;
- социализация и адаптация детей и юношества к жизни в обществе;
- реализация здоровьесберегающего и арт-терапевтического потенциала занятий искусством для адаптации и коррекции детей с особыми образовательными потребностями и особенностями развития.

Решение данных задач раскрывает перспективы и пути развития дополнительного образования художественной направленности:

1. Повышение качества дополнительного художественного образования и расширение вариативности программ.
2. Интеграция общего и дополнительного образования, которая является оптимальным механизмом развития современного образовательного пространства.
3. Разработка и внедрение образовательных программ, соответствующих современным запросам детей, родителей и социума.
4. Работа с одаренными детьми (выявление и педагогическое сопровождение).

Для достижения оптимальных результатов обучения необходимы изменения в содержании и технологиях дополнительного образования художественной направленности, такие как:

- использование современных образовательных технологий, таких как проектная и исследовательская творческая деятельность, групповые интерактивные практики, разновозрастные группы, игровые технологии, социоиговые технологии, интегрированные технологии, полихудожественные технологии и др.);
- внедрение цифровых образовательных технологий, например, инновационных компьютерных программ для художественного творчества, формы on-line обучение;
- создание новой среды обучения (интегрированная среда школ и учреждений дополнительного образования, развивающая on-line среда и др.);
- использование нового оборудования (изобразительное искусство – Paint.NET, PowerPoint, Adobe Photoshop, SmootchDraw, MyPaint, Livebrush, TuxPaint; музыка –

Audacity, NanoStudio, VixVibes Pro и др., а также использование электронных музыкальных инструментов, например, синтезатора);

- инструменты (электронные музыкальные инструменты, цифровые, графические инструменты и др.) и материалы (полимерная глина, 3-D материалы и др.).

Сегодня в постоянно изменяющемся мире необходимо чётко понимать необходимость грамотного совмещения базовых и актуальных образовательных технологий, и методов художественной направленности. Полный отказ от классических технологий и методик не продуктивен, так как они формируют фундаментальные навыки художественной деятельности: групповое обучение (игра, модульные технологии, уровневая дифференциация, творческая мастерская, мастер-класс, фестиваль, конкурс, репетиция), индивидуальное обучение (личностно-ориентированные технологии, здоровьесберегающие технологии, индивидуальный класс (вокал, фортепиано и др.), художественный проект).

К перспективным образовательным технологиям и методам художественной направленности следует отнести: групповое обучение (интерактивная игра, интеграция с другими видами деятельности, социо-игровые технологии, тренинг, open space, workshop, дидактические игры, полихудожественные технологии), индивидуальное обучение (тьюториал, DIY (do it yourself), эвристические технологии, мейкерство, технологии развития, проблемные технологии, ИКТ-обучение, технологии критического мышления), смешанное обучение (разновозрастные группы, семейный клуб).

В каждой образовательной организации может быть создана уникальная система взаимодействия основного и дополнительного образования на всех ступенях общего образования и воспитания. Подобная система взаимодействия основного и дополнительного образования художественной направленности основывается на создании условий для формирования готовности обучающихся к саморазвитию и непрерывному образованию в области искусств; на проектировании и конструировании развивающей образовательной художественной среды образовательной организации; на обеспечении активной творческой деятельности детей и подростков; на построении образовательного процесса общего и дополнительного образования с учетом индивидуальных, возрастных, психологических, физиологических особенностей и здоровья обучающихся.

Литература:

1. Буйлова Л.Н., Кленова Н.В. Дополнительное образование детей в современной школе. - М.: «Сентябрь», 2004.
2. Государственная программа Российской Федерации "Развитие образования" на 2013-2020 годы, утвержденная Постановлением Правительства Российской Федерации от 15 апреля 2014 г. № 295. / URL: <http://base.garant.ru/70643472/>
3. Концепция развития дополнительного образования детей, утвержденная распоряжением Правительства Российской Федерации от 4 сентября 2014 г. №1726-р. / URL: <http://legalacts.ru/doc/rasporjazhenie-pravitelstva-rf-ot-04092014-n-1726-r/>
4. Куприянов Б. Новые надежды дополнительного образования детей // Управление школой - Первое сентября. - 2012. - № 5. - С. 51-56.
5. План мероприятий на 2015-2020 годы по реализации Концепции развития дополнительного образования детей, утвержденный распоряжением Правительства Российской Федерации от 24 апреля 2015 г. № 729-р. / URL: <http://www.garant.ru/products/ipo/prime/doc/70895794/>
6. Федеральный закон «Об образовании в Российской Федерации» N 273-ФЗ от 29 декабря 2012 года с изменениями 2017-2016 года / URL: <http://zakon-ob-obrazovanii.ru/> Акишина Е.М. Концептуальные подходы к преподаванию предметов искусства в современной школе / Педагогика искусства. – № 3. – 2016. – URL: http://www.art-education.ru/sites/default/files/journal_pdf/akishina_9-17.pdf

**Прилукова Анастасия Андреевна,
преподаватель хореографии
МАУДО «Детская музыкальная школа №7»
г. Набережные Челны**

ПУАНТЫ. ЭТАПЫ РАБОТЫ НАД ПАЛЬЦЕВОЙ ТЕХНИКОЙ

«Танец – поэзия ног»

Джон Драйден, английский писатель

Классический танец является главным для изучения различных направлений в хореографии, освоив его, воспитанники школ могут, в дальнейшем, выбрать для себя направление, которое им понравится больше - будь то современная или народная хореография. Классический танец впитал в себя все самые красивые движения из народных и бытовых танцев нескольких столетий, постепенно совершенствуя позиции рук и ног, положения головы и тела. «Классический» в переводе с латинского языка означает «образцовый». Занятия классическим танцем знакомят с историей развития балета и хореографической терминологией, воспитывают музыкальность, позволяют развить гибкость и координацию движений, укрепить опорно-двигательный аппарат и развить выносливость, физическое и интеллектуально-развитие, а также учат управлять своим телом.

Владея основами классического танца воспитанники смогут освоить любую технику танца.

Танец на пуантах (*surlepointes*) – танец на кончиках пальцев, один из основных элементов сольного и дуэтного танца. Также называется обувь для него. Первой встала на пальцы в 1832 году Мария Тальони в балете «Сильфида».

Основой в танце является экзерсис, поэтому обучение начинается именно с него. Он вырабатывает выворотность, силу и эластичность суставно-связочного аппарата; он развивает в учащихся те качества, без которых невозможно овладеть движениями, составляющими фонд классического танца. Урок классического танца состоит из нескольких разделов: экзерсис у станка, экзерсис на середине зала, *allegro*, экзерсис на пальцах. Экзерсис (фр. *exercice* – упражнение, от латинского *exercitium*) – комплекс тренировочных упражнений, составляющих основу урока классического танца. Выстраивая урок, надо учитывать физическую подготовку воспитанников, чередовать и распределять физическую нагрузку на определенную группу мышц и связок, стремиться к органичному сочетанию силовых и танцевальных движений. Навыки, приобретенные учащимися в экзерсисе, должны поддерживаться ежедневной тренировкой, основанной на строгих методических правилах.

Танец на пальцах является одним из главных компонентов дуэтного и сольного танца. Его легкость, пластичность, динамика и выразительность необходимы танцовщице. Движения на пальцах вводят только тогда, когда уже ноги (ступни) хорошо укреплены экзерсисом у палки, на середине зала.

Чтобы правильно и устойчиво стоять на пальцах, необходимо подготовить ноги упражнениями на полупальцах (*releve*). При положении ноги на выворотных полу пальцах (пятка вперед), упор ноги и тяжесть тела следует равномерно распределять на все пять пальцев: не должно быть наклона ступни на сустав одного большого пальца. Положение ноги стоящей на носке (на пальцах), также требует полной выворотности: упор делается на первый, второй и третий пальцы, в зависимости от строения ноги (длины пальцев).

Изучение упражнений на пальцах начинается у станка (лицом, а затем боком). Время занятий увеличивается по мере освоения упражнений. В самом начале обучения детям важен сам момент вставания на пуанты. Дети хотят побыстрее встать на пуанты, чтобы

немножечко приблизиться к званию «балерина» и почувствовать себя в этом образе. Процесс занятия классическим танцем становится для них более нужным и целенаправленным. Наличие интернета, просмотр видео-уроков, концертных выступлений учащихся академий танца и других музыкальных школ искусств положительно влияют на развитие физического и нравственного потенциала учащихся.

Упражнения на пальцах начинают тогда, когда учащиеся усвоят правильную постановку корпуса, рук, головы, подтянутость ног, а главное – приобретут развитый подъем и силу стопы. Усвоив правильное положение ног на пальцах (пуантах), упражнения у станка переносятся на середину зала и придерживаются в изучении следующей последовательности:

-Tempseve' на две ноги по 1-й, 2-й и 5-й позиции. Музыкальный размер 2/4. Исходное положение 1-я позиция. 2я или 5-я позиция (по заданию).

На такт – demiplie' – ноги устанавливают выворотность, пятки плотно прижаты к полу, корпус подтянут, сохраняя вертикальную линию спины:

1-й такт: - «раз и» - ноги, отталкиваясь от пола, встают на пальцы, вытягивая колени и подъем; «два и» - фиксируется положение.

2-й такт: - «раз и два и» - усиливая выворотность, ноги опускаются в demiplie'.

3-й такт: - «раз и два и» - ноги вытягиваются и возвращаются в исходное положение.

4-й такт: - является затактом.

В самых первых упражнениях следует требовать подъема напальцы сразу из demiplie' без постепенного перехода с полупальцев на пальцы: несколько позднее следует, отталкиваясь пятками от пола, как бы выскакивать на пальцы. Для устойчивости на пальцах необходимы втянутые колени, напряженные мышцы ног, подтянутый корпус и бедра. Опускаться с пальцев в demiplie' надо эластично и сдержанно, без резкого падения.

При подъеме на пальцы по 1-й позиции надо, чтобы расстояние между пятками в 1-й позиции на пальцах, должно было быть таким, чтобы, опустив пятки на пол, можно было, не изменяя положения ног вернуться в 1-ю позицию. По 2-й и 5-й позиции требуется максимальная выворотность и натянутость ног с хорошо выгнутым подъемом и точная фиксация ног на пальцах. В 5-й позиции ноги соединяются так плотно, что создается зрительное ощущение одной ноги.

Характер музыкального сопровождения должен быть четкий, энергичный. В начале упражнение исполняется на 4 такта, 2 такта, затем на 1 такт.

Упражнение на пальцах – одно из самых сложных разделов урока классического танца в детских школах искусств, и оно не везде обязательно для изучения по программам художественно - эстетического цикла, но необходимо для изучения по дополнительной предпрофессиональной программе. Главное не навредить растущему организму будущих танцоров. Раньше времени не ставить на пуанты. Помнить – всему есть свой срок. Поэтому знать основы методики постановки на пальцы обязательно для преподавателя предмета «классический танец».

Литература:

1. Антропова Л. В. «Теория и методика преподавания классического танца»-г. Орёл, ФГБОУВО ОГИК, 2015.
2. Базарова Н. «Классический танец». Издательство «Искусство». Ленинград. 1975г.
3. Базарова Н., Мей В. «Азбука классического танца». Издательство «Искусство». 1983г.
4. Ваганова А.Я. «Основы классического танца». Издательство «Искусство». Ленинград. 1980г.;
5. Костровицкая В. «100 уроков классического танца». Издательство «Искусство». Ленинград. 1999г.
6. Тарасов Н. И. «Классический танец». Издательство «Искусство». Москва. 1981г.
7. В. Мориц, Н Тарасов, А Чекрыгин «Методика классического тренажа». Издательство «Искусство». Москва. 2009г.

8. <https://www.youtube.com/watch?v=JYENSYHvnRc> ролик «Упражнения в пуантах для начинающих».

**Реддер Галина Леонидовна,
преподаватель хореографии
высшей квалификационной категории
Усманова Эльза Валериановна,
концертмейстер
МАУДО «Детская школа искусств №7»
г. Набережные Челны**

РАЗВИТИЕ МЕТРОРИТМИЧЕСКИХ СПОСОБНОСТЕЙ УЧАЩИХСЯ НА УРОКЕ РИТМИКИ В НАЧАЛЬНЫХ ХОРЕОГРАФИЧЕСКИХ КЛАССАХ

Представленная работа адресуется преподавателям хореографических классов, ведущим занятия по ритмике в начальной школе. Цель музыкального воспитания - это воспитание культурных, музыкально грамотных слушателей, из которых наиболее одарённые дети могли посвятить свою жизнь музыке и танцу. Занятия по предмету ритмика оказывают положительное влияние на физическое, речевое, интеллектуальное, музыкальное развитие, на развитие умственных процессов детей. Музыка – это могучее средство эстетического воспитания младших школьников.

Задача ритмики – воспитать у детей умение слушать, оценивать, воспринимать музыку, развивать любовь и потребность к музыке. Готовить из них чутких слушателей и любителей музыки, черпающих в них радость, вдохновение, поддержку. Танец и музыка взаимосвязаны и неразделимы друг с другом. Вместе, они являются необходимым элементом эстетического воспитания. Представленная работа адресуется преподавателям хореографических классов, ведущим занятия по ритмике в начальной школе. Цель музыкального воспитания - это воспитание культурных, музыкально грамотных слушателей, из которых наиболее одарённые дети могли посвятить свою жизнь музыке и танцу. Занятия по предмету ритмика оказывают положительное влияние на физическое, речевое, интеллектуальное, музыкальное развитие, на развитие умственных процессов детей. Музыка – это могучее средство эстетического воспитания младших школьников.

Задача ритмики – воспитать у детей умение слушать, оценивать, воспринимать музыку, развивать любовь и потребность к музыке. Готовить из них чутких слушателей и любителей музыки, черпающих в них радость, вдохновение, поддержку. Танец и музыка взаимосвязаны и неразделимы друг с другом. Вместе, они являются необходимым элементом эстетического влияния на учащихся хореографических классов. Доступный музыкальный материал, понятный и четкий ритмический рисунок являются основным качеством танцевальной музыки для детей. Хореографическое искусство всегда зависит, и подчиняется основным элементам музыкальной грамоты: метру, темпу, ритму. Ритм - это соотношение и чередование акцентов и различных музыкальных звуков. Ритм определяет характер, а часто и жанр музыки. Повышенное значение всегда придавалось ритму танца. Свой ритм имеет каждый танец и у каждого народа мира свой ритм в национальном танце. Исходя из этого, можно сказать, что изучая танцы народов мира, современные танцы, дети совершенствуют чувство ритма. Она позволяет воссоздать окружающую детей действительность в звуковых образах. Используя музыку на занятиях ритмикой, педагог помогает созданию правильного представления о темпе, характере движения. Помогает выработать точность, выразительность и индивидуальность в манере исполнения танцевальных движений и танцев. Выполняя ритмические упражнения и задания, дети развивают музыкальный слух, чувство ритма, изобретательное мышление и воображение. Получают новые музыкальные знания, развивают, учатся любить и понимать музыку.

При построении музыкальных форм и пластических движений необходимо решать следующие задачи:

- Научить детей слушать и слышать музыку, « не мешать музыке».
- Научить детей понимать язык движений. Как средство для воплощения музыкально-двигательного образа.
- Научить детей ритмично и выразительно двигаться под музыку, согласовывать свои движения с темпом, характером музыкального произведения, научиться играть в музыкальные игры и выполнять музыкально-ритмические задания.
- Научить откликаться на ритмическую выразительность и передавать её в движениях.
- Развивать художественно-творческие способности, придумывать и комбинировать танцевальные движения, предлагать изменения в танцах.
- Предоставить возможность учащимся самостоятельно отвечать на музыку движением

Важнейшим условием результативных занятий в хореографических классах является развитое чувство ритма, как проявление музыкальности. Хлопки, притопы, шлепки: вот простые приёмы, которые используются на уроках ритмики для повторения ритмического рисунка, заданного педагогом. Несмотря на несложные задания, не у всех детей, получается, сразу выполнить задание, которое требует быстроты и точности исполнения, внимания и сноровки.

Размер $2/4$ изучается на начальном этапе в первую очередь с последующим усложнением ритмического материала. Ученик не только исполняет заданный ритм, но придумывает свой на размер $2/4$, а потом и на размер $4/4$, $3/4$.

Это является важным моментом в развитии интереса к занятиям ритмикой и побуждает процесс развития творческих способностей. В виде игры происходит знакомство с разными ритмами, например игра «Обезьянки», где сначала педагог задаёт ритм, потом его повторяют ученики и наоборот.

Успех работы решается не количеством пройденных игр, музыкальных упражнений и танцев, а умением детей переживать их содержание. Для этого надо обращать внимание на выражение лица детей при выполнении танцевальных движений и заданий. Так как выражение лица показывает, что даёт детям музыка и движение.

Ритмические задания

- Учитель выполняет несколько хлопков на 1 такт (размер $2/4$ или $4/4$), а ученики повторяют этот ритм в нужном темпе.
- Ученик задаёт определённый ритм и все повторяют его.
- Прослушивается музыкальный отрывок на 4 такта размера $4/4$ и разбирается ритмический рисунок мелодии. После чего, ученики самостоятельно его прохлопывают.
- На заданный и разобранный ритмический рисунок детям предлагается сочинить танцевальную композицию с последующим просмотром и оценкой друг друга.
- С каждым повторением используются всё более длинные ритмические комбинации, которые надо прослушать и повторить.
- Смена силы звука: громко – тихо. Сила звука обозначается хлопками.
- Для лучшего освоения ритмического материала, рекомендуется использовать шаги на месте и с продвижением в любом направлении: 1 доля – 1 шаг.
- Выполнение танцевальных шагов и бега в различных темпах и ритмах.
- с музыкальным размером $4/4$, $2/4$, $3/4$.
- Предлагается ученикам определить размер и количество акцентов (сильных долей) в музыкальном отрывке.
- Дирижировать размер $2/4$, $4/4$, $3/4$ на месте и в движении.
- Прохлопывать доли в размерах на месте и в движении.

«Музыки без ритма не существует, всякое полноценное восприятие музыки есть ритмическое восприятие» М.Б. Теплов.

Свою специфику имеет каждое направление ритмики, однако их объединяет одна цель – усиление музыкального восприятия используя различные движения. главный девиз каждого ритмического занятия – это двигаться под музыку, творчески воспроизводить музыкальные моменты, стремиться идти от музыки к движению.

Литература:

1. Бекина С.И. Музыка и движение - М.: Просвещение, 1983. - С.124.
2. Барышникова Т.К. Азбука хореографии - М.: Рольф, 2001. - С.200.
3. Ветлугина Н.А. Методика музыкального воспитания - М.: Просвещение, 1982.- С.92.
4. Ветлугина Н.А. Музыкальные занятия - М.: Просвещение, 1984. – С.145.
5. Лифиц И.В. Ритмика - М., Академия, 1999.- С.84.
6. Чибрикова А.Е. Ритмика - М.: Издательский дом “Дрофа”, 1998. – С. 56.
7. Пуртова Т. Учите детей танцевать / Т. Пуртова, А. Беликова. - М., ВЛАДОС, 2004. – С. 165.

**Резчикова Людмила Витальевна,
преподаватель по классу фортепиано
первой квалификационной категории
МАУДО «Детская школа искусств №13 (татарская)»
г. Набережные Челны**

ИГРОВЫЕ ФОРМЫ РАБОТЫ В КЛАССЕ ФОРТЕПИАНО НА НАЧАЛЬНОМ ЭТАПЕ ОБУЧЕНИЯ (конспект открытого урока с ученицей первого класса)

Цель:

Закрепить полученные знания, умения и навыки путем использования игровых форм работы с начинающими для всестороннего развития музыкальных способностей обучающегося.

Задачи:

Учить ребенка свободно пользоваться своим пианистическим аппаратом, способствовать развитию первоначальных навыков чтения с листа, закреплять знание нотной грамоты, формировать правильное представление о звуковой градации в музыке, закреплять умение ребенка анализировать музыкальное произведение, используя классическую музыкальную литературу, формировать умение ребенка действовать через наглядность, развивать чувство ритма, музыкальный слух, воспитывать интерес и поддерживать мотивацию ребенка к учению.

Ход урока:

1. Вводная часть.

Преподаватель знакомит с темой урока, представляет ученицу коллегам, настраивает ребенка на закрепление пройденного ранее материала: ученица показывает выполненное домашнее задание - расшифрованные ребусы. Приложение 1.

2. Основная часть.

Педагог мотивирует ученика на активную деятельность в течение урока посредством подготовительных упражнений: «Веселый счет» (через так называемое «круглое окошечко» первый палец прикасается поочередно к остальным, номера которых ребенок проговаривает вслух), «Дождик» (на координацию рук), «Пуговица» (на координацию пальцев), затем подготавливает руки ученицы к прикосновению с клавиатурой, освобождает аппарат. Для этого предлагает следующие гимнастические

упражнения из сборника А. Артоболовской «Первая встреча с музыкой»: «Шалтай-болтай», «Маятник». Затем подходит к стене и, воображая себя маляром, вместе с ученицей «красит стены» гибкими руками (при этом работает не только кисть, но плечо и предплечье). Упражнения продолжают при правильной удобной посадке учащейся на стуле. Учитель «раскручивает» из свободных рук ребенка «колобок» (по сборнику А. Артоболовской).

Далее преподаватель предлагает игру «строим дом». Ученица вспоминает названия октав, потом «строит дом» из своей руки на третьем пальце в предложенной октаве, на предложенной повышенной (диезной) или пониженной (бемольной) ноте. Последнее подготовительное упражнение - «радуга», которую «рисует» вся рука на одинаковых по названию нотах через октаву, вторым, третьим, или четвёртым пальцами. Учитель вносит коррективы в постановку руки и звукоизвлечение.

Затем педагог исполняет пьесу из «Детского альбома П.И.Чайковского». Но прежде, чем звучит музыка, ребенок получает следующие карточки:
Приложение 2.

После исполнения преподавателем «Немецкой песенки», ученица показывает соответствующую форме произведения карточку, анализирует характер частей и сочиняет пьесу в такой же 3-хчастной форме с разнохарактерными частями на черных клавишах.

Ученица сочинила пьесу с разными длительностями, но помнит ли она их названия? Педагог предлагает ей вспомнить сказку и в это время берет ученицу за руку, приглашая встать и прошагать длительности с героями стихотворения.
Приложение 3.

Педагог усаживает ребенка на стул и беседует с ним о различии шагов членов дружной семейки, о названии этих «шагов».

Затем учитель предлагает сыграть «бусы», написанные в басовом ключе, ноты которого ученица еще не знает. Начало записи - с ноты «до» - пограничника. Для этого упражнения не нужно знание нотной грамоты. Учитель задает наводящие вопросы, ребенок проговаривает:

- что движение вверх в нотной записи означает движение направо по клавиатуре, движение вниз - налево;
- что ноты, написанные на ближайших линейках и в ближайших окошечках, играют по порядку.

Ребенок делает задание, вслух проговаривая направление движения звуков.
Приложение 4.

Во 2-м упражнении добавляется новая трудность: ритмический рисунок, который ученица предварительно прохлопывает. Приложение 5.

(Таким же образом можно написать и сыграть «бусы» через клавишу (т.е. на соседних линейках или в соседних окошечках), или «бусы» для одновременного исполнения двумя руками.)

Настает время немного отдохнуть, встать из-за инструмента, и повторить знаки, обозначающие динамику, т.е. силу звука. Учитель показывает карточки со знаками символами, учащаяся говорит название и обозначение каждой. Преподаватель рассказывает стихотворение про кота, а ребенок поднимает и показывает карточки, соответствующие обозначению динамики. Приложение 6.

Можно слова, обозначающие силу звука, заменить названиями знаков-символов (форте, пиано, и т.д.)

Затем учитель берет карточки со знаками - символами и просит ученицу исполнить выученную ранее пьесу так, чтобы динамика соответствовала карточке, поставленной педагогом на пюпитр (новая фраза - новая карточка).

Следующая задача - формировать первоначальные навыки подбора. Выученную ранее пьесу «Солнышко» можно спеть, показывая высоту каждого звука рукой и сначала подобрать ее на белых клавишах (т.е. от ноты «соль»): Приложение 7.

Проанализировав пьесу по тонам и полутонам, можно с легкостью подобрать ее от клавиш «ля», «си». После такого подбора ее тему можно поимпровизировать, изменяя ритмический рисунок.

Для закрепления нотной грамоты, учитель предлагает ученице отгадать карточки, прочитать стихотворение, записанное с нотами на нотном стане (подобно ребусам), а также поиграть в музыкальное домино.

Приложения 8, 9, 10.

III. Итоговая часть.

Подведение итогов урока.

Запись учащейся домашнего задания.

Литература:

1. Артоболевская А. Первая встреча с музыкой. – СПб «Композитор», 2009 год.
2. Альбом для начинающих. Первые шаги. Фортепиано.
3. Михайлова М. А. Развитие музыкальных способностей детей. - Ярославль «Академия развития», 1997 год.
4. Чайковский П. И. Детский альбом. – СПб «Вита Нова», 2010 год.
5. Шмидт-Шкловская А. О воспитании пианистических навыков. Москва «Классика-XXI», 2009 год.

**Сабирова Эльвира Гаязовна,
преподаватель по классу фортепиано
высшей квалификационной категории
МАУДО «Детская школа искусств №13 (татарская)»
г. Набережные Челны**

ФОРМИРОВАНИЕ И РАЗВИТИЕ НАВЫКОВ ПОДБОРА ПО СЛУХУ В КЛАССЕ ФОРТЕПИАНО

(конспект открытого урока с ученицей третьего класса)

Цель:

Способствовать формированию и развитию навыков подбора по слуху.

Задачи:

Учить ребенка основным приемам подбора по слуху мелодий и аккомпанемента к ним, развивать мелодический и гармонический слух, развивать навыки исполнения фактурного аккомпанемента, воспитывать интерес к музыкальным занятиям посредством творческой работы в виде подбора по слуху.

Ход урока:

1. Вводная часть.

Преподаватель знакомит с темой урока, представляет ученицу коллегам.

2. Основная часть.

Преподаватель дает задания ученице в виде загадок.

Первая загадка: аудиоприложение (трэк 01)

Педагог предлагает прослушать первую песенку, которая называется «Лесенка» музыка Е. Тиличевой, слова М. Долинова. Задание: послушать ее внимательно, спеть и определить направление движение мелодии. Показать ручными знаками. Слова песни помогают определить движение мелодии: «Вот иду я вверх, вот иду я вниз». Ученица играет эту песню на фортепиано от ноты «до». Педагог обращает внимание на то, что все

клавиши белые. Далее предлагает ученице сыграть эту песенку от ноты «соль». Здесь также будут только белые клавиши. Следующее задание - сыграть эту песенку от ноты «ре». Ученица играет эту песню также по белым клавишам. Педагог обращает внимание на то, что какая-то нота звучит не так красиво в этой песенке. Вместе с ученицей определяют, что неверная нота «фа». Ученица ищет методом подбора нужный звук и верная нота «фа-диез» (черная клавиша). Далее целиком проигрывается эта песенка от ноты «ре».

Вторая загадка: аудиоприложение (трэк 02)

Это детская песенка «Едет воз» (автор – А.Березняк). Педагог дает следующее задание: внимательно послушать песенку, постараться уловить среди многообразия звуков саму мелодию. Далее проучивают слова, поют песню со словами и определяют в какие моменты мелодия движется вверх, а в какие – вниз. Определяют тональность, находят на инструменте с какой ноты начинается и заканчивается песенка. Задание: подобрать песенку от нот «ре», «ми», «соль».

Третья загадка: аудиоприложение (трэк 03)

Песенка А. Березняка – «Пожарные едут». Задание: спеть мелодию со словами («дили-дон, дили-дон, по всей улице трезвон»), определить ее направление, сыграть на инструменте. Преподаватель обращает внимание на первую и последнюю ноту песенки. С какой ступени начинается песенка? Чтобы угадать ноту, преподаватель предлагает ученице ее спеть, первоначально сыграв первую ступень лада. Мелодия заканчивается на «до», но начинается с ноты «ми». Пропев ноту, ученица находит правильный вариант. Подобрать песенку от «фа-диез», «ля», «си».

Четвертая загадка: аудиоприложение (трэк 04)

Ступеньки на музыкальной лестнице бывают разные: большие и маленькие. Большие ступеньки - это интервал «большая секунда» (пишется - б.2), и соответствует одному тону, маленькие – «малая секунда» (м.2), полутон. Задание: построить лестницу из маленьких ступенек. Прислушаться, спеть эти звуки. Это очень просто, ведь это хроматическая гамма, когда все клавиши подряд, не пропускаем ни одной клавиши. Большие ступеньки ровно в два раза крупнее маленьких. Задание: сыграть лестницу из больших ступенек от ноты «соль» вверх и вниз. Прислушаться, спеть эти звуки.

Песенка «Прогулка». Задание: послушать внимательно песенку и спеть ее со словами («мы гуляли во дворе, было скучно детворе»). Прислушиваясь к своему голосу и звучанию фонограммы, определить, где в песне звучат большие секунды, а где малые. Сыграть песенку от ноты «соль», а затем и от других белых клавиш.

Пятая загадка: аудиоприложение (трэк 05)

Песенка «Какой чудесный день» (музыка А. Флярковского, слова Е. Коргановой). Это песня из мультфильма. Педагог предлагает послушать ее несколько раз, попеть вместе с музыкой и без нее для того, чтобы ученица выучила слова и мелодию («какой чудесный день, какой чудесный пень, какой чудесный я и песенка моя!»). Педагог предлагает поделить мелодию на несколько частей или мотивов. В этой песне их 4. Далее слушают и подбирают на фортепиано отдельно каждый мотив. Определяют движение мелодии, скачки, пропевают их. После того как песенку разобрали и объединили все мотивы, преподаватель предлагает ее сыграть несколько раз, чтобы закрепить. Следующий этап - это подбор аккомпанемента. Для этой песни потребуются два аккорда: тоническое трезвучие и доминантовое трезвучие. Ученица проигрывает на фортепиано аккорды, затем соединяет их с мелодией. Но что-то песенка получается тяжелой, грустной и не звучит весело, как в мультфильме. Как же ее сделать радостной и веселой? Педагог предлагает сыграть вместо тяжеловесных аккордов легкие восьмые на штрих стаккато. Аккорд раскладывается на составные части: бас и оставшиеся две ноты. Ученица проучивает отдельно аккомпанемент и только после того, когда аккомпанемент хорошо проучен, педагог дает задание соединить обе руки.

3. Итоговая часть.

Подведение итогов урока.
Запись учащейся домашнего задания.

Литература:

1. Ядова, 2004 – Ядова И. В. Играем по слуху: Учебное пособие/ - М.: Издатель Смолин К. О., 2004-56 с.
2. Ядова, 2005 – Ядова И. В. Пособие для развития навыка подбора по слуху в классе фортепиано. Издательство «Композитор Санкт-Петербург», 2005.
3. Вопросы музыкальной педагогики. Вып.1. Сборник статей/ Ред.-сост. В. И. Руденко, В. А. Натансон. – М.: Музыка, 1981, 230 с., нот, ил.
4. И. Лещинская, В. Пороцкий. «Малыш за роялем». – Москва, «Советский композитор», 1992.

**Савина Ирина Петровна,
преподаватель по классу домры и гитары
первой квалификационной категории
МАУДО «Детская школа искусств «13 (татарская)»
г. Набережные Челны**

СОВРЕМЕННЫЕ ОБРАЗОВАТЕЛЬНЫЕ ТЕХНОЛОГИИ НА УРОКАХ АНСАМБЛЯ В КЛАССЕ ДОМРЫ ДШИ

Как известно, слово «ансамбль» – французского происхождения, и в переводе на русский язык означает «вместе, множество». Это понятие используется в различных видах искусства, в том числе и в музыкальном, в котором термин «ансамбль» находит самое широкое применение. Однако чёткого научного определения, вскрывающего сущность этого понятия, данный термин не получил. Обычно им пользуются в нескольких случаях, имея в виду обычно небольшую группу музыкантов, объединённых по какому-либо признаку, или для подчёркивания согласованности исполнителей между собой, или для обозначения музыкального произведения, написанного для нескольких исполнителей.

Ансамблевое исполнительство в классе домры – это коллективная форма игры, в процессе которой несколько музыкантов исполнительскими средствами сообща раскрывают художественное содержание произведения. Или еще можно сказать, ансамбль это совместное исполнение музыкального произведения несколькими участниками. Огромное количество вариантов открывается перед преподавателем и учеником в этой области: дуэты, трио, квартеты и т.д. при этом состав может быть как однородным, так и смешанным; игра вместе с преподавателем, с одноклассниками или с учащимися старших классов, с ребятами других специализаций. В каждом случае ученику предстоит решать новые интересные задачи.

В связи с тем, что домра является солирующим инструментом, но, как правило, она выступает под аккомпанирующей ей инструмент и в основном это фортепиано, происходит взаимодействие между этим дуэтом (домристом и пианистом) возникает потребность в формировании и развитии навыков ансамблевого исполнительства.

Ансамблевое исполнительство играет особую роль в обучении домристов. Игра в ансамбле – это важнейшее звено музыкального воспитания, развития слуховых, ритмических, психо-эмоциональных навыков, позволяет открывать широчайшие возможности инструмента, разнообразный репертуар, знакомство с разными стилями, стимулирует общемузыкальное развитие учащихся.

В моем классе подготовительная работа начинается с первых же шагов в обучении первоклассника. Обучая ребенка впервые нотной грамоте, я использую репертуар, содержащий пьесы, исполняемые в дуэте с преподавателем. К примеру: познакомив ребенка с длительностями нот, я предлагаю ему сыграть свою партию (на открытых

струнах) просчитывая их вслух, а моя задача заключается в исполнении солирующей партии, применяя эмоциональные жесты, кивки и т.д. В процессе данной работы ученик развивает слух, концентрирует внимание на ритмической точности, осваивает первоначальные игровые навыки на инструменте, элементарную динамику, формируется чувство ансамбля, а так же навыки игры с концертмейстером, и самое главное при этом ребенок освобождается от напряжения. Игра в ансамбле интересна и полезна для детей любого возраста. Такое исполнение пьес вызовет у учащегося радость, интерес к новому для него звучанию музыки, вовлекает в работу.

Многие педагоги по специальному инструменту практикуют ансамбли внутри класса и в основном однородного состава, но и встречаются не редко смешанные ансамбли. На мой взгляд, лучше начать работу в однородном составе ансамбля с учащимися одного класса. При создании ансамбля необходимо помнить, что каждый учащийся – это индивидуальность. У каждого свой характер, свой круг интересов, поэтому подбирать участников нужно по принципу психологической совместимости. Это включает в себя и совместимость характеров, близость друг друга по возрасту, по уровню развития, интересам, по степени владения инструментом, иначе будет трудно распределить партии. Зачастую педагог распределяет голоса соответственно возможностям и способностям учеников. Тем не менее, хорошо, если менее сильному и способному когда-то будет дана возможность исполнять первый голос там, где это будет ему под силу. Тем, кто исполняет, как правило, ведущие голоса, желательно научиться справляться с задачами, которые ставят перед ними исполнение подголосков, ведь здесь требуется особая тонкость, чуткость, готовность слушать солирующих и следовать за ним, поддержать его. Необходимо объяснить учащимся особую роль и значение каждого голоса. Ведь вся полнота и гармония звучания будут достигнуты лишь при грамотном исполнении всех голосов.

Важным принципом педагогической деятельности каждого преподавателя является включение в учебный процесс концертных выступлений учащихся, начиная с начальных классов. Выступление в ансамбле способствует исчезновению страха перед сценой. Выход ансамбля на сцену – это всегда организованный выход, красивый дружный поклон, артистичное поведение. Воспитывается умение постоянно держать себя в концертной форме, повышается чувство ответственности за качество исполнения, как собственного, так и других участников маленького коллектива. Для выступлений желательно иметь пополняемый концертный репертуар.

Таково значение использования ансамблевого исполнительства в классе домры. В данной области ученик интенсивно развивается, обретает необходимые исполнительские навыки для игры на домре, знакомится с богатыми возможностями своего инструмента, его репертуаром, получает возможность дополнительно овладеть навыками игры на других разновидностей домр, такими как пикколо, альтовая, басовая.

Литература:

1. Бершадский М.Е., Гузев В.В. Дидактические и психологические основания образовательной технологии. – М.: Центр «Педагогический поиск», 2003. – 256 с.
2. Петрушин В. Музыкальная психология. – М.: «Академический проект», 2008. – 400с.
3. Фёдоров Е. К вопросу об эстрадном волнении. / Избранные труды. – Вып. 43. – М.: «ГМПИ им. Гнесиных», 1979. – 143 с.

Материалы интернетсайта:

1. Словари и энциклопедии на Академике <http://translate.academic.ru/ансамбль/ru/fr>
2. Богоявленская Д.Б. Президентская программа «Дети России». Рабочая концепция одаренности <http://nenuda.ru/рабочая-концепция-одаренности.html>

**Сагдеева Елена Николаевна,
педагог дополнительного образования
первой квалификационной категории
МБУДО «Центр эстетического воспитания детей»
г. Елабуга**

ИННОВАЦИОННЫЕ МЕТОДЫ ПРЕПОДАВАНИЯ ХОРЕОГРАФИИ

Более 20 лет на базе муниципального бюджетного образовательного учреждения дополнительного образования детей «Центр эстетического воспитания детей» Елабужского муниципального района Республики Татарстан (город Елабуга) действует и активно развивается хореографический коллектив «Земляничный дождь». В его истории поиски своего стиля, долгий путь становления и, конечно же, многочисленные дипломы лауреатов муниципальных, республиканских, всероссийских и международных фестивалей и конкурсов.

На опыте работы проверены различные подходы к изучению основ хореографического искусства. Наилучшим средством удовлетворения личных потребностей ребенка младшего школьного возраста в познании окружающего мира являются занятия ритмикой. Движения, исполняемые под музыку, формируют у детей художественный вкус, способствуют развитию творческих способностей, приобщают к миру танца, музыки и театра. Ритмические упражнения служат и задачам физического воспитания.

Но какое бы направление хореографического искусства ни выбрал коллектив, основой основ остается классический танец. Занятия классическим танцем – это необыкновенно трудоемкая и сложная учебная работа, которая совершенствует детей и физически, и духовно.

Увлеченность и абсолютная вера в то, что каждый ребенок неповторим и талантлив, не раз позволяли удивлять зрителей органичным действием и подлинным вдохновением на сцене. Коллективу «Земляничный дождь» предоставляется почетное право открывать мероприятия муниципального уровня и участвовать в праздниках и мероприятиях республиканского и всероссийского значения (Всероссийские ярмарки, российские конкурсы).

Новшества в хореографии воспринимаются преподавателями как синтез классических и современных методик преподавания для достижения поставленной цели: эффективного получения обучающимися знаний и умений для создания и реализации творческих проектов. Традиционные образовательные программы без внедрения новейших технологий сегодня уже не удовлетворяют потребности учителей в центрах дополнительного детского образования. Меняются мировые тренды, возникают новые танцевальные направления, а старые претерпевают изменения. Таким образом, эффективный образовательный процесс строится из совокупности традиционных (классических) и новаторских методов обучения. Инновационные методы заключаются в разработке новых авторских программ для работы с детьми, использовании в процессе обучения элементов игры и импровизации, применении видеотехнологий и преимуществ электронного обучения. В результате внедрения современных методик обучения в детском образовательном учреждении повышается посещаемость детьми хореографических кружков, реализуются новые художественные проекты и формируются устойчивые коллективы. Использование видеотехнологий для создания методических материалов.

Одним из инновационных методов в современной хореографии является использование современных видеотехнологий для создания обучающих материалов. Сегодня стало намного проще создавать, распространять и применять видеозаписи с мастер-классами, показательными выступлениями, семинарами. Раньше видеоматериалы

тоже распространялись в формате видеокассет, но тогда процесс обработки записей был дороже и сложнее. Цифровые технологии (DVD-диски, Flash-карты и т.д.) распространились во всех жизненных сферах, став важной частью образовательного процесса в кружке художественном, музыкальном, хореографическом, инноваций. Интернет способствует передаче знаний благодаря возможностям видеохостинга. Материал распространяется с невероятной скоростью и моментально становится доступен множеству пользователей. Преимущества технологий современного электронного обучения заключаются в возможностях, которые открываются перед обществом. Помимо очевидной пользы от применения видеотехнологий, сюда относится удобство использования современных мобильных гаджетов (смартфонов, нетбуков и т.п.). Например, преподаватель записывает на видеокамеру мобильного телефона репетицию танцевального номера, а затем воспроизводит ее на большой экран с помощью проектора, внимательно изучая точность исполнения танцевальных движений и комментируя допущенные ошибки. Не менее важное значение имеет умелое сочетание традиционных методик и инноваций в повседневной педагогической практике. Традиционные методы работы включают построение и разучивание движений, комплексное развитие творческих способностей, изучение классических произведений. Инновационные методы работы педагога подразумевают использование цифровой техники, видеоматериалов, интернета и т.п. Ключевые преимущества технологий электронного обучения в хореографии: создание условий для самостоятельного, дополнительного и смешанного образования; возможность быстро создавать и распространять обучающие материалы; танцевальное искусство распространяется в широкие массы. Рационально организованный процесс преподавания хореографии содержит как традиционные методики, так и инновационные. Такой подход гарантирует гармоничное развитие личности учеников, повышает их вовлеченность и эффективность работы педагога.

За годы существования моего коллектива через школу танца прошли сотни ребят. Некоторые из них избрали профессию хореографа, решив продолжить дело своего педагога. Кузнецова Анжела закончила Академию культуры и осталась работать в Казани. Хайруллина Лиана и Кайманова Виктория закончили Елабужское училище культуры и работают по специальности хореографа. Козырева Дарья учится на 2 курсе Елабужского колледжа культуры и искусств, помогает нашему коллективу музыкальным материалом и участвует в постановках. Она, как человек молодой, креативный, вносит много нового.

По окончании 5 лет обучения выпускники, успешно освоившие данную программу, получают свидетельства о дополнительном образовании, что влияет на профессиональную ориентацию и адаптацию к жизни. Время, проведенное в коллективе, дает положительный импульс позитивной мотивации в их реальной жизни, а общение с единомышленниками и взрослыми наставниками способствует их личностному росту и самоутверждению а инновационные методики преподавания помоают обучающимся шагать в ногу со временем, адаптироваться к различным ситуациям и находиться в постоянном творческом поиске, целью которого является раскрытие и реализация способностей и талантов. Я люблю своих детей и считаю, что радость в их глазах – это самое главное.

**Салимгареева Рамзия Рашитовна,
концертмейстер первой квалификационной категории
МАУДО «Детская школа искусств №13 (татарская)»
г. Набережные челны**

**ОБНОВЛЕНИЕ СОДЕРЖАНИЯ ОБРАЗОВАТЕЛЬНОГО ПРОЦЕССА ПРИ
ФОРМИРОВАНИИ КУЛЬТУРНОЙ И ДУХОВНО-ПРАВСТВЕННОЙ ЛИЧНОСТИ
УЧАЩИХСЯ НА ЗАНЯТИЯХ ХОРЕОГРАФИЕЙ**

Проблемы культурного и духовно-нравственного воспитания - непреходяще актуальные проблемы. Воздействие красотой, заложенной в искусстве, является средством формирования духовных и нравственных качеств личности. Формирование культурной личности – это процесс целенаправленного развития способности к полноценному восприятию и правильному пониманию прекрасного в искусстве и окружающем мире. Этот процесс предусматривает выработку системы художественных представлений, взглядов и убеждений, воспитание эстетической чуткости и вкуса. Об эстетике и культуре поведения много говорил В.А.Сухомлинский: "Чуткость, восприимчивость к красоте в детские годы несравненно глубже, чем в поздние периоды развития личности. Потребность в красивом – утверждает моральную красоту, рождая непримиримость ко всему пошлому ". Эстетическое воспитание будит и развивает чувство прекрасного, облагораживает личность. Возрождение духовности, нравственности у подрастающего поколения это первостепенная задача сегодняшнего дня, так как «суть эстетического воспитания состоит в том, чтобы утверждать добро как прекрасное» (Б. М. Неменский).

Большую роль в формировании и развитии духовно-нравственного воспитания учащихся играет дополнительное образование. Хореографическое искусство является средством приобщения к нравственному и прекрасному, поскольку оно выполняет ярко выраженные эстетические, воспитательные, просветительные и другие социально – культурные функции. Хореография является наглядным выражением органического слияния музыки и движений, а изучая танцевальные элементы разных народов, дети не только разучивают движения, но и знакомятся с историей национальности, изучают их быт, костюмы, узнают особенности того или иного народа, что приводит к всестороннему обогащению детей. Анализируя характер движений, пространственное построение танца, его ритмический рисунок, особенности костюма ученики могут пополнить свои знания по истории, географии, музыкальной культуре, этнографии народа. Обращение к традиционной культуре – это один из вернейших способов сохранения нации. На уроках хореографии музыка присутствует всегда в большом количестве: будь то репетиция танца или урок. Учащиеся постоянно находятся в окружении звуков, и это всегда, благотворно влияет на их развитие. Музыкальные произведения формируют у детей опыт творческой деятельности и эмоционально-ценностного отношения к музыке и жизни. Использование определенного музыкального материала на уроках хореографии формирует музыкальную культуру школьников, воспитывает их музыкальный вкус, развивает потребность общения с высокохудожественной музыкой. Нельзя переоценить вклад народного искусства в формировании и развитии духовно - нравственных качеств. Культура каждого народа имеет свой неповторимый облик. Очень важно знать и понимать национальные традиции других народов. Традиция – это душа народа. Надо учиться её понимать. В этом поможет изучение национального искусства, и в первую очередь – музыки. Народная музыка дает представление об истоках, показывает самобытность народа, формирует у учащегося духовное единение с нашими предками. Несомненно, народная музыка, внедренная с самых ранних лет в образовательный процесс, даст свои благоприятные результаты и в дальнейшем. Музыка духовно и нравственно обогащает человека.

В нынешнее время проблема сохранения культурного наследия татарского народа и воспитания у детей чувства национального самосознания и гордости за свою культуру, приобретает особую актуальность и остроту. Татарская музыка занимает все более значительное место в репертуаре учебных заведений республики. Это связано с активизацией внимания к возрождению и развитию национальных художественных традиций, к воспитанию у молодого поколения любви и уважения к музыкальному наследию народа, которое имеет большую художественную ценность и представляет прекрасный материал для воспитания у учащихся музыкального вкуса.

На занятиях хореографии звучит как народная татарская музыка, так и народные мелодии в профессиональной обработке композиторами. Фольклор помогает воссоздавать в профессиональных сочинениях национальный характер. Композитор выбирает народную мелодию и делает так, чтобы она зазвучала по – новому, используя выразительные средства гармонии, тембра, фактуры, ритма. Много обработок народных напевов, которые можно использовать на уроках народно – сценического танца, сделал один из первых татарских композиторов М. Музафаров. Также, не стоит забывать о композиторах, которые не только прекрасно знали и собирали фольклор, но и умело использовали его в своей практике: А. Ключарев, М. Яруллин, Н. Жиганов, Дж. Файзи, З. Хабибуллин. С. Сайдашев прекрасно знал народную музыку, традиции народного музицирования. Это позволяло ему вносить новшества в национальный музыкальный язык таким образом, что они естественно сочетались с привычными интонациями татарской музыки. С. Сайдашев решал задачи национальной музыки своего времени как большой музыкант, глубоко чувствующий музыкальную душу своего народа. Музыка Ф. Яруллина отличается замечательной выразительностью, искренностью, неповторимостью интонаций. Яркость музыки Ф. Яруллина очень помогает хореографам. Блестящее знание фольклора и большой мелодический талант помогли композитору создать музыку с ясно выраженным национальным колоритом. Композиторы обращаются и к танцевальным ритмам, создают пьесы в жанре народных танцев («Танец девушек» М. Музафарова, «Плясовая» А. Бакирова), а из европейских танцев предпочитают жанры вальса (Н. Жиганов, Р.Еникеев, Р. Яхин, М. Яруллин) и польки (З. Хабибуллин, Н. Жиганов, И. Якупов). Татарская музыка привлекательна своей доступностью, неповторимой красотой пентатонических мелодий, изяществом орнаментики, красочностью гармонии, яркой образностью, опорой на национально-песенный язык интересна своей новизной, ритмическими и стилевыми особенностями, тонкими нюансами эмоциональных состояний.

Осваивая танцевальные элементы народных танцев под музыку татарских композиторов, у учащихся формируется понимание места и значения родной национальной музыки, в контексте мирового классического наследия. Педагог и концертмейстер, которым доверено дополнительное образование и воспитание ребёнка, должны развивать в нем любовь к родной национальной музыке, научить её слушать, понимать. У учащихся должно появиться желание с удовольствием исполнять танцы татарского народа.

Соединение нравственных переживаний и эстетических чувств создает основу для понимания ценности окружающего мира. Содержание эстетического воспитания, обеспечивающее развитие духовно-нравственной сферы ребенка, направлено на развитие основ его эмоционально-нравственной культуры, ориентировано на осознание, на переживание и преобразование эмоций, чувств, как самооценности личности, выражающейся в отношениях к ценностям культуры, что показывает уровень социокультурного роста ребенка.

Литература:

1. Дорогова Л.Н. Общая теория культуры: учебное пособие / Л.Н. Дорогова. – М.: МПГУ, 2008.
2. Дулат – Алеев В. Р. Татарская музыкальная литература. Часть 1. Для V класса детской музыкальной школы. – Казань: «Тан – Заря», 1996.
3. Неменский Б. М. Искусство – школа – формирование личности. – Москва, 2003.
4. Эстетическое воспитание учащихся во внешкольных учреждениях: Пособие для учителя / Сост. Л. А. Сахарова, А. И. Шахова. – М.: Просвещение, 1986.

**Сальмина Ксения Павловна,
преподаватель по классу фортепиано
первой квалификационной категории
МАУДО «Детская школа искусств №13 (татарская)»
г. Набережные Челны**

**РАБОТА НАД ФОНОГРАММАМИ КАК СПОСОБ РАЗВИТИЯ ИНТЕРЕСА И
ЗАКРЕПЛЕНИЯ ОСНОВНЫХ ШТРИХОВ НА НАЧАЛЬНОМ ЭТАПЕ
В КЛАССЕ ОБЩЕГО ФОРТЕПИАНО
(конспект открытого урока с ученицей первого года обучения)**

Тема урока: Работа с фонограммами как способ развития интереса и закрепления основных штрихов на начальном этапе в классе общего фортепиано.

Цель урока: Развитие творческого интереса и закрепление основных штрихов в работе с учащимися класса общего фортепиано через работу с фонограммами.

Задачи урока:

Образовательные:

- формировать умения и навыки игры под фонограмму;
- закреплять полученные навыков артикуляции (штрихи нон легато, стаккато, легато);

Развивающие:

- развивать чувство ритма, темпоощущения.
- развивать игровые навыки;
- развивать инициативу в творчестве;
- развивать самостоятельность в работе;

Воспитательные:

- воспитывать интерес к предмету и инструменту;
- воспитывать контроль за своими действиями;
- воспитывать творческое отношение к предмету;

Тип урока: комбинированный

Образовательные технологии:

- технология развивающего обучения
- компьютерная технология
- информационно - коммуникативная

Здоровьесберегающая технология

- пальчиковая гимнастика
- упражнения на расслабления мышц
- чередования различных видов учебной деятельности

Методы урока:

- объяснительно – иллюстрационный (беседа, рассказ, показ на инструменте);
- практический;
- творческий;
- игровой;
- наблюдения;
- метод анализа и синтеза;

Ожидаемые результаты:

- уверенное исполнение основных штрихов
- развитие интереса и творческих навыков
- развитие навыков работы с фонограммами

Оборудование: 2 фортепиано, нотный материал, компьютер, подставки на стул и под ноги, стулья.

План урока:

1. Организационный момент. Вступительное слово.

Ход урока:

2. Разминка. Упражнения, направленные свободу двигательного аппарата, пальчиковая гимнастика

3. Работа с музыкальным материалом, фонограммами. Закрепление пройденного материала

4. Итог урока

5. Домашнее задание

1. Вступительное слово:

Обновление учебных программ и планов в ДМШ и ДШИ, резко изменившиеся условия жизни диктуют новые требования к воспитанию, процессу и результатам обучения. В настоящее время современная молодежь мало интересуется классической музыкой. Возникает необходимость привлечения внимания детей к занятиям в музыкальной школе путем различных форм работы на уроке. Среди новых технологий заслуживает внимание игра пьес с фонограммой «минус».

Исполнение под фонограмму - техника, при которой звук, записанный отдельно (**фонограмма**), синхронизируется с движениями **исполнителей** на сцене. В музыке различают «минус-фонограмму» (**сленг. «минусовка»**) - запись отдельно **аккомпанемента**, и «плюс-фонограмму» (**сленг. «фанера»**) - запись аккомпанемента с исполнителем. Использование фонограммы в учебном процессе, несомненно, дополняет и расширяет содержание музыкального образования, а главное, мотивирует учащихся к обучению. В этом и заключается актуальность выбранной темы.

Учащиеся с огромным удовольствием исполняют произведения под оркестровый аккомпанемент. Их интерес к музыке разных стилей возрастает. Играя под такой аккомпанемент, юный музыкант уже на начальном этапе сможет ощутить себя маленьким артистом и это стимулирует его занятия на инструменте. Занятия с фонограммой в домашних условиях дают ощущение игры в оркестре, ансамбле, развивая музыкальный вкус и раскрывая творческий потенциал учащихся, а также дают возможность родителям поверить в способности своего ребенка.

2. Ход урока:

Мою ученицу зовут Яруллина Диляра, 1 год обучения, класс общего фортепиано. Сегодня на уроке мы продемонстрируем работу с фонограммами на начальном этапе обучения по инновационной методике Екатерины Олерской “Ручные пьесы - упражнения”.

Так как моя ученица первого года обучения, начнем занятие с обязательных упражнений, направленных на расслабление двигательного аппарата:

- “Мельница” (выполнить круговые движения каждой рукой по 5 раз в одну и другую сторону);

- “здоровая куколка- куколка сломалась” (руки вверх, и постепенно опускать кисти, руки на плечи, потом руки вниз);

- большие птички и маленькие (Махать руками и кистями);

Пальчиковая гимнастика из сборника М.Ковалевская:

- пальчики здороваются (одновременно кончиками больших пальцев правой и левой рук поочередно касаться кончиков указательных, средних, безымянных пальцев и мизинцев);

- шарик (кончики пальцев обеих рук прижать друг к другу, ладонками образовать маленький, а затем - большой “шарик. Когда воздух “выходит”, принять ладонями исходное положение);

- курочка пьет воду (Поставить руку локтем на стол. Пальцы сложить в виде клюва. Ритмично наклонять кисть руки вниз, поднимать вверх, имитируя водопой курочки);

Упражнения на постановку руки:

- катаем мячик (кладем кисть руки на маленький мячик и принимая правильную форму руки и плавными движениями катаем мячик вправо – влево и делаем круговые движения на столе);
- приказываем пальчикам подняться (ставим правильное положение руки и начинаем приказывать пальчикам подняться, называя любой номер пальчика);
- лифт (поднимаем кисть на одном уровне с предплечьем - лифт поехал вверх, а затем опускаем лифт на любой этаж, называя номер этажа и соответственно опускаемся на нужный палец. Задача опуститься на подушечку пальца и почувствовать опору).

3. Диляра, расскажи, пожалуйста, какими штрихами мы играем с тобой пьесы?

Какие штрихи в музыке ты знаешь?

Диляра: нон легато, стаккато и легато.

Учитель: верно.

Сейчас мы вам покажем упражнения пьески на разные штрихи по методике Екатерины Олерской. Но вначале хочу рассказать общую схему работы с фонограммами по которой мы работаем. Хочу также акцентировать внимание на том, что работа с фонограммами является дополнительной для поддержания интереса учащихся, и работа с фонограммами не заменяет программу изучения фортепиано. Последовательность действий изучения этого навыка такова:

- 1) Ученик играет пьесу без фонограммы, предварительно выучив её без заминок. Если возникают трудности, допускается подыгрывание мелодии учителем в другой октаве, чтобы ученику было легче ориентироваться.
- 2) Ученик играет пьесу без фонограммы, поет вместе с учителем и, если нужно, учитель ещё подыгрывает мелодию, дублируя партию ученика в другой октаве.
- 3) Ученик сам играет пьесу с фонограммой, учитель подыгрывает мелодию в другой октаве.
- 4) Ученик играет пьесу с фонограммой, учитель не подыгрывает мелодию в другой октаве, но поёт вместе с учеником.
- 5) Ученик самостоятельно играет и поёт с фонограммой, учитель страхует процесс. То есть, если в игре ученика начинается расхождение с фонограммой, учитель начинает подпевать или/и подыгрывать ученику, а в самых критических моментах ещё и начинает играть рукой ученика. Но учитель перестает совершать все эти вспомогательные действия (или не все) сразу же после того, как ученик и фонограмма вновь начинают звучать синхронно.
- 6) Отдельно отрепетировать вступление – можно сначала без игры, то есть слушаем вступление и поем первую фразу – снова: вступление – первая фраза и так далее, пока не начнёт получаться.
- 7) Иногда может понадобиться всего один, но очень действенный способ - играть вместе с учеником мелодию в другой октаве как можно громче (с фонограммой). Потом местами начинать играть чуть тише и даже на небольшой промежуток замолкать, а потом снова подключаться. И так постепенно раз за разом, урок за уроком подыгрывание педагога должно «растаять».

Во всём этом процессе важно не торопить ребёнка, вселить в него уверенность, что всё получится и проделывать эту работу на каждом уроке какое-то время на одной и той же простой песенке, а все остальные играть без фонограммы.

Сейчас мы покажем пьесы на нон легато.

Учитель: Диляра, какие пьесы мы играем на этот штрих?

Диляра: маленький котенок, мыши, кофе с бисквитом, сова, завтрак королевы, топ топ притоп.

Учитель: хорошо. Расскажи, что означает штрих нон легато?

Диляра: это отдельное исполнение нот.

Учитель: правильно.
Первая пьеса “котенок”, изучается в самом начале, когда изучаются ноты. Построена на одном звуке.
Учитель: Диляра, простучи ритм этой песни.
Диляра: простучала правильно.
Учитель: теперь сыграй эту песню 3 пальцем. Далее можно сыграть 2 и 4 пальцем, а потом и двумя руками вместе.
А теперь с фонограммой.
Учитель: хорошо, смотрим ноты песни “мышь”.
Какие ноты в песне?
Диляра: ре и ми.
Учитель: правильно. Сыграем эти нотки 2м и 3м пальцем и прохлопаем ритм.
Исполним эту пьесу и левой рукой 3м и 2м пальцем.
В каждой пьесе вначале нужно прослушать вступление.
Учитель: Диляра, в этой пьесе сколько счетов длится вступление?
Диляра: 8 счетов.
Учитель: верно, давай посчитаем и сыграем пьесу.
Диляра: играет...
Учитель: молодец, сыграла все правильно. Следующая пьеса “кофе с бисквитом”
Давай посмотрим, какой размер у этой пьесы?
Диляра: 2 четверти.
Учитель: правильно. Эту пьесу тоже 3м и 2м пальцем.
Следим за правильным штрихом и держим руку ближе к черным клавишам.
Диляра: играет...
Учитель: песня “сова”. Диляра, какими пальцами мы играем в этой песне? С какого начинаем?
Диляра: с 3 го начинаем, играем 3,4,5 пальцем и даже первым.
Учитель: хорошо. Расскажи правила как нужно играть первым пальцем?
Диляра: нужно ставить его на боковую поверхность пальца, и закруглить, чтобы была видна косточка.
Учитель: сыграй и покажи, пожалуйста.
Диляра: играет.
Учитель: сейчас я включу фонограмму, давай споем вместе нотами.
Диляра: поет...
Учитель: песня “Завтрак королевы”, скажи, пожалуйста, чем отличается от других пьесок?
Диляра: может тем, что играют руки поочередно?
Учитель: да. Это пьеса уже направлена на чередование рук.
И при игре с фонограммой важно успеть вступить левой рукой, для этого нужно держать две руки рядом. Давай попробуем сыграть.
Диляра: играет...
Учитель: расскажи, что сейчас получилось у тебя, а что нет.
Диляра: вступила не точно вначале, а левая рука вступила правильно.
Учитель: давай поработаем с тобой над вступлением.
Сначала просчитаем вслух, где ты должна вступить. Считаем 4 счета и поем первую ноту До.
Диляра: считает и поет.
Учитель: хорошо. Попробуем еще раз.
Диляра: играет...
Учитель: вот получилось, замечательно. Только последнюю нотку нужно дослушать до конца и снять красиво руки с инструмента.
Играем еще раз.

Учитель: молодец, Диляра. Давай перейдем к пьескам, на штрих легато. Расскажи, пожалуйста, что это за штрих?

Диляра: легато – это когда нужно играть связно, плавно.

Учитель: правильно. Скажи, какие пьесы мы играем на этот штрих?

Диляра: ходит месяц, радость, марш, вальс мышки и мишки.

Учитель: молодец, все верно. Изучая штрих легато, мы начали его изучать соединяя сначала по 2 звука. Глубоко погружаясь в клавишу и передавая звук в следующую ноту.

Расскажи, какими пальцами мы играем песню “ходит месяц”?

Диляра: 3м и 2м.

Учитель: какая задача стоит в этой песни?

Диляра: сыграть 2 звука на легато, на первый больше опоры (кисть вниз), второй звук на выходе (кисть вверх)

Учитель: сыграй, пожалуйста, в медленном темпе и последи за правильным звучанием.

Диляра: играет...

Учитель: хорошо. Теперь сыграем и пропоем мелодию вслух.

Затем будем петь, под фонограмму.

Скажи, Диляра, а какая это песня по характеру?

Диляра: спокойная, даже грустная...

Учитель: давай сыграем еще раз под фонограмму, постарайся сыграть второй звук под лигой аккуратно, тихо.

Диляра: играет...

Учитель: хорошо, следующая песня “Радость”.

Эта пьеса построена уже на соединение 5 пальцев на легато, сначала вверх правой рукой, затем вверх левой рукой.

Темп этой пьесы средний, поэтому сначала долго нужно поучить без фонограммы, а потом играть только с фонограммой. Диляра, давай послушаем вступление и определим сколько счетов нужно просчитать, прежде чем начать играть.

Диляра: слушает... 8 счетов.

Учитель: хорошо. И остался у нас последний штрих это стаккато.

Что значит играть стаккато?

Диляра: значит играть отрывисто, коротко.

Учитель: хорошо, давай сначала вспомним это ощущение и поделаем упражнение “Мячик и кузнечик”

“Мячик” - представляем что кидаем мячик на пол, и освобождаем кисть при этом.

Упражнение “Кузнечик” задача такая же, почувствовать отскок и освобождение кисти. После проработки этих упражнений переходим к пьесе “Дождик”. Играем только 3м пальцем на трех нотах правой, затем левой рукой.

Диляра, скажи, изучая эту пьесу с каким новым нотным обозначением мы познакомились?

Диляра: реприза.

Учитель: верно, эту песню мы играем два раза правой рукой, затем 2 раза левой рукой, потом слушаем проигрыш и нужно повторить обратно тоже самое. Важно правильно прослушать проигрыш и вступить.

Учитель: проигрыш, сколько счетов и какая музыка по характеру?

Диляра: проигрыш 4 счета, музыка веселая, радостная.

Учитель: правильно, дождик изображен, наверное, летний, когда светит солнышко и капает небольшой дождик. Постарайся стаккато сыграть легкое.

Учитель: еще одну пьесу покажем, похожа на дождик, называется капельки.

В этой пьесе совмещаются два штриха нон легато и стаккато, сначала движение идет вверх постепенно правой рукой, затем вниз и также левой рукой. Нужно работать, чтобы левая вовремя вступала после правой.

Учитель: давай сначала прохлопаем ритм по коленям, называя ноты вслух.

Затем сделаем это верной аппликатурой на столе, а потом только сыграем на инструменте. Эта песня у нас новая, мы ее взяли на прошлом уроке, поэтому будем продолжать учить.

4. **Итог урока:** подводя итог урока, хочу отметить, что новый метод работы с фонограммами вызывает у детей желание и интерес заниматься в классе общего фортепиано. Я очень рада, что познакомилась с новой методикой Екатерины Олерской и могу в дальнейшем ее использовать и изучать. Уделяя на уроке 15 мин работы с фонограммами, дает большой результат, помогает заинтересовать учеников, мотивировать на обучение. Важные моменты в работе с фонограммами следующие: чтобы играть упражнения в достаточном количестве в классе общего фортепиано, порой не хватает учебного времени, так как необходимо заниматься репертуаром и 45 мин в неделю занятий недостаточно. В случае с ручными пьесами-упражнениями работа над упражнениями и над репертуаром сливается в единое целое. Детям бывает неинтересно играть много упражнений, но когда они представлены в виде пьес, то отношение к ним учащихся становится более увлеченным. Пьесы-упражнения дают большой скачок в техническом развитии учащихся уже в первом – втором классе, в то время как разучиваются пьесы-упражнения очень легко и быстро.

Моя ученица Диляра, очень ответственная и трудолюбивая, музыкальная, ученица с хорового отделения. Когда я ей первый раз показала, что бывают такие песни, которые можно исполнять под фонограмму, она была в восторге. С интересом ходит на хоровые и занятия по фортепиано. Диляра занимается первый год, конечно на первом и основном этапе у нас стоит задача правильно поставить руку, мы работаем над постановкой рук, и в дополнении осваиваем изучая штрихи пьесы под фонограмму.

5. **Домашнее задание:** выполнять все упражнения на постановку рук, играть песни под счет, затем под фонограмму, петь песни нотами без игры и с игрой. Смотреть правильную аппликатуру и играть точные пальцы. Продолжать работу над новой песней “капельки”.

Литература:

1. А.Артоболевская. Первая встреча с музыкой. Учебное пособие. Москва “Советский композитор”, 1992 год.
2. И. Королькова. Крохе - музыканту. Нотная азбука для самых маленьких. Часть 1. Ростов-на-Дону Феникс 2021 год.
3. Цыпин Г. Обучение игре на фортепиано. – М.: Музыка, 1984.
4. Инновационная методика обучения игре на фортепиано Екатерины Олерской. <https://www.fortepiano-olerskaya.com/>

**Сашина Ирина Владимировна,
преподаватель театрального искусства
первой квалификационной категории
МАУДО «Детская школа искусств №13 (татарская)»
г. Набережные Челны**

ИМПРОВИЗАЦИЯ КАК СРЕДСТВО РАЗВИТИЯ ТВОРЧЕСКИХ СПОСОБНОСТЕЙ И ФОРМА ОРГАНИЗАЦИИ ОБРАЗОВАТЕЛЬНОЙ ДЕЯТЕЛЬНОСТИ ТЕАТРАЛЬНОГО КОЛЛЕКТИВА

Творческое начало рождает в ребенке живую фантазию, живое воображение. Творчество по природе своей основано на желании сделать что-то, что до тебя еще никем не было сделано, или хотя бы то, что до тебя существовало, сделать по-новому, по-своему, лучше. Иначе говоря, творческое начало в человеке - это всегда стремление вперед, к лучшему, к прогрессу, к совершенству и, конечно, к прекрасному в самом высоком и широком смысле этого понятия.

Вот такое творческое начало искусство и воспитывает в человеке, и в этой своей функции оно ничем не может быть заменено. По своей удивительной способности вызывать в человеке творческую фантазию оно занимает, безусловно, первое место среди всех многообразных элементов, составляющих сложную систему воспитания человека. А без творческой фантазии не сдвинуться с места ни в одной области человеческой деятельности.

Импровизация варьируется от простых игровых форм до высокого профессионализма. Импровизация - это особый жанр, особое направление. Ее развитие в наши дни становится органичной частью развития современного театрального искусства. Сценическая импровизация - явление коллективное. Она основана на взаимном партнерстве и утрачивает свое значение вне целостности, вне ансамбля.

В театре импровизацией называется сценическая игра, не обусловленная твердым драматургическим текстом и не подготовленная на репетициях. Это определение дано в театральной энциклопедии. В словаре театра Патриса Пави дано следующее определение: «Актерская техника, подразумевающая введение в игру элементов непредвиденного, не подготовленного заранее, а родившегося по ходу действия».

Занятия импровизацией преследуют несколько взаимосвязанных целей: одна из них - развитие творческой фантазии. Чаще всего при импровизировании от ученика требуется умение продолжить заданное учителем действие или предлагаемое обстоятельство.

И самое важное здесь - свобода творчества. Только при активном отношении учащихся к делу пробуждается интерес к искусству.

Импровизация позволяет развивать умение видеть целое, постигаемое в единстве продуктивных и репродуктивных сторон мышления, дает возможность осознать процесс творчества в педагогике.

Импровизация - это неповторимое художественное явление. По этой причине, занимаясь импровизацией, желательно обеспечить присутствие зрителей, которые со стороны могут увидеть и оценить сыгранный исполнителем эпизод.

Стимулом для возникновения импровизации является игра, игровое творческое начало и связанная с ним творческая свобода.

Для создания легкой, непосредственной атмосферы урока педагог может использовать импровизационный экспромт - один из приемов, который применим только в состоянии свободы.

В современной методической литературе выделяются основные принципы и основанные на них технологические элементы развития у учащихся способностей к сценической импровизации:

1. Пробудить у учащегося чувство индивидуальной свободы. В свою очередь, это развивает у него творческую свободу. На пути к творческой свободе, необходимой для импровизации, встают различного рода препятствия: стереотипное мышление или штампы, блокировки или зажимы. Возникновение блокировок может быть вызвано сильно выраженным стремлением к успеху. Нарботанное на уроках импровизационное самочувствие органично возникает и в работе на публике. Процесс обучения и раскрытия индивидуальности учащегося, в отличие от театрального процесса, идет медленно. Другими словами, на этапе обучения художественные задачи уступают место задачам педагогическим: определить индивидуальность ученика, развить природные способности, обучить приемам, методам подхода к роли, к работе в театре и т.д. Во время тренинга от каждого учащегося требуется одно - он должен искать собственные варианты упражнений, исследовать границы своих возможностей и стараться их преодолевать. Когда актер технически уже овладел упражнениями и по-своему расширил круг их применения, он стремится к их «обактериванию», т.е. есть к «игре» ими, к ассоциациям, к вариантам неожиданным, необычным.

2. Напряжение, мешающее созданию импровизационного самочувствия, может идти от атмосферы высокой соревновательности, когда исчезает чувство партнерства.

Существуют тренинги на освобождение мышц и внутреннее раскрепощение ученика. Для усиления эффекта работы над развитием непосредственности воображения в импровизации учащийся должен следовать определенным правилам: 1) не стараться быть оригинальным, т.е. не заниматься «оригинальщиной» (доверять своему воображению); 2) снять с себя всякую ответственность за результаты работы воображения (установка на ослабление контроля и критического начала). Ежи Гротовский предупреждал, что «гимнастика, невзирая на то, что актеры должны быть физически тренированными и ловкими, дает лишь блокирующий эффект. Путь для актера - освобождение тела. Дать телу шанс. Дать ему возможность жизни. Если реакция живая, она всегда начинается в недрах тела и только оканчивается в руке. Спонтанность в линиях поведения тела невозможна, если детали носят характер жестов, то есть воплощаются только в ногах и руках, а не укоренены в целостности тела».

3. Импровизирующий исполнитель должен умело воспринимать новые обстоятельства и включать их в развитие действия. Толчком к импровизации в спектакле, конечно, являются репетиции, где закладывается и обуславливается возможность импровизационного самочувствия актера. Этюдный метод репетирования обращается, прежде всего, к интуитивным, импровизационным свойствам участников будущего спектакля. Импровизационный метод на репетициях приносит иногда такие результаты, которых не достичь никакими иными способами.

4. Принцип доведения технических приемов до уровня навыка, т. е. до уровня подсознательного. Научить творчеству нельзя никого, и никаких идеальных моделей, следуя которым можно было бы научиться творить, не существует. ученику предлагается прежде всего определить, что ему мешает, что в нем служит преградой и что «сопротивляется» в нем. Ученик должен найти для себя индивидуальный тренинг, позволяющий исключить эти помехи, эти препятствия на данном этапе своего развития.

6. Выстроенность и логическая последовательность упражнений и всей работы на занятии в применении импровизации. Здесь следует проводить тренинги на освобождение мышц от зажимов и блокировок, упражнения на развитие фантазии и воображения, упражнения на актерскую смелость.

7. Активность и самостоятельность учащихся в работе. Импровизация предполагает авторство исполнителя, его творческую самостоятельность. Личностное начало - это собственный, оригинальный взгляд на мир, на самого себя, на искусство.

Важной характеристикой импровизации является необходимость концентрации на происходящем на сцене именно здесь и сейчас. Надо видеть и слышать все, что говорят или делают партнеры по сценическому действию. Любой нюанс (иногда это ошибка или произвольная реакция) подчас меняют весь контекст хода действия и изменяют обстоятельства.

Начало импровизации, как самого процесса, начинается уже на занятии или репетиции. Это чаще всего происходит, когда учащимся даются какие-то предлагаемые обстоятельства, ситуация, которая должна родиться и воплощение которой должно произойти немедленно, здесь же и сейчас же, на глазах у зрителей, или участников занятий (репетиции). Времени на подготовку такого задания должно быть минимум, или (что лучше) вообще не быть. В этом случае со стремительной скоростью включается воображение, и под воздействием сильного напряжения (от полнейшей неожиданности) мозг начинает выдавать необыкновеннейшие вещи, на которые в спокойном, сосредоточенном состоянии чаще всего не способен. В этом одно из главных преимуществ импровизации.

Музыка - также шаг к импровизации. Когда звучит музыка, она начинает тут же ощущаться, даже если вы специально не обращаете на нее внимание. Где-то в глубине сознания начинается прорисовываться картинка, и если обратить на нее внимание, ее легко можно будет вытащить на поверхность. В вашем теле начинают работать импульсы, которые вы не сможете остановить. Чаще всего именно они впоследствии становятся

главными мотивами в работе. Это то же вдохновение, которое приходит обычно с музыкой. То пришло к вам в голову с прослушиванием музыки (особенно приятной, которая вам нравится) никогда бы не пришло без нее, а если бы и пришло, то это было бы уже не то, что-то другое. Поэтому, нуждаясь во вдохновении, в порыве фантазии, а главное в хорошем результате работы, необходимо правильно и своевременно подобрать нужную музыку.

Предлагая детям фантазировать под музыку, можно предложить сконцентрировать их внимание, на смене ее характера. После прослушивания можно провести опрос, кто что услышал, кто что увидел. При желании ребята могут показать увиденное. На следующем этапе детям нужно дать задание выполнять под музыку какие-либо действия, но не танцевать.

В работе с учащимися на занятиях театральным искусством мы используем разные приемы развития способности к сценической импровизации: игры, задания и упражнения, которые направлены на исполнение каких-либо определенных действий, где-то необходим повтор за педагогом. Но постепенно, получая знания, дети также получают и свободу действий. Здесь уже будет необходимо раскрытие, активизация своеобразия, самобытности, самостоятельности каждого ребенка.

Дети привыкают фантазировать о возможности разного поведения в схожих предлагаемых обстоятельствах и о выполнении одних и тех же действий в разных предлагаемых обстоятельствах. Этой тренировке воображения служат и упражнения с голосом и речью: говорить медленно, громко, тихо, быстро, басом, высоко могут разные люди в разных обстоятельствах.

В работе над этюдами следует смело опираться на активность детей, их смелость и желание выступать в красивом хорошем спектакле.

Одно из распространенных упражнений для развития импровизации - это этюд-импровизация на жизненную ситуацию. Для этого задания берутся темы хорошо известные детям, такие как «один дома», «делаю уроки», «смотрю телевизор» и многие другие.

Импровизацией же эти этюды могут стать в тот момент, когда обстоятельства неожиданно меняются: сидел один дома и вдруг позвонили в дверь, делал уроки, но закончилась ручка, смотрел телевизор, а телевизор сломался и т.п.

Чем неожиданней и противоречивей привычной ситуации события, тем лучше и больше начинает работать воображение, тем неожиданней и интересней получается этюд.

Также одним из упражнений может быть импровизация целой роли по названию (имени) персонажа. Например, Буратино, Чебурашка, Бармалей и т. п. Как только ребенок превращается в своего персонажа, он уже не может действовать, как он сам бы действовал, а должен делать все так, как это делал бы его персонаж. Это индивидуальная импровизация.

Это упражнение сделать не так просто, но если дети быстро его освоили, то можно его усложнить.

Импровизировать одному нелегко, но возможно. Импровизировать коллективом еще сложнее. Но упражнение на совместную импровизацию помогает развить воображение. В этом упражнении задача та же, что и в предыдущем, но на сцене не один персонаж, а сразу два, причем совершенно из разных сказок. Например, встреча Бабочки и Бармалея, Буратино и Снежинки, Чебурашка и Серый Волк.

Еще одно упражнение на развитие импровизационных способностей называется «Одно и то же по-разному». Детям предлагается по-разному сидеть, поднимать руку, идти. Например, поднять руку, когда хочешь, чтобы тебя вызвали или когда не хочешь. Сидеть у телевизора, у шахматной доски, на уроке, на концерте, в автобусе, самолете.

В задании сначала задается «дело» - ходить, сидеть, размахивать руками, слушать, командовать и т.п. Само задание может выполняться в нескольких вариантах одним человеком, или каждый исполнитель играет только один вариант, а их множество

возникает как сумма разных исполнителей. Игра по одному варианту, но без повтора того, что сыграл предыдущий, легче и поначалу хорошо активизирует воображение в области поведения. Но при повторении аналогичных заданий оно становится слишком легким, если не подчеркивать особые, неожиданные, но достоверные решения поставленной задачи. Поэтому либо через полгода, либо через год необходимо переходить к требованию, чтобы один исполнитель давал сам два - три - четыре варианта выполнения «дела» и чтобы наборы эти не повторялись у разных исполнителей.

При выполнении упражнений необходимо следить за «по-правдашностью» работы каждого, постоянно возвращаться к разговору о том, как поняли зрители, что и по каким причинам было не понято или понято не всеми. Постоянно обращаться к достоверной ощутимости выполненных действий.

«Обсуждение увиденного и фантазирование» - две полезные формы работы в театральном-творческом и общем воспитании детей. Увидели, как «человек идет» и определили все связанные с этим «предлагаемые обстоятельства».

Импровизация может быть не только действенной, но и словесной. Но чтобы легко было симпровизировать какой - либо текст, необходимо иметь достаточный словарный запас, а также уметь с ним обращаться, выстроить бесчисленный ряд нужных, подходящих по теме слов в правильные предложения, а их в красивый текст. В этом может помочь следующее упражнение.

«Фраза из слов» - педагог (или ведущий) называет любой выбор слов: «лестница, человек, часы» или «течет, шум, машина» (наборы лучше всего составлять на основе какой-то реальной ситуации, окружающей вас). Ученикам предлагается составить предложение, картину из одного предложения, в котором бы были все заданные слова. Разрешается менять падежи и время заданных слов. Затем можно дать задание, закрепляющее подлежащее в выдумываемой фразе, то есть главное действующее лицо. Также для усложнения задания можно задавать слова не простые по своему значению для данного возраста. Например, детей заставляет задуматься сложный набор: «режиссер, драматург, актеры, пьеса, пауза».

Педагог предлагает несколько слов, которые должны быть включены в предложение, в картину, составлять «мысль». Дети легко соединяют во фразу два, три слова; труднее пять - шесть. Даже неожиданный набор слов складывается легко, если все слова легкие, из повседневного обихода (воробей, лестница, конфета, бант, холодно) и гораздо труднее, когда привлекаются слова, которые учитель хочет ввести в обиход детей (премьера, роль, репетиция, пауза, зритель, аплодисменты, фантазия, отразил). Только в 10-11 лет от детей можно услышать предложения с причастными и деепричастными оборотами, хотя встречаются с ними школьники и понимают их гораздо раньше. Поэтому для обогащения их речи такая форма тренировки является очень полезной. Также можно прочитать фрагмент сказки или рассказа, а затем предложить детям выдумать остальное (затем придуманный вариант можно сравнить с авторским).

Театр импровизации дает уникальную и единственную возможность в современном мире видеть и оценивать реальную, достоверную действительность, возвращает представление о действительности как о процессе мироощущений, доступных собственному восприятию.

Литература:

1. Азарова, Л.Н. Как развивать творческую индивидуальность младших школьников./ Л.Н. Азарова // Начальная школа. – 1998. – №4. – С. 80 – 81.
2. Акулова, О. В. Театрализованные игры./ О. В. Акулова // Дошкольное воспитание. – 2005. – № 4. – С. 24 – 32.
3. Богданова, О.А. Воспитательные возможности внеклассной театральной деятельности./ О.А. Богданова // Методист. – 2006. – №1 – С.49 – 51.

4. Губанова, Н. Ф. Театрализованная деятельность младших школьников: методич. рекомендации, конспекты занятий, сценарии игр и спектаклей / Н. Ф. Губанова. – М.: Вако, 2007. – 256 с.
5. Жукова, Р.А. Театрализованная деятельность. 1-2 классы. Разработки занятий./ Р.А. Жукова. – Волгоград: Корифей, 2010. – 112 с.
6. Куприянов, Б.В. Социальное воспитание в учреждениях дополнительного образования детей./ Б.В. Куприянов, Е.А. Салина, Н.Г. Крылова; под ред. А.В. Мудрика. – М.: Академия, 2004. – 240
7. Лаптева Г. В. Игры для развития эмоций и творческих способностей. – СПб.: Речь, 2011. – 160 с.
8. [Молчанова, А.В.](#) Внеурочная деятельность обучающихся начальной школы: основные подходы, условия и модели организации./[А.В Молчанова.](#)// Начальная школа. – 2015. – №8. – С. 46 – 51.
9. Севостьянова, И.Н. [Психолого-педагогическая наука о развитии творческих способностей дошкольников.](#)/ И.Н. Севостьянова // Начальная школа плюс до и после. – 2014. – №2. – С. 51 – 55.
10. Творчество: теория, диагностика, технологии: Словарь-справочник. / Под общ. ред. Т. А. Барышевой. – СПб.: Питер, 2008. – 296 с.
11. Хуторской, А.В. Развитие одаренности школьников: Методика продуктивного обучения./ А.В. Хуторской. – М.: Владос, 2000. – 320 с.
12. Щеткин, А. В. Театральная деятельность в детском саду. Для занятий с детьми 5-6 лет./ А. В. Щеткин. – М.: Мозаика-Синтез, 2010. – 127 с.

**Саяхова Айгуль Фиргатовна,
педагог дополнительного образования
первой квалификационной категории
МАУДО «Городской дворец творчества детей и молодежи №1»
г. Набережные Челны**

ПРИМЕНЕНИЕ ТЕХНИКИ РЕЧЕВОГО ПЕНИЯ НА ЗАНЯТИЯХ ВОКАЛА (Фрагмент мастер-класса)

Актуальность. Эстрадное пение занимает особое место в современной музыке, у детей и подростков этот вид искусства вызывает огромный интерес. Одной из важнейших задач данного предмета является не только обучение детей профессиональным творческим навыкам, но и развитие их творческих способностей, возможностей воспринимать музыку во всём богатстве её форм и жанров. Только благодаря постоянным упражнениям, связанным с систематическими занятиями, мы поддерживаем и развиваем вокальные способности у детей.

Практическая значимость. Проблема постановки певческого голоса ребёнка – это одна из наиболее сложных и наименее разработанных в музыкально – педагогической теории и практике. В то же время это одна из самых важных проблем вокального обучения. Основой в постановке певческого голоса в вокальной студии «Капель» стала методика речевого пения.

Пение в речевую позицию (Speech level singing) - революционная техника пения, которая появилась с изобретением микрофона. Считается, что эта техника была разработана американским преподавателем по вокалу Сэтом Риггзом (Seth Riggs).

Новизна. Пение в речевую позицию (Speech level singing) - это способ использования своего голоса, позволяющий петь чисто, легко и с хорошей подачей, свободно проходить переходные участки диапазона. Эта техника пения может быть использована во всех музыкальных жанрах и на всех языках. Более того, SLS является терапевтической

вокальной техникой и часто используется при различных заболеваниях и дефектах голосовых связок. Техника речевого пения уникальна тем, что после доведения ее до совершенства, можно достичь очень хороших результатов. Речевое пение - основа голосовой свободы.

Эта техника пения успешно применяется на занятиях вокала и стала основой для создания системы работы с одаренными детьми в студии вокала «Капель» Городского дворца творчества детей и молодежи №1. Данная техника способствует развитию творческого потенциала одаренных детей, а так же помогает вовлечь школьников в творческую деятельность. Доказательством успешности использования техники пения в речевой позиции (Speech level singing) могут выступать неоднократные победы обучающихся студии на международных и всероссийских конкурсах.

Целевая аудитория. Техника речевого пения может быть использована педагогами дополнительного образования на занятиях вокала с обучающимися различного школьного возраста. Элементы данной техники могут быть использованы и в работе с дошкольниками.

Целеполагание.

Выявить и развить вокальные навыки и способности обучающихся и приобщить их к совместной творческой вокальной деятельности.

Ожидаемые результаты:

Владение вокальной техникой, базовыми приемами звукоизвлечения

Педагогическая целесообразность

Эстрадный вокал отличается от академического вокала более открытым и более естественным звуком. Любое вокальное исполнение только выигрывает, если голос звучит уверенно и лично индивидуально.

Секрет заключается в приеме звукоизвлечения, когда гортань находится в таком же положении, как и во время речи. Что позволяет при пении пользоваться голосом так же легко и комфортно, как в процессе разговора. Не зависимо от регистра и громкости, рот и горло ведут себя одинаково. А тембр голоса и пропеваемые слова (артикуляция) естественны.

Методика речевого пения помогает естественным образом (как бы автоматически, без контроля сознания) исполнителю расслабиться. То есть избежать главного «врага» свободно льющегося голоса – мышечного перенапряжения. Особенно, если петь вокально-сложный репертуар продолжительное время.

Впервые Сэт Риггс побывал в Москве в 2005 году. Тогда в Академии имени Гнесиных он провел мастер-классы. В благодарность администрация Академии присвоила маэстро почетное звание профессора, а российский министр культуры вручил орден за вклад в мировую культуру. В 2012 году принято решение об открытии в Москве школы вокала Speech Level Singing под руководством певицы и актрисы Виктории Беловой.

Введение

Техника речевого пения основывается на мягкой атаке и близкой позиции (ощущение концентрации голоса непосредственно за зубами). Атака звука — способ голосоведения при пении. При твердой атаке певец поет сконцентрировано, в силовой манере. При мягкой атаке — расслабленно, мягко, нежно, иногда, даже плаксиво. Для настройки голоса на работу на мягкой атаке предназначены практически все его вокальные упражнения. Мягкая атака снимает зажимы, облегчает голосоведение, улучшает тембр голоса, увеличивает голос в диапазоне, защищает голос от переутомления. Великие певцы прошлого века, такие как Э. Карузо, С. Лемешев, И. Козловский, М. Каллас, М. Кабалье, Дж. Сазерленд, которые широко пользовались этим способом голосоведения.

Техника речевого пения базируется на характеристиках актерского речевого голоса, потому что в эстраде выразительность подачи текста, и индивидуальная импровизация в мелодике часто важнее, чем само звучание голоса в классическом понимании. Это смешение стилей и принципов: вокал, актерская декламация, полная свобода трактовки

произведения, поиск новых красок звучания голоса, как инструмента (например: любые подражания, «послезвучия», свист, шепот, скрежет и т.д.). Всем известно, что профессиональный эстрадный вокалист может петь несколькими голосами, и это роднит эстраду и актерскую профессию.

Колебания голосовых связок

Когда выдыхаемый воздух достигает голосовых связок, они вместе с другими мышцами гортани управляют воздушным потоком, определяя, таким образом, высоту и интенсивность (сила) звука. Высота звука определяется тем, с какой частотой вибрируют голосовые связки (открываются и закрываются), что в свою очередь зависит от их натяжения. Чем больше натянуты связки, тем быстрее они возвращаются в исходное, закрытое состояние. Чем больше частота колебаний, тем выше звук. Натяжение голосовых связок не ощущается при правильной пении. Чем громче звук, тем большее давление воздуха и большее сопротивление связок требуется для его получения. Дыхание во время пения – это непрерывный, плавно протекающий процесс. Диафрагменный тип дыхания является максимально естественным и полезным для всего организма. Этот тип дыхания обычен для профессиональных певцов, спортсменов, лекторов и ораторов. Межрёберные и брюшные мышцы, и сама диафрагма достаточно сильны, чтобы удовлетворить вокальные потребности. Задача педагога – помочь обучающемуся освоить диафрагменный тип дыхания для того, чтобы процесс пения протекал максимально комфортно и естественно.

Резонанс

При прохождении через лежащие сверху от гортани полости исходящий звук изменяется и усиливается. Резонансные системы разных людей отличаются друг от друга, поэтому каждый человек обладает уникальным голосом. Ваш грудной резонатор отвечает за нижнюю часть вашего диапазона, Низкие звуки ощущаются так, как будто они звучат во рту и гортани, а иногда и в груди. Головной резонатор отвечает за верхнюю часть диапазона. При пении высоких нот ваш голос как бы уходит изо рта и движется все дальше на мягкое нёбо, пока вы не почувствуете, что он исходит из задней части головы. Часть диапазона, в котором смешиваются свойства грудного и головного резонаторов, сочетаются головные и грудные ощущения - это средний голос (середина). Ощущения, которые исполнитель испытывает при пении не имеют отношения к колебаниям связок – они являются результатом резонанса. Вибрация голосовых связок определяет начальное качество вашего звука, а резонанс формирует его конечные характеристики, благодаря которым ваш голос отличается от множества других голосов. Причина этого отличия кроется в уникальной форме и размере вашей резонансной системы.

С художественной точки зрения, пение - это музыкальное использование вашего голоса, при помощи которого вы передаете аудитории свои идеи и эмоции. Технически же это не что иное, как растянутая речь, только в большем динамическом и звуковысотном диапазонах. Ваш голос при пении звучит естественно, если вы (в удобной позе) во всем своем диапазоне (от самых нижних нот грудного голоса до самых высоких нот головного голоса) поете в слитной, «связанной манере», не выходя при этом из расслабленной речевой позиции мышц гортани. То есть участие мышц, расположенных вне гортани сведено к минимуму (имеются в виду мышцы, которые участвуют в пережевывании и проглатывании пищи, а также в расширении горла при необходимости снабжения легких дополнительным кислородом).Только расслабленное, стабильное положение гортани обеспечивает вашему звуку баланс нижних, средних и высоких гармонических составляющих, как в хорошем музыкальном центре. Также трудно сформировать гласные и согласные, когда лежащие над связками мышцы, контролируемые язык и челюсти, одновременно пытаются управлять и звуком.

Но! Чтобы выйти за границы звукового диапазона обычной речи, что и требуется при пении, ваши связки должны быть готовы выдерживать большие напряжения. Увеличивающееся напряжение заставляет связки сжиматься быстрее тогда, когда вам

нужно пропеть высокую ноту, а также сдерживать давление воздуха перед раскрытием связок при необходимости пропеть более громкую ноту. Когда ваши связки стягиваются, они становятся тоньше. Чем тоньше ваши связки, тем меньший «вес» приходится двигать выдыхаемому воздуху. Когда такое утончение происходит в речевой позиции, ваши связки могут становиться тоньше, не оказывая отрицательного влияния на звук и разборчивость пропеваемых слов.

Если голосовые связки и другие мышцы гортани не готовы это делать, внешние мышцы должны прийти на помощь. Однако как раз эта помощь и нежелательна. Так как в эстрадном вокале ценится естественность и ярко выраженная индивидуальность звучания голоса.

Пение высоких нот

Самым трудным для певца, с вокальной точки зрения, является пение высоких нот. Главным образом нужно работать над расширением диапазона именно в этом направлении. Основное количество упражнений Сета Риггса захватывает пропевание «До» третьей октавы (женский вокал). Забираясь выше и выше по диапазону, вы обнаруживаете участки, где мускульные или резонансные причины нарушают плавное движение голосовых связок. Это участки, на которых голос неожиданно теряет свои качества, или даже срывается. Такие ощущения могут отбить любое желание и дальше исследовать потенциал своего голоса. Это «переходными» участки диапазона (переходное звуковое звено между тем участком, откуда вы идете, к тому участку диапазона, которого вы хотите достичь). И тут внешние мышцы горла опять начинают активно вмешиваться в работу связок. Они стягиваются вокруг внешней части гортани в попытке натянуть ваши голосовые связки, чтобы помочь им достичь напряжения, необходимого для получения ноты требуемой высоты и громкости. Внешние мышцы включаются в колебательный процесс тогда, когда ваши связки и другие мышцы гортани не могут самостоятельно справиться с потоком проходящего через них воздуха. Значит, чем выше вы поете, тем легче должен быть выдох воздуха. В этом случае задняя часть связок остается сомкнутой, а передняя (открывающаяся и закрывающаяся) часть становится все короче и короче. А это значит, что связки открываются и закрываются все быстрее и быстрее, увеличивая частоту колебаний, что в свою очередь увеличивает высоту вашего звука. Когда вы уменьшаете количество посылаемого воздуха на связки, вы помогаете находящимся внутри гортани мышцам справиться со связками самостоятельно. Ваши внешние мышцы уже не будут вмешиваться в этот процесс потому, что поток воздуха не столь велик, чтобы в его удержании потребовалось их участие. Вы научитесь легко продолжать петь в остальных переходных участках диапазона без ущерба для звука и артикуляции.

Пение низких нот

Не нужно опускать гортань в попытке добраться до самых низких нот, или делать что-нибудь с горлом или ртом, что может вывести вас из речевой позиции. Примером последнего может служить «создание большего объема» во рту или горле для достижения «глубокого, богатого» звука. Для начала нужно понять, что нижней нотой вашего диапазона является самая нижняя нота, которую вы можете легко взять в речевой позиции, с обязательным сохранением резонансных свойств вашего голоса.

Учебный процесс

Необходимо привести гортань в такое состояние, в котором она не будет двигаться, и внешние мышцы будут расслаблены, что косвенно получит дыхательную поддержку вокального звука. При пении в речевой позиции все, включая регулировку количества воздуха, необходимого для движения ваших связок, будет происходить автоматически.

Первый шаг – развитие координации (усилий мышц гортани). Эту задачу можно решить при помощи специальных упражнений, методично и последовательно выполняя которые, вы будете запоминать испытываемые вами физические ощущения, которые будут возникать у вас при правильном выполнении этих упражнений. Все остальное будет протекать само по себе. На первом этапе эти упражнения следует петь на нюансах

меццопиано - меццофорте. Если вы будете пытаться петь слишком громко (используя больше воздуха), ваши внешние мышцы никогда не отвыкнут от своих сжимающих рефлексов. Звуковая волна (луч) должна направляться певцами вперед, к слушателям! Некоторое время возможно будет ощущаться напряжение мышц, расположенных под челюстью, на шее, в задней части рта и в мягком небе. Не нужно бороться с этими напряжениями с помощью таких приемов, как изменения положения языка и челюсти, поднятия мягкого неба, увеличения объема в горле или изменения произношения слов. Это приведет к появлению других напряжений. Когда мышечная система придет в соответствии с требованиями речевой позиции, эти напряжения исчезнут. Далее нужно учиться самостоятельно определять качество своего исполнения, записывая и прослушивая звучание своего голоса. Не утрировать артикуляцию (это придает искусственность исполнению и мешает движению звуковой волны). Способность увеличить силу голоса придет сама собой после того, как разовьется координация ваших голосовых мышц. Понемногу связки сами будут в состоянии сдерживать во время колебательного процесса все большее и большее количество воздуха, обеспечивая вам требуемый динамический диапазон.

Техника пения в речевой позиции

Пение в речевой позиции по методике известнейшего в мире педагога вокала в области популярной музыки Сета Риггза. Основные разделы для начального ознакомления с методикой Сета Риггза.

1. Как научиться петь

2. Как ваш голос функционирует наилучшим образом: техника пения в речевой позиции

Здоровье и уход за голосом

Работа над звуком

Дыхание

Артикуляция

Как заставить свой голос работать на себя

Большинство певцов во время пения используют излишние мускульные усилия. Мышцы, которые обычно участвуют в пережевывании и проглатывании пищи, а также в расширении горла при необходимости снабжения легких дополнительным кислородом, используются для манипулирования гортанью. Обычно это делается тогда, когда нужно взять трудную ноту, увеличить громкость, либо улучшить качество звука. Мы называем эти мышцы “внешними”, потому что они располагаются вне гортани.

Когда голос контролируется при помощи внешних мышц, стесняется свободное колебание голосовых связок внутри гортани и изменяется взаиморасположение резонансных полостей вне ее. Результатом является неестественный и несбалансированный звук. Только при расслабленной гортани ваши голосовые связки могут легко взаимодействовать с потоком выдыхаемого воздуха, определяя высоту и интенсивность исходного звука. Только расслабленное, стабильное положение гортани обеспечивает вашему звуку баланс нижних, средних и высоких гармонических составляющих, как в хорошем музыкальном центре.

Есть другая причина, по которой вашу гортань нужно освободить от воздействия внешних мышц. Многие из этих мышц участвуют в речевом процессе, и их вмешательство в создании звука неизбежно отрицательно сказывается на артикуляции. Очень трудно сформировать гласные и согласные, когда лежащие над связками мышцы, контролирующие язык и челюсти, одновременно пытаются управлять и звуком. Таким образом, создание звука при помощи мышц расположенных вне гортани, является безнадежным делом, от которого страдают как сам звук, так и произносимые с его помощью слова.

Когда вы разговариваете в тихой удобной манере, ваши внешние мышцы не участвуют в работе гортани. Это происходит потому, что в этом случае вас заботит не звук, а

передаваемая с его помощью информация. Таким образом, гортань остается в стабильном, или как мы это называем, речевом положении. Это положение (или позиция) является идеальным для пения.

Если вы научитесь получать и поддерживать звук в такой удобной позе, вы будете петь с такой же легкостью, с какой вы обычно разговариваете. Никаких отличий в работе рта и горла вы не ощутите. Как сам голос, так и произносимые вами слова будут звучать вполне естественно.

Однако будьте осторожны: петь в речевой позиции не значит, что «петь нужно точно также, как говорить». При разговоре вы используете ограниченный динамический и звуковысотный диапазоны, поэтому для получения этих звуков вам не нужно чересчур напрягать связки. Однако, чтобы выйти за границы этих диапазонов, что часто требуется при пении, ваши связки должны быть готовы к тому, чтобы выдерживать и большие напряжения. Увеличивающееся напряжение заставляет связки сжиматься быстрее тогда, когда вам нужно пропеть высокую ноту, а также сдерживать давление воздуха перед раскрытием связок при необходимости пропеть более громкую ноту.

Если голосовые связки и другие мышцы гортани не способны выдержать такое напряжение, вы должны быть уверены, что внешние мышцы готовы прийти на помощь. Однако как раз эта помощь и нежелательна. Любое участие этих мышц только приведет к возникновению проблем с голосом, потому что при этом, вам придется выйти из речевой позиции.

Пение в речевой позиции: естественный звук и естественные ощущения

Вы должны уметь петь во всем своем диапазоне – от самых нижних нот грудного голоса до самых высоких нот головного голоса – в слитной, или как мы ее называем “связанной манере”, не выходя при этом из расслабленной речевой позиции.

Литература:

1. Риггз Сэт «Пойте как звезды» Электронное пособие на 2-х CD-дисках (ИКТ) /Сэт Риггз - ООО «Питер Пресс», 2007. – 118с
2. Юренева - Княжинская Н.Г. «Вокальное и психологическое здоровье певца и влияние эмоционального состояния исполнителя на исполнительское мастерство» Авторская методика постановка и развитие диапазона певческого голоса /Н.Г. Юренева-Княжинская - М.: 2008. – 98с.
3. Далецкий О. Н. «Обучение эстрадных певцов»/О.Н. Далецкий – М.:2006. -96с.
4. Дмитриев Л.Б. «Основы вокальной методики»/Л.Б. Дмитриев – М.:1968-156с.
5. Исаева И.О. «Как стать звездой. Уроки эстрадного пения» /И.О. Исаева- Ростов - на – Дону: «Феникс», 2009-215с.
6. Романова Л.Б. «Школа эстрадного вокала», учебное пособие. /Л.Б. Романова – СПб.: «Планета музыки», 2007-116с.
7. М. А. Михайлова. Развитие музыкальных способностей детей / М.А. Михайлова - М.:1997-16с.
8. Павлицева О.П. «Высокая позиция звука»/О.П. Павлицева – М.:1998-6с.
9. Павлицева О.П. «Практическое овладение певческим дыханием»/О.П. Павлицева - М.:1998-7с.
10. Садников В.И. «Орфоэпия в пении»/В.И. Садников – М.: «Просвещение», 1958-18с.
11. Речитатив. Интернет <http://www.toke-cha.ru/hip-hop.html>,СарджентУ. Джаз
12. Студия звукозаписи. Интернет <http://www.petelin.ru/books/studio/11.htm>

Селиванова Светлана Юрьевна,
заведующая отделом, руководитель студии театра и костюма «Отражение»
высшей квалификационной категории
МАУДО «Детско-юношеский центр №14»
г. Набережные Челны

СТРАТЕГИЧЕСКИЙ АНАЛИЗ, ВЫЯВЛЕНИЕ СИЛЬНЫХ И СЛАБЫХ СТОРОН ДЕЯТЕЛЬНОСТИ ДЕТСКОГО КОЛЛЕКТИВА

Аннотация: В статье рассматривается конкурентное окружение детской организации. Выявляются сильные и слабые стороны деятельности коллектива, анализируются возможные риски. Определяются факторы, влияющие на конкурентоспособность в сфере детского творчества.

Ключевые слова: конкурентоспособность, дополнительное образование, стратегия развития, SWOT-анализ.

Знание об уровне конкурентоспособности организации, позволяет гармонизировать её маркетинговую деятельность. Руководствуясь сведениями об оценке конкурентоспособности возможно определение положения предприятия на отраслевом рынке. Для студии театра и костюма «Отражение» прямыми конкурентами являются: Театр Моды «Персона», Театр моды «АРТ-Каприз», Театр моды Творческая компания «ART», Театр моды «Витали». Для выявления конкурентной позиции «Отражения» на рынке учреждений дополнительного детского образования был использован метод SWOT-анализа.

Первичную информацию получили из материалов внутренней документации учреждения и в ходе экспертного опроса. В экспертную группу вошли представители разных организаций и структурных подразделений, что позволило рассмотреть ситуацию в целом.

Экспертами выступили профессионалы в области детского творчества: член совета директоров международной ассоциации театров моды и конкурсов красоты «Империя моды» Селиванова С. Ю.; руководитель Театра-студии «ШАМ» Герасимов Р. Н.; педагог по актерскому мастерству и походке, режиссер театра ТМ «Отражение» Малютина Л. П.; модельер, мастер по пошиву костюмов Саитова Е. Н. По оценкам экспертов были выявлены сильные, слабые стороны организации, а также возможности и угрозы ТМ «Отражение»

Сильные стороны Слабые стороны - все педагоги имеют высшую квалификацию; - высокий уровень преподавания; - значительный опыт учреждения на рынке доп. дет. образования; - мотивация педагогического коллектива на развитие студии; - наличие благоприятного климата в педагогическом коллективе ; - широкий диапазон организуемых мероприятий; - значительные достижения разного уровня; - хорошая репутация; - отсутствует выявление конкурентов; - не учитываются риски; - слабое продвижение учреждения; - отсутствие фонда привлеченных ресурсов от спонсоров; - отсутствие финансовой поддержки в виде грантов Внешние возможности и угрозы ТМ «Отражение» Возможности Угрозы - популяризация детского творчества с ростом интенсивности потребления услуг дополнительного детского образования; - способность педагогического коллектива к разработке новых программ, технологий и методик работы с детьми; - повышение статуса и имиджа; - выход на рынок новых конкурентов; - ужесточение требований к качеству и результативности дополнительного образования; - активная рекламная и PR- деятельность конкурентов; - общее экономическое положение в стране; - последствия мирового экономического кризиса: ослабление государственной поддержки; - повышение требований к уровню психолого-педагогического сопровождения образовательного процесса. **Анализ данных**, собранных в ходе исследования, выявил **сильные стороны** ТМ «Отражение»: «все педагоги имеют высшую квалификацию»; «хороший уровень преподавания»; «значительный опыт учреждения на рынке дополнительного детского образования»; «хорошая мотивация педагогического коллектива на развитие учреждения»; «наличие благоприятного климата в педагогическом коллективе взаимоотношений сотрудничества и сотворчества»; «широкий диапазон организуемых мероприятий»; «наличие значительных достижений на уровне города,

республики, России и др.); «хорошая репутация надежного и профессионального партнера»; «участие в конкурсах, фестивалях». **Слабые стороны** ТМ «Отражение» связаны с отсутствием системной работы в оценке конкурентов и расчета рисков. По оценкам экспертов, возможностями для ТМ «Отражение» являются: «ухудшение позиций конкурентов»; «рост интенсивности потребления услуг дополнительного детского образования»; «способность педагогического коллектива к разработке новых программ, технологий и методик работы с детьми»; «повышение его статуса и имиджа». Возможности организации обеспечивают её устойчивость, которая проявляется не столько в преодолении неблагоприятного влияния явлений внутри и вне его, а и умением приспособиться к ним, используя их с максимальным эффектом для себя. Угрозами можно считать, по мнению экспертов, такие показатели, как «выход на рынок новых конкурентов», «ужесточение требований к качеству и результативности дополнительного образования», «общее экономическое положение в стране», «последствия мирового экономического кризиса: ослабление государственной поддержки», «повышение требований к уровню психолого-педагогического сопровождения образовательного процесса». Проведение перекрестного анализа между всеми четырьмя группами для определения возможных действий по корректировке позиционирования организации поможет скоординировать усилия. Широкий диапазон организуемых мероприятий и повышение статуса и имиджа учреждения сделает ТМ «Отражение» более известным на рынке дополнительного детского образования. Совокупность таких показателей, как: значительный опыт учреждения на рынке дополнительного детского образования, хорошая мотивация педагогического коллектива на развитие учреждения, наличие значительных достижений, участие в конкурсах, фестивалях поможет росту интенсивности потребления услуг дополнительного детского образования. Возможность повышения статуса и имиджа студии театра и костюма «Отражение» может способствовать привлечению фонда ресурсов от спонсоров и финансовой поддержки в виде грантов. Значительный опыт учреждения на рынке дополнительного детского образования нейтрализует угрозу выхода на рынок новых конкурентов. Определив преимущества организации и недостатки деятельности необходимо выработать успешную стратегию для поддержания конкурентного преимущества.

Литература:

1. Лисенков, М.В. Конкурентный потенциал и конкурентная стратегия в совокупности отношений конкурентоспособности [Текст] / М.В.Лисенков // Вестник ТГУ. - 2008. - № 2 (58). - С. 63-65.

**Серова Татьяна Ивановна,
Мансурова Ирина Вениаминовна,
педагоги дополнительного образования
высшей квалификационной категории
МАУДО «Центр детского творчества №16 «Огниво»
г. Набережные Челны**

ТЕХНОЛОГИЯ ОБУЧЕНИЯ ДИЗАЙНУ И ПРОЕКТНОЙ ДЕЯТЕЛЬНОСТИ В ОБЪЕДИНЕНИЯХ ХУДОЖЕСТВЕННОЙ НАПРАВЛЕННОСТИ УЧРЕЖДЕНИЙ ДОПОЛНИТЕЛЬНОГО ОБРАЗОВАНИЯ

Дополнительное образование детей – особая сфера деятельности, на которую сегодня возлагаются большие надежды в плане обеспечения доступности, расширения вариативности и достижения высокого уровня качества всего российского образования.

Среда, окружающая человека, являющаяся одним из ключевых факторов существования человека, сегодня интенсивно меняется под воздействием

технологических и информационных процессов. Технология обучения дизайну и проектной деятельности на занятиях художественной направленности в условиях учреждения дополнительного образования является одной из важных и востребованных. Так, в законе «Об образовании в РФ» и «Стратегии развития отрасли информационных технологий в Российской Федерации на 2014 - 2020 годы и на перспективу до 2025 года» в качестве одной из приоритетных задач выделяется создание инновационной образовательной среды по разработке и внедрению инновационных программ дополнительного образования в области естественных наук и художественного творчества, исследовательской и проектной деятельности, основанной на передовых научных знаниях и профессиональных тенденциях. Подчеркивается необходимость обучения художественному творчеству, где основная цель – получение систематизированных знаний и навыков в области программирования, моделирования и конструирования на базе современных технологий.

Расхождения в понимании и неоднозначности толкования понятия «дизайн» в большой мере обусловлены многозначностью английского слова design, ставшего с начала 30-х гг. международным термином, обозначающим художественно-конструкторскую, проектно-творческую деятельность и ее результаты.

В одном из словарей слово «design» переводится и как замысел, умысел, план, цель, намерение, и как творческий замысел, план, проект, и как чертеж, расчет, конструкция, и как проектирование, конструирование, и как эскиз, рисунок, узор, композиция, и как искусство композиции и даже произведение искусства.

Как известно, дизайнеры довольно давно специализируются в областях военного, грузового и пассажирского, общественного и индивидуального, специализированного и спортивного транспорта; в сферах воздушного, водного и наземного транспорта (собственно наземного, подземного, надземного, рельсового и безрельсового); городского, пригородного, междугородного, международного, межконтинентального и т. д.

При реализации технологии проектной деятельности в дизайне можно получить несметное количество вариантов решения одной поставленной задачи. И это хорошо, т.к. данное обстоятельство позволяет сохранить индивидуальность, проявить креативность и спроектировать свой процесс в виде своеобразного диалога проекта и жизни. Причем не важно, делается проект индивидуально или коллективно.

Результативность проектной деятельности происходит по нескольким маршрутам:

1. Сохранение, развитие, обогащение учебно-воспитательного процесса за счет интегративности учебного процесса;
2. Использование научных идей, разработок и опора на нормы технологической эстетики, дизайнерские версии его постоянного и опережающего обновления;
3. Изменение статусных характеристик обучающихся как потребителей и создателей культурных ценностей, приобретающих динамичный социокультурный смысл;
4. Инициативность системы образования, ее взаимодействие с производством.

Понятно, что данные маршруты достижимы только при тесном взаимодействии учреждений дополнительного образования, школы и профессиональных учебных заведений, т.к. в сути затрагиваются коренные вопросы становления мастерства и углубления в сферу творчества. Учет данных маршрутов и адаптация под систему дополнительного образования в сфере художественной направленности дает примеры из практики.

В ходе обучения по программам художественной направленности в МАУДО «ЦДТ №16 «Огниво» обучающиеся получают знания о начальных этапах моделирования (плоского и объемного формообразования), формируются навыки работы с материалами (бумага, картон) и инструментами. При изготовлении макетов зданий, ракет, судов, машин, они приобретают навыки работы с чертежами, изучают основы дизайна, что позволяет развить креативные качества и продуктивное воображение. И, если на начальном этапе важно у обучающихся закрепить мотивацию регулярного посещения

занятий, то следующий уровень предполагает включение их в активный процесс созидания, при котором интерес у них уже не угасает:

- при конструировании предметов различного функционального назначения;
- знакомстве с аналогичными продуктами лидеров профессии;
- использования более сложных в обработке материалов (пластмасс, ПВХ и проч.), а также их взаимодействии;
- проработки своих идей с использованием информационных и компьютерных технологий, используемых в дизайне.

Применение в практике дополнительного образования технологии проектной деятельности с основами дизайна оптимизирует процесс обучения и это уже данность. Однако все еще требуется осмысление их внедрения в существующую систему образования, разработки способов процессуального отслеживания достигаемых результатов и их корректировки.

Литература:

1. Арефьева С.М. Парадигма учебно-воспитательного процесса в образе высшей школы с художественной профильной подготовкой /сб. по мат-лам всероссийской конференции. – Барнаул: 2006. – с. 208-210.
2. Артюгина Т.Ю. Современные образовательные технологии: изучаем и применяем: учеб. – метод. пособие / авт. Т.Ю. Артюгина. – Архангельск: АО ИППК РО, 2009. – 58 с.
3. Дизайнерское образование. История. Теория. Практика /под общей ред. В. Р. Аронова, В. Ф. Сидоренко. – М.: МГТУ им. А. Н. Косыгина, 2007.
4. Краснобардина А. Г. Дизайн как способ организации предметно-пространственной среды в культуре XX века: дисс. культурологии – Нижневартовск, 2004.
5. Новые педагогические и информационные технологии в системе образования / под ред. Е.С. Полат. – М., 2000.
6. Организация социально значимой деятельности в учреждениях дополнительного образования: социально – образовательные проекты. Из опыта работы \ авт. – сост. Т.Н. Ковязина, Н.Е. Галицына. – Волгоград: Учитель, 2010.
7. Фришман И.И. Педагогу дополнительного образования об организации общественной активности детей и молодежи. – М.: УЦ Перспектива, 2009, 2009.

**Соколова Светлана Владимировна,
педагог дополнительного образования
высшей квалификационной категории
МБУДО «Центр эстетического воспитания детей»
г. Елабуга**

ПУТИ СОВЕРШЕНСТВОВАНИЯ ПРОФЕССИОНАЛЬНОЙ ДЕЯТЕЛЬНОСТИ ПЕДАГОГА ДОПОЛНИТЕЛЬНОГО ОБРАЗОВАНИЯ

Дополнительное образование — одна из важнейших ступеней образовательной системы. Сложно переоценить её значение, ведь основная задача дополнительного образования — гармоничное всестороннее развитие ребенка и создание фундаментальной базы для его дальнейшего обучения и личностного развития. Собственно, поэтому данный уровень образования заслуживает особого внимания и правильной организации учебного процесса. Педагог является неотъемлемым звеном этой системы, и поэтому, задачи музыкального воспитания должны строиться в соответствии с государственным стандартом, а именно:

- охрана и укрепление физического и психического здоровья детей, в том числе их эмоционального благополучия, создание благоприятных условий развития детей в соответствии с их возрастными и индивидуальными особенностями и склонностями;
- развитие способностей и творческого потенциала каждого ребёнка как субъекта отношений с самим собой, другими детьми, взрослыми и миром, формирование общей культуры личности детей, в том числе ценностей здорового образа жизни, развития их социальных, нравственных, эстетических, интеллектуальных, физических качеств, инициативности, самостоятельности и ответственности ребёнка;
- формирование предпосылок учебной деятельности;
- формирование социокультурной среды, соответствующей возрастным, индивидуальным, психологическим и физиологическим особенностям детей, обеспечение психолого-педагогической поддержки семьи и повышения компетентности родителей (законных представителей) в вопросах развития и образования, охраны и укрепления здоровья детей.

Для успешного решения этих задачи, я нахожусь в постоянном непрерывном творческом поиске. Меняется мир – меняются дети, меняемся мы, взрослые. Меняющийся ребенок требует иных путей передачи знаний. Процесс обучения наиболее эффективен в том случае, если ребенок при этом активен и внимателен, если в образование будут заложены потребности современных детей, а процесс обучения и воспитания строиться с учетом их особенностей, потенциала и возможностей. Изменение окружающей жизни диктует современным педагогам необходимость выбирать иные средства обучения и воспитания, на основе современных методов и новых интегрированных технологий. Сочетание традиционных методов и использование инноваций должны формировать и развивать у детей устойчивый познавательный интерес в непосредственной образовательной музыкальной деятельности.

В сегодняшнем мире мало получить хорошее образование, необходима обучаемость — умение, способность, желание учиться. Важно уметь быстро и правильно найти нужную информацию, творчески применить её. Современные технологии внедряются повсюду. Благодаря стремительному развитию мира в эпоху информационной революции, педагоги получили возможность совершенствовать свои знания и умения разными способами.

Форм самообразования великое множество, но я использую в своей профессиональной деятельности следующие:

1. Учебно-методические пособия;
2. Курсы повышения квалификации;
3. Доклады, публикации, выступления;
4. Посещение театров, музеев, концертов;
5. Социальные сети: «Одноклассники», «ВК», «Инстаграмм», «Фейсбук»;
6. Блоги, сайты;
7. Международные образовательные порталы по дополнительному образованию:
 - Раз дети — познавательный сайт для детей и взрослых с обучающими уроками;
 - Маам — международный образовательный портал;
 - «Наша сеть» — социальная сеть работников образования;
8. Группы в социальных сетях:
 - РОДИТЕЛИ и ПЕДАГОГИ! Наши дети;
 - Музыкальное развитие детей;

За последнее время я посетила курсы повышения квалификации:

«Содержание и технологии дополнительного образования детей в условиях реализации современной модели образования»

В свою очередь черпаю для себя много полезной информации, которую активно использую в работе.

Не только дети становятся активными участниками образовательного процесса в музыкальной деятельности, но и родители с удовольствием наблюдают за развитием своих детей и сами включаются в предлагаемые обстоятельства.

Использование данных инновационных технологий и методических форм на практике позволяет добиться следующих результатов:

- удается создать на музыкальных занятиях, праздниках атмосферу радостного общения, приподнятого настроения и гармоничного самоощущения;
- дети активны и раскрепощены, в их действиях постепенно исчезают страх и неуверенность;
- удается попасть в «тональность» актуального интереса детей, не приходится прибегать к принуждению;
- дети усваивают элементарные музыкальные знания, развивают музыкально-творческие способности, познают себя и окружающий мир в процессе игрового, радостного и естественного общения с музыкой, без лишних «натаскиваний» и утомительных заучиваний; обучающие задачи осуществляются попутно, преобладающими выступают задачи воспитания и развития;
- происходит постоянный творческий поиск новых форм, методик, технологий для реализации педагогической деятельности;
- приносят удовольствие и ощущение «отдачи» в процессе создания новых вариантов моделей и радостный детский отклик.

Развивая музыкальные способности детей на музыкальных занятиях, я способствую их возможности участвовать в детских конкурсах исполнительского мастерства, повышать свое исполнительское мастерство, выступать перед большой аудиторией, самосовершенствоваться и утверждаться.

Инновационные технологии проведения музыкальных занятий способствуют развитию эмоциональной отзывчивости у детей, музыка для ребенка становится его миром радостных переживаний. Использование всех видов музыкальной деятельности, доступных обучающимся, а также творческих возможностей ребенка, достигает решения главной цели моей работы: любить и понимать музыку.

Важно и необходимо воодушевить детей на игру, создать игровую атмосферу сказки, загадки, приключения, тайны, волшебства, а это требует артистизма педагога, интонационно-речевой, пластической, мимической выразительности, способности погружать детей в разные эмоциональные состояния. Для соответствия всем этим требованиям, я нахожусь в непрерывном творческом поиске новых впечатлений, знаний и эмоций.

Литература:

1. Федеральный государственный образовательный стандарт ДО Приказ Минобрнауки России от 17.10.2013 N 1155
2. Елена Парамонова «Программа саморазвития музыкального руководителя» <http://www.maam.ru/users/lenok1963>
3. Ирина Бирюкова «Современные образовательные технологии в работе педагога дополнительного образования» <http://www.maam.ru/users/467114>

**Степанова Диана Сергеевна,
педагог дополнительного образования
МАУДО «Городской дворец творчества детей и молодежи №1»
г. Набережные Челны**

**РАЗВИТИЕ ТВОРЧЕСКИХ СПОСОБНОСТЕЙ ОБУЧАЮЩИХСЯ НА
ЗАНЯТИЯХ В УЧРЕЖДЕНИИ ДОПОЛНИТЕЛЬНОГО ОБРАЗОВАНИЯ**

Обучение детей связано с получением базовых знаний. Но существует необходимость приобретения умения учиться, имеющего важное значение для благополучной деятельности каждого учащегося в условиях современного, стремительно изменяющегося мира. Формирование инноваций определяет изменение образовательных технологий.

Инновация – это новшества, внедрение которых носит системный характер. Они направлены на удовлетворение запросов людей. Инновационными можно считать технологии и методики, направленные на активацию учебного процесса, интерактивное обучение, ориентированное на интересы ребенка, способствующее развитию навыков работы с информацией, овладению новыми способами деятельности.

Для наиболее полного формирования учащегося как активной, творческой, самостоятельной личности помогают мне в работе методы и приёмы технологии критического мышления.

В данной технологии, в отличие от традиционной, меняются роли педагогов и обучающихся. Обучающиеся активно работают, становятся главными действующими лицами занятия. Они думают и вспоминают про себя, делятся рассуждениями друг с другом, читают, пишут, обсуждают прочитанное. Роль педагога в основном координирующая.

Применение технологии критического мышления дает возможность вырабатывать у учащихся следующие умения:

- умение работать в группе;
- умение графически оформить текстовый материал;
- умение творчески интерпретировать имеющуюся информацию;
- умение распределить информацию по степени новизны и значимости; умение обобщить полученные знания;
- формирование культуры чтения, включающей в себя умение ориентироваться в источниках информации, пользоваться разными стратегиями чтения, адекватно понимать прочитанное, сортировать информацию с точки зрения ее важности, «отсеивать» второстепенную, критически оценивать новые знания, делать выводы и обобщения.

На своих занятиях использую такие письменные приёмы, как:

Приём **«Написание эссе»** (эссе – письменные размышления на заданную тему, соотносить свои мысли и чувства).

«Составление телеграммы» (научит отбирать наиболее важную информацию из прочитанного и представлять ее в сжатом, лаконичном виде).

«Стихотворение по алгоритму» (синквейна, хокку, диаманты - развивают поэтические способности учеников).

Прием **«Нарисуйте счастье»** (метод рисунка дают возможность выразить понимание абстрактных понятий, внутренний мир через зрительные образы. Можно дать задание нарисовать совесть, месть, добро, зло и затем объяснить свои рисунки).

Прием **«Письмо по кругу»** (предполагает групповую форму работы. Детям нужно не только поразмышлять на заданную тему, но и согласовывать свое мнение с членами группы.).

Таким образом, исследовательская деятельность имеет творческую основу, духовно и интеллектуально развивает обучающихся. Обучающийся начинает размышлять, у него сохраняется представление о моральных нормах.

Литература:

1. Арканова, В.Н. Организация учебно-исследовательской работы школьников как нетрадиционного метода преподавания. // Методика преподавания в школе. – 2008. - № 3
2. Семёнова Н.А. Исследовательская деятельность учащихся // Нач. школа. – 2006 - №2 – с. 6 – 9

**Сторожук Елена Александровна,
педагог дополнительного образования
высшей квалификационной категории
МАУДО «Городской дворец творчества детей и молодежи №1»
г. Набережные Челны**

ДИСТАНЦИОННОЕ ОБУЧЕНИЕ И ЦИФРОВЫЕ ТЕХНОЛОГИИ В РАБОТЕ ТАНЦЕВАЛЬНОГО КОЛЛЕКТИВА

На сегодняшний день в системе образования выступают на первое место информационные, цифровые и интернет-технологии, которые позволяют не прерывать образовательный процесс в связи с разными жизненными обстоятельствами, существенно разнообразить образовательный процесс и обеспечить лучшее усвоение знаний, ускорить и разнообразить. Одним из лучших вариантов применения интернет-технологий – это реализация дистанционного образования, дистанционного обучения с широким применением цифровых технологий для детей, которые отстали от программы по причинам болезни или находятся на изоляции.

Говоря о стратегии развития дистанционного обучения в России, С.А. Щенников выделяет основные тенденции:

1. Единение возможностей современных информационных технологий с традиционной сложившейся практикой обучения для того, чтобы обеспечить массовость и возможность обучения на расстоянии;
2. Построение базовой модели образования, которая ориентируется на учет и развитие потребностей в образовании специалиста XXI века.

Под словом дистанционное обучение понимается процесс обучения, в котором педагог и учащиеся географически разделены и поэтому при организации учебного процесса опираются на электронные средства и печатные пособия. Дистанционное обучение включает в себя дистанционное преподавание и дистанционное учение (познавательная деятельность обучающихся). Это означает, что в учебном процессе принимают участие педагог и обучающийся. К основным факторам, которые определяют дистанционную форму обучения, относят:

- географическое разделение педагога и его обучающихся;
- применение учебных средств, которые позволяют объединить усилия педагога и учеников и тем самым обеспечить усвоение содержания курса;
- отведение приоритетной роли самоконтролю обучающихся;
- обеспечение интерактивности не только в общении между педагогом и обучающимися, но и между администрацией учреждения и обучающимися.

Интерактивность в дистанционном обучении осуществляется на следующих уровнях:

1. взаимодействие учителя с учениками
2. взаимодействие учеников между собой
3. взаимодействие обучающихся со средствами обучения

По мнению ученых А.А. Андреева и В.И. Солдаткина *«Дистанционное обучение - это целенаправленный процесс интерактивного взаимодействия педагога и обучающихся между собой и со средствами обучения, инвариантный (индифферентный) к их расположению в пространстве и времени, который реализуется в специфической дидактической системе».*

В реализации процесса дистанционного обучения выделяются:

1. цель;
2. содержание;
3. обучающие;
4. обучаемые;
5. методы обучения;

6. информационно-образовательная подсистема, т.е. средства обучения;
7. формы обучения;
8. материально-техническая подсистема;
9. нормативно-правовая подсистема;
10. финансово-экономическая подсистема;
11. идентификационно-контрольная подсистема.

Организовывая дистанционное обучение в студии современного танца «Калейдоскоп», мы опирались на следующие черты дистанционного обучения:

1. Гибкость. С детьми и родителями обговаривается удобное время занятий, место проведения занятий и темп занятий.
2. Модульность. Ребята получают три разных модуля по программе (классический танец, импровизация и творческая мастерская, гимнастика, акробатика, стретчинг);
3. Параллельность. Учащиеся занимаются в свободное от учёбы время, посвящают здоровью и творчеству свободные минуты и часы;
4. Дальнодействие. Все воспитанники, проходя дистанционный курс успешно его завершают, независимо где они находятся в городе или за городом – главное это выделение времени, подключение к курсу в программе ZOOM или работа с курсом в записи;
5. Асинхронность. Организация независимости от временного фактора, обучаемый и обучающий могут работать по удобному для себя графику/расписанию;
6. Массовость. Мы предусмотрели возможность общения друг с другом, с преподавателем посредством телекоммуникационных сетей и средств связи;
7. Социальность. За счет дистанционного образования мы рассчитывали на снятие социальной напряженности за счет обеспечения равных возможностей получения образования, организовывали не только обучающий процесс, но и чаепития он-лайн;
8. Новые информационные технологии. Активно использовали различные информационные технологии, причем предпочтение отдается новым информационным технологиям, представленным компьютерами, мультимедиа системами, компьютерными сетям и пр..

Основными преимуществами в организации дистанционного обучения в студии «Калейдоскоп» являются:

- 1) Предоставление возможности обучающимся получать образование без отрыва от своих основных занятий и делать это в любое удобное для себя время и в не зависимости от социально-политической обстановки в стране.
- 2) Обеспечение высокого уровня самостоятельности с одновременной возможностью получать консультации от преподавателя.
- 3) Наличие возможности самостоятельно определять сроки и темп обучения.
- 4) Применение в обучении передовых технологий и современных учебных средств.
- 6) Возможность использования приобретенных навыков работы с различными интернет-технологиями в своей жизни и учебной деятельности.
- 7) возможность просмотра лучших образцов танцевального искусства в рамках занятия через включения трансляций в программе ZOOM.
- 7) возможность телеконференций как между участниками коллектива, так и с привлечением других специалистов.
- 8) возможность изучения он-лайн уроков ведущих танцевальных школ.
- 9) возможность проходить интересные тесты, квесты составленные в программах гугл формы.
- 10) возможность создавать красивые презентации, видео ролики и небольшие фильмы через собственные телефоны и программы видео редакторов на домашних компьютерах.

Таким образом, в студии современного танца «Калейдоскоп» дистанционное обучение – процесс увлекательный, интересный и очень разнообразный. Учащиеся и

родители по оценили дистанционную программу и одобрили ее, как временное замещение очной программы. А дистанционными занятиями ребята и их родители пользуются теперь всегда. Нами, в свою очередь, пополняется банк он-лайн занятий.

Литература:

1. Электронный ресурс <https://infourok.ru/statya-tema-distancionnoe-obuchenie-4310169.html> (дата обращения 27.10.2020)
2. Электронный ресурс <https://ru.wikipedia.org/wiki> (дата обращение 21.10.2020)
3. Электронный ресурс «Методика дистанционного обучения»
<http://bookash.pro/ru/book/162498/metodika-distantsionnogo-obucheniya-uchebnoe-posobie-dlya-vuzov-marina-efimovna-vaindorf-sysoeva> (дата обращения 30.10.2020)

**Султангареева Татьяна Петровна,
педагог дополнительного образования
высшей квалификационной категории
МАУДО «Детско-юношеский центр №14»
г. Набережные Челны**

ИСПОЛЬЗОВАНИЕ ИННОВАЦИОННЫХ ПЕДАГОГИЧЕСКИХ ТЕХНОЛОГИЙ В СИСТЕМЕ ДОПОЛНИТЕЛЬНОГО ОБРАЗОВАНИЯ

«В душе каждого ребенка есть невидимые струны.
Если тронуть их умелой рукой, они красиво зазвучат».
В. А. Сухомлинский.

Современное дополнительное образование находится в процессе масштабных изменений, вызываемых политическими и социально-экономическими реформами в нашей стране. Все чаще говорят о зарождении информационной или техногенной цивилизации, которая предъявляет новые, более высокие образовательные требования к подрастающему поколению. При этом речь идет не столько об усвоении огромного потока информации и повышении уровня предметной грамотности, сколько о важности своевременного формирования гуманистических ценностных ориентаций, развитии продуктивного и творческого мышления.

Дополнительное образование, являясь частью системы общего образования, выступает одним из звеньев, обеспечивающим развитие личности ребенка. Одной из тенденций в развитии дополнительного образования является переход к инновационной деятельности, позволяющей своевременно отвечать на требования окружающей социальной среды и потребностям обучающихся.

Поэтому инновация, в широком смысле этого слова, разработку и внедрение в работу педагогов чего-то нового. На смену «традиционному» педагогу приходит педагог с инновационным стилем мышления, личность, предрасположенная к творческой и профессиональной деятельности. Способная к получению новых знаний, к самовыражению, самореализации, к развитию творческого потенциала и, как следствие, стимулирование интереса посещения занятий обучающимися.

Особенностью современного педагогического процесса является то, что в отличие от традиционного образования, где главной фигурой является педагог, основное внимание теперь переключается на ребенка – его активность, избирательность и креативность. Задача педагога – поддержка ребенка в его деятельности, облегчение решения возникающих проблем, помощь в освоении разнообразной информации.

Так же, особенностью современного педагогического процесса является то, что в отличие от традиционного образования, где главной фигурой является педагог, основное внимание теперь переключается на ребенка – его активность, избирательность и

креативность. Задача педагога – поддержка ребенка в его деятельности, облегчение решения возникающих проблем, помощь в освоении разнообразной информации.

В настоящее время, особенно в режиме самоизоляции, который мы сейчас вынуждены переживать, в образовании широко распространяется инновационная деятельность, педагоги активно внедряют новые проекты. Поэтому на смену «традиционному» педагогу приходит педагог с инновационным стилем мышления – личность, предрасположенная к творческой и профессиональной деятельности, способная к получению новых знаний, к самовыражению, самореализации, к развитию творческого потенциала и, как следствие, стимулирование интереса – посещение (пусть и дистанционное) занятий обучающимися.

Любая инновационная деятельность в сфере образования и воспитания определяется специфическими приемами и технологиями, связанными с особенностями работы педагогов, назначением которых является повышение эффективности процесса социализации, воспитания и развития детей и подростков.

Проблема мотивационной готовности, восприимчивости к педагогическим инновациям является одной из центральных в подготовке педагога к занятиям, так как только адекватная целям инновационной деятельности мотивация может обеспечить осуществление этой деятельности и самораскрытие личности.

Вот самый свежий пример из практики: для облегчения восприятия детьми заданий, получаемых ими дистанционно, мы, чаще всего, пользуемся видео мастер-классами... И, как выяснилось в процессе бесед с учащимися и их родителями, не всем это удобно, так как приходится часто останавливать видео, чтобы выполнить самостоятельно ту или иную операцию. Поэтому дополнительно к видео мастер-классам мы стали прикладывать и фото мастер-класс с пояснениями (своеобразная технологическая карта). Тем самым мы постарались, насколько это возможно, создать благоприятные условия для работы учащимся с различными типами восприятия (визуалам, аудиалам, кинестетам или же дигиталам).

Кроме того, и анализ выполненных работ тоже можно выполнять по-разному: педагог сам может оценивать работы, которые обучающиеся отправили ему на электронный адрес или в WhatsApp, а можно подойти к этому иначе – все работы выкладываются в группу, созданную, например, В Контакте, и уже дети оценивают работы... Одним словом – творчество!

Творчество в деятельности педагога выступает как один из главных способов самореализации, самоактуализации, позволяя осуществлять выбор из многих путей «возможности роста» (А. Маслоу). Такую деятельность отличает высокий уровень восприимчивости новшеств, постоянный поиск себя в этом новом, потребность в создании нового видения различных форм социально-педагогической деятельности, способность и готовность к восприятию нового.

Креативный компонент инновационной деятельности преподавателя включает знания и представления об особенностях и условиях выполнения этой деятельности, о ее требованиях к личности.

Большое значение для успешности инновационной деятельности имеет способность педагога осознавать границы возможностей самореализации, изменять их в реальном действии или на мысленном уровне и переживать чувство успеха. На успешность деятельности кроме индивидуальных особенностей (творческие способности, волевые качества, уровень развития саморегуляции, самооценка, степень открытости новому и т. п.) влияют социальные факторы, способности педагога к общению, эмпатии, осознание других людей, которые могут либо способствовать, либо тормозить инициативу. Осознание воздействия других является одним из условий реализации новшества, видения границ возможностей и отношения к ним. Рефлексия причин и последствий воздействия педагогического сообщества позволяет управлять процессами воздействия (защищаться от них, усиливать их в случае положительного эффекта и т. п.).

Использование инновационных педагогических технологий, которые всегда готовы прийти к нам на помощь, позволяет решить ряд важных задач: обеспечить сохранность контингента обучающихся, повысить мотивацию обучающихся и качество дополнительного образования.

Таким образом, можно сделать вывод, что инновационные технологии в системе дополнительного образования позволяют наиболее полно раскрыть возможности педагога и способности обучающихся, сделать образовательный процесс творческим, более гуманным и личностно-ориентированным. Данные технологии способствуют развитию познавательных навыков детей, их творческого мышления, умения ориентироваться в информационном пространстве, а также видеть, формулировать и решать проблемы, учиться пользоваться приобретенными знаниями для решения новых познавательных и практических задач.

Инновационное образование не будет таковым, если главные его носители – педагоги – не станут новаторами, способными не только воспринять нововведения, но и сделать их главным механизмом в воспитательно – образовательном процессе. Инновационная настроенность педагогов лишь на изменение содержания и объема учебных дисциплин не дает желаемого результата. Преодоление веками сложившейся дидактической трансляционности – «педагогика передачи и усвоения» (термин академика И. П. Иванова) – неременная задача инновации дополнительного образования.

Уважаемые коллеги!

Каждый педагог – творец технологии, даже если имеет дело с заимствованиями.

Создание технологии невозможно без творчества. Для педагога, научившегося работать на технологическом уровне, всегда будет главным ориентиром познавательный процесс в его развивающемся состоянии.

Все в наших руках, поэтому их нельзя опускать!

Литература:

1. В. Кан – Клик, Н. Д. Никаноров, Педагогическое творчество. М., Педагогика, 1990.
2. Колюткин Ю.Н., Муштавинская И.В. Образовательные технологии и педагогическая рефлексия. СПб.: СПб ГУПМ. – 2002, 2003.
3. <https://infourok.ru/ispolzovanie-innovacionnih-pedagogicheskikh-tehnologiy-v-sisteme-dopolnitelnogo-obrazovaniya-2102532.html>
4. <https://www.prodlenka.org/stati-obr/obobschenie-opyta/6620-innovacii-v-sisteme-dopolnitelnogo-obrazovani>
5. <https://scienceforum.ru/2013/article/2013003566>

**Султанова Ольга Петровна,
преподаватель по классу фортепиано
первой квалификационной категории
МАУДО «Детская школа искусств №13 (татарская)»
г. Набережные Челны**

РАБОТА НАД МУЗЫКАЛЬНЫМ ПРОИЗВЕДЕНИЕМ В КЛАССЕ ОБЩЕГО ФОРТЕПИАНО 7 КЛАСС (конспект открытого урока)

Цель урока: Показать способы работы над пьесой Н.Жиганова «Такмак».

Задачи урока:

- оценить степень освоенности материала;
- выявить индивидуальные трудности в исполнении пьесы;
- выявить способы деятельности для решения технических трудностей в разных частях пьесы конкретно для ученика;

- проанализировать строение формы пьесы и как следствие определить характер каждой части;
- сформировать чувство слухового контроля исполняемого произведения;
- воспитать интерес к изучению новых музыкальных произведений;
- снять психологический «зажим» у обучающихся перед выступлением на публике.

План урока:

1. Вводная часть – знакомство с ученицей, постановка цели и задач урока;
2. Основная часть работа над произведением;
3. Заключительная часть.

Методы работы:

1. Метод самоконтроля обучающегося.
2. Метод «слепой игры».
3. Активизация слуха, обращение к музыкальному восприятию ученика.
4. Развитие мышления, творческой инициативы.
5. Метод проигрывания произведения с различными техническими приемами.
6. Метод показа педагога на инструменте.

Форма урока: индивидуальная.

Тип урока: комбинированный урок (формирование умений и навыков; закрепление, обобщение, контроль и коррекция знаний).

Методические и дидактические материалы: Методика преподавания игре на фортепиано А. Д. Алексеева, А. В. Трофимова, А. Артоболовской, Евстигнеевой Л. А., «Интенсивный курс обучения игре на фортепиано» Т. И. Смироновой, Л.А.Шалиной.

Оборудование: музыкальный инструмент - фортепиано, нотный материал, стул, подставка под ноги.

Ожидаемый результат: найти и показать решение индивидуальных трудностей исполнения пьесы Н.Жиганова «Такмак» на примере работы с ученицей 5 года обучения отделения общего фортепиано.

1. Вводная часть.

- Здравствуйте, уважаемые коллеги. Я бы хотела вам предложить посмотреть открытый урок по теме «Работа над музыкальным произведением в классе общего фортепиано, 7 класс». У каждого ученика есть индивидуальные особенности, как в техническом, так и в эмоциональном, интеллектуальном плане. Сегодня мне бы хотелось показать, что можно и нужно пробовать искать решения для совершенствования индивидуальных особенностей учащихся на примере татарских произведений. Роль татарских произведений неоспоримо велика, ведь в семьях дети слушают и любят эту музыку, она им понятна и близка, исполняя ее, дети становятся ближе к культуре и традициям нашего родного края - Татарстана. Одной из таких пьес является произведение великого татарского композитора Назиба Жиганова «Такмак».

2. Основная часть.

Ученица, с которой я хотела показать работу - это Валиева Малика, ученица пятого года обучения по общему фортепиано, учится на вокальном отделении.

Мы взяли для работы пьесу Н.Жиганова «Такмак», готовим ее для выступления на конкурсе. Пьеса довольно трудная в техническом плане, ее нужно давать подготовленному ученику, предварительно должна быть подготовлена техническая база у ученика.

Для начала проиграем пьесу полностью, чтобы оценить степень освоенности материала, а в последующем выявить индивидуальные трудности в исполнении пьесы.

Начнем поэтапную работу над пьесой.

- В самом начале пьесы мы слышим вступление (иногда не хватает ученикам осознания значимости столь малой части произведения). Вступление открывает пьесу, нужно подготовить зрителя к началу произведения. Сыграем его на небольшое *cresc.* к *f* и

уйдем к динамике р. Динамические оттенки прописаны в нотном тексте. (Показ ученику как должно звучать, прослушать его вариант).

Основная тема «Такмака» веселая, быстрая, задорная, звучит на фоне непрерывного повторяющегося аккомпанемента. В самом начале мы прорабатывали разными техническими приемами аккомпанемент в левой руке. Больше всего использовали прием над снятием зажима в левой руке: опора с акцентом на 4 палец и продолжение движения за счет кисти по полукругу. Изначально много прорабатывали крепкими пальцами каждую ноту, но теперь, когда это в пальцах крепко сидит, нужно облегчить эти ноты, не проигрывая каждую, а сыграть через объединяющее движение кисти.

Еще одна трудность это нарушение баланса между правой и левой рукой. Малика это слышит, но не исправляет. Часто это связано с наличием дома у детей синтезаторов с нерегулируемой силой нажатия клавиш. Но в данном случае это техническая проблема, с которой мы столкнулись.

-Малика, проиграй начало, первый звук темы с аккомпанементом, сделай правую руку ярче, а левую тихо.

Когда не получается наладить баланс между руками, я предлагаю представить, что одна рука у ученика - кирпич, а другая - пушинка, так получается быстрее решить эту проблему.

-Малика, у тебя получилось, но бывает, что в процессе игры ты забываешь об этом и нужно внимательно слушать себя, контролировать, получается ли выполнить этот баланс звука.

Еще одно место, которому нужно уделить внимание – это подход к средней части. У пьесы сложная трехчастная форма, с признаками рондо. В данном случае речь идет о середине (В) первой части А (АВА) С А(АD)

- Малика, как ты исполняешь этот подход к средней части?

- На крещендо и прихожу в сильную первую долю.

- Я считаю, что здесь нужно наоборот сделать диминуэндо, уход, потому что музыка идет вниз и еще повторяется двукрат два раза. Исполняем, при этом саму тему начинаем не громко, но с акцентом, как небольшой укол.

- У нас не получилось объединить среднюю часть (В) в одну большую линию, как ты думаешь, почему?

- Не могу понять почему...

- Потому что, добиваясь ровности мы играли каждую нотку крепким пальчиком, добились звуковой ровности. Теперь этот этап пройден, и мы меняем задачу. Нужно эти восьмые объединить по горизонтали, движением через кисть, мелодию ведем к акцентированной ноте. Этот раздел состоит из повторяющегося мотива, который поднимается выше и выше, условно секвенции. Нам нужно сделать движение к новому подъему, каждый повторяющийся кусочек нагнетаем динамику все ярче и ярче. Получается несколько звуковых волн. Тем самым мы подготавливаем и приходим в репризу первой части на f. Она должна прозвучать ярко и весело. (Исполнение, анализ).

- Это получилось, дома нужно проработать этот момент над объединением нескольких кусочков в одну длинную тему.

Реприза в первой части неполная, дети уже устают в этом месте, я считаю это местом, где можно дать возможность ребенку отдохнуть. В него нужно прийти на f, но потом расслабиться, сыграть легко, при этом не теряя характера, при повторе после «передышки» делаем крещендо для связующей партии к части С.

Связующая партия исполняется на ff, с акцентом и проведением мелодической линии в левой руке. Здесь левая рука условно «отдыхает», аккомпанемент переходит в правую руку и продолжается во всей части С.

-Малика, проиграй это место очень громко, на ff, за счет педали и низкого регистра в левой руке, это место довольно эффектное, но не очень трудное.

- Это место не получилось.

- Не получилось из-за напряжения в правой руке, и линию баса нужно объединить в общую линию, пропеть эту мелодию, постепенно уходим на диминуэндо.

Так же работа проводится над снятием зажима в правой руке, которая теперь выступает в роли аккомпаниатора (через сброс напряжения на пятом пальце и движение кисти по горизонтали к пятому пальцу).

Новый этап – работа над средней частью С.

- Малика, можешь сказать какие у тебя здесь ошибки?

- Правая громко (теперь это аккомпанемент), слишком все ноты выделяю (дробление мелодии).

- У тебя не строится фраза в левой руке. Эта часть контраст к первой части, веселой, задорной, радостной. Этот раздел певучий, ласковый, протяжный. Как будто девушки пришли скромные на праздник посмотреть. Это контраст веселым парням. Правая рука – это легкое шуршание, ветерочек, платочки, развивающиеся может быть волосы. Левоу рукой строим длинную фразу, проиграем ее отдельно, проучим еще раз отдельно, играем и поем вслух мелодию, на акцентах делаем легкие уколы. Уходящие вниз ноты снимаем очень быстро, они протянутся за счет педали и левая рука не будет мешать правой, если ее быстро убрать. Нужно найти опорные ноты куда будем вести мелодию. Строим мелодию по типу скрытой мелодии: Соль (ре тихо) Фа (до тихо) Ре... движение к Соль (повтор фразы). Малика, ты услышала какая здесь длинная фраза?

- Да, теперь поняла.

- Эту же фразу, правда уже не полностью, автор проводит на октаву ниже, и дает пометку диминуэндо, для чего, как ты думаешь,

- Чтобы завершить эту часть?

- Да, а еще создать ощущения отдаления, как будто далеко уходит этот образ, затихает. И резко, контрастом, на форте с акцентом звучит связка к репризе. Проиграй ее.

Связка интересна тем, что из акцентов по сильным долям складывается длинная нисходящая мелодия, строится по типу скрытой мелодии.

- Малика, ты играешь, показывая каждую ноту. Чувствуешь, что в этом месте ты начинаешь замедлять?

- Не очень.

- Хорошо, проиграй только акценты, первые нотки из четырех, объедини их в длинную линию.

Теперь сыграй так же, но тихо добавляя остальные, т.е. акцент и затем три ноты тихо. Вот теперь у тебя слышно скрытую мелодию. Сыграй теперь быстро, но слушай соединение акцентированных нот между собой. Получилось?

- Да, думаю так лучше звучит, и легче стало играть.

Мы подошли к репризе, часть А (AD).

- Малика, мне нравится как ты играешь репризу (А). Она у нас на тр, как напоминание о завершающемся празднике. Но каденция (D) у тебя не очень хорошо получается. Все ноты играешь тяжело, громко, здесь нужно четко выучить аппликатуру, стаккато сыграй легко, тоже нужно сыграть длинную фразу (по два такта), а не отдельно каждую ноту. Легко не получается, какой образ и ассоциация со словом легко?

- Воробушек, птичка, бабочка, попрыгунчик.

- Вложи этот образ в руку, чтобы получилось легко, и объедини. Стает лучше. И яркий финал на крещендо к ff. Также нужно мыслить по четыре ноты, объединить в длинную фразу.

3. Заключение.

- Малика, мы проиграли с тобой всю пьесу, как ты думаешь, твоя игра изменилась после того, как мы с тобой проработали отдельно каждую часть?

- Да, я поняла, что играю отдельные кусочки, а не большие части, теперь я их услышала и поняла как их объединять.
- А что тебе мешало в исполнении этой пьесы?
- Я думаю много технических трудностей, которыми нужно заниматься постоянно, и нужно учить отдельно каждый элемент, каждую часть прорабатывать.
- Да, ты все правильно поняла и усвоила, я очень рада за тебя. Ты молодец, выучила трудную пьесу, еще немного мы ее доработаем. Для этого дома ты должна доучить элементы, которыми мы сегодня занимались. Послушай видеозапись, которую мы записали на смартфон для домашнего прослушивания как образец. Спасибо за то, что старалась все выполнить.
- Спасибо Вам, Ольга Петровна.

**Тимофеева Диляра Флюсовна,
педагог дополнительного образования
МАУДО «Городской дворец творчества детей и молодежи №1»
г. Набережные Челны**

ИСПОЛЬЗОВАНИЕ ИНТЕРАКТИВНЫХ И ИННОВАЦИОННЫХ ТЕХНОЛОГИЙ НА ЗАНЯТИЯХ ПО ДЕКОРАТИВНО-ПРИКЛАДНОМУ ИСКУССТВУ ДЕТЕЙ ШКОЛЬНОГО ВОЗРАСТА

Аннотация. Образовательная система предлагает множество программ по изобразительному искусству, где декоративному искусству отводится особое внимание. Возрождение национальной культуры даст сильный толчок в становлении духовности современной молодежи. Декоративно прикладное искусство в культурах различных народов отражает специфику души его и помогает со школьной скамьи в формировании художественно-творческой личности и духовной культуры обучающегося.

Для современного образования характерным является возросшее внимание к национальным культурным традициям. Активно развиваются многообразные формы приобщения школьников к народной культуре, разрабатываются образовательные концепции, в основе которых лежит художественное образование [3, с.55].

Ключевые слова: декоративно-прикладное искусство, духовная культура, национальные традиции.

При первом ознакомлении с декоративно-прикладным искусством необходимо заострить внимание обучающихся на возможности передачи всего многообразия картины мира через различные формы техник отображения. Преемственность поколений древнего народного и современного декоративно-прикладного искусства главная линия в системе образования. Использование инновационных приемов в деятельности педагога предполагает активизацию творческой активности школьников, развития их духовного мира, художественного вкуса.

Возникли новые тенденции декоративного искусства: фитодизайн и флористика, ландшафтный дизайн, дизайн одежды и многое другое. Формирование декоративно-прикладного искусства в учреждениях дополнительного образования должно идти в ногу со временем. И это необратимый процесс, так как в настоящее время приоритетным развитием образования является внедрения инноваций в образовательный процесс. Это касается всех типов, видов и категорий образовательных учреждений. Инновации в образовании должны в первую очередь быть направлены на создания личности ребенка [4, с.105].

Педагогическая инновация – нововведение в педагогическую деятельность, также изменения в содержании и технологии обучения и воспитания, имеющие целью повышение их эффективности. Таким образом, инновационный процесс состоит в

формировании и развитии содержания и организации нового. В целом под инновационным процессом понимается комплексная деятельность по созданию (рождению, разработке), изучению, применению и распространению новшеств [2, с.5].

Современное дополнительное образование дает детям возможность раскрыть свои способности, сориентироваться в высокотехнологичном мире, овладеть дополнительными навыками, умениями и знаниями.

Большое количество направлений декоративно-прикладного искусства и народных промыслов дает возможность педагогу учитывать много аспектов: физиологические, особенности восприятия информации, темперамент, условия жизни, обучения и воспитания. Важно отметить, как известно личность формируется социальными условиями общества, отличающихся для каждого народа и региона, так и видом традиций и промыслов в нем. Это веками накопленный опыт художников, отличающийся своими традициями и видами декоративно-прикладного творчества. Народные промыслы формируют в личности ребенка такие качества как сосредоточенность, любовь к труду [1, с.74].

При личностно-ориентированной позиции педагога при обучении учащихся декоративно-прикладному искусству исходные организационные и педагогические аспекты планирования процесса и обучения не только достижения его конечных объективно заданных целей (планируемых учебных результатов – знаний, умений и навыков в области изобразительного искусства), но и создание индивидуальных условий, необходимых для удовлетворения творческой активности личности каждого ребенка.

В последнее время очень популярной формой приобщения к декоративно-прикладному творчеству, как детей, так и взрослых, стали мастер-классы. Исследования показывают то, что учащиеся более активно и усердно выполняют творческую работу, если они ориентированы на приобретение конкретного результата в виде какого-либо продукта. По этой причине очень часто по завершении мастер-класса учащиеся берут с собой оставшийся раздаточный материал для того, чтобы дома еще раз изготовить данное изделие. При проведении мастер-классов учащиеся не только совершенствуют собственные умения в том или ином виде декоративно-прикладного творчества, но и открывают для себя интерес к национальной культуре своего народа.

В современном мире учащиеся, которые обучаются традиционному ремеслу обязаны вводить компьютерные технологии, укрепившиеся в современном художественном производстве.

Результативными методами развития художественной культуры учащихся в процессе знакомства с декоративным прикладным искусством являются также проектная деятельность, участие в различных мастер-классах, в фестивалях и конкурсах, в выставках, форумах, где ребята выступают настоящими творцами и достигают высоких индивидуальных результатов [5, с.215].

Современные подходы в образовательной системе предполагают активизацию мыслительной и творческой деятельности педагога. Особенности подачи материала художественно-творческого направления дают возможность овладения школьниками всего арсенала технологий изготовления изделий, самовыражения в них через познания национальных традиций, и тем самым формирования духовности в личности школьника.

Литература:

1. Горяева, Н.А. Уроки изобразительного искусства. Декоративно-прикладное искусство в жизни человека: поурочные разработки, 5 класс [Текст] / Н.А. Горяева. – М.: Просвещение, 2012. – 143 с.;
2. Загвязинский, В.И. Инновационные процессы в образовании и педагогическая наука [Текст] / В.И. Загвязинский. – Инновационные процессы в образовании: Сборник научных трудов. - Тюмень: 1990. – 8 с.;
3. Сапожникова, Т.И. Древние образы и современное декоративно-прикладное искусство: учеб. пособие [Текст] / Т.И. Сапожникова. – М.: Искусство, 2006. – 213с.;

4. Соколов, М.В. Декоративно-прикладное искусство: учеб. пособие для школ [Текст] / М.В. Соколов. – М.: ВЛАДОС, 2013. – 399 с.;
5. Шпикалова, Т.Я. Возвращение к истокам: народное искусство и детское творчество: учеб.-метод. пособие [Текст] / Т.Я. Шпикалова. – М.: Просвещение, 2000. – 411 с.

**Торопова Елена Михайловна,
концертмейстер первой квалификационной категории
МАУДО «Детская школа хореографии №3»
г. Набережные Челны**

РАЗВИТИЕ И САМОРАЗВИТИЕ ЛИЧНОСТИ РЕБЕНКА НА ЗАНЯТИЯХ ХОРЕОГРАФИИ В ДОПОЛНИТЕЛЬНОМ ОБРАЗОВАНИИ С ДЕТЬМИ ДОШКОЛЬНОГО ВОЗРАСТА

Прекрасное в жизни - и средство и результат эстетического воспитания. Оно концентрируется в искусстве, неразрывно связано с природой, общественной и трудовой деятельностью, бытом людей, их взаимоотношениями. Система воспитания в целом использует все эстетические явления действительности. Особое значение при этом придается восприятию и пониманию прекрасного в трудовой деятельности, развитию у человека способности вносить красоту в процесс и результат труда.

Современный урок способствует личному росту ребенка, помогает ощутить себя субъектом деятельности, способным к самовыражению и саморазвитию. В ходе урока необходимо дать возможность каждому ученику обрести себя, создать возможности для творческого роста и развития, обеспечить успех в усвоении учебного материала. Каждый урок – ступенька в развитии творческого потенциала ребенка, в его самопознании и саморазвитии.

Важнейшей частью в формировании творческой личности ребенка является эстетическое воспитание, использующее в качестве воспитательного воздействия средства искусства, формирующее специальные способности и развивающее дарования в определенных его видах – музыкальном, хореографическом и др.

В деятельности концертмейстера объединяются творческие, педагогические и психологические функции и их трудно отделить друг от друга в учебных, концертных и конкурсных ситуациях. Для педагога, по специальному классу, концертмейстер – первая рука и первый помощник, музыкальный единомышленник. Следует выделить задачи, которые ставит перед собой педагог-концертмейстер:

- дать элементарные представления о средствах музыкальной выразительности, согласуя их с физическими упражнениями;
- усилить эмоциональное воздействие музыки при двигательной активности детей;
- развить творческие способности;
- развить внимания;
- формировать навыки коллективных действий;
- обучить жизненно важным умениям и навыкам и применение их в практике;

Работа концертмейстера включает в себе чисто творческую, и педагогическую деятельность, направленную на гармоничное и полноценное воспитание личности ребенка.

Опираясь на методы и принципы воспитания, педагог-концертмейстер деликатно, но настойчиво подталкивает ребенка к саморазвитию творческих способностей личности.

Первоисточником получения знаний является сама музыка, только она пробуждает музыкальность и чувства человека. Помимо развития ритмичности, музыкального слуха, темпа ритма и так далее ребенок получает эстетическое развитие своей личности. Хорошее музыкальное сопровождение поможет развить у учащихся не только ритм, слух,

но и воспитать художественный вкус. В данном случае задачей концертмейстера является грамотный подбор музыкального материала, и что не менее важно его преподнесение для слушателя, то есть для восприятия ребенком.

Музыка становится понятной и значительной, если в душе ребенка зарождаются чувства: будь то чувства доброты, нежности или какие-либо волевые, настойчивые проявления характера. Если через музыкальное сопровождение удастся добиться того, чтобы детская душа проснулась, зазвучала, научилась сопереживать, то его духовная жизнь станет более полной. Именно тогда развивается нравственный и духовный аспекта также творческий потенциал ребенка, что немаловажно. Воспитание способности активно сопереживать - важнейшее условие для формирования духовно развитой личности.

Вторым источником получения знаний является слово педагога и концертмейстера, только совместные усилия приводят к успешному формированию личности ребенка.

Воспитание в ребенке личностных качеств посредством музыкального воздействия на уроках осуществляется при помощи определенных методов и приемов.

- Метод формирования опыта работы: приучение, требование, поручение, воспитательные ситуации.

- Метод стимулирования: поощрение, наказание, соревнование.

Выше названные методы воспитания, целесообразно основывать на принципах индивидуализации личности ребенка.

- Принцип личной значимости учебно-творческой деятельности ребенка.

- Принцип учета личных качеств ребенка, творческих возможностей и способностей.

- Принцип индивидуального стиля учебно-творческой деятельности.

В процессе занятий и паузах между ними, концертмейстер знакомит детей с новыми музыкальными произведениями, накапливает их слушательский опыт и кругозор. У концертмейстера нет специальных уроков, но всегда есть небольшие паузы, которые можно заполнить музыкой, привлечь внимание детей, развивая детское воображение, восприятие, фантазию; не только дать учащимся знания, но и обеспечить формирование и развитие познавательных интересов и способностей, творческого мышления, умений и навыков самостоятельного умственного труда. Полезно применять метод прослушивания фрагмента или произведения классической музыки с последующей краткой беседой. Представляя ребенку новую информацию о мире искусства, мы тем самым даем ему пищу для размышления, обдумывания. Метод не новый, но оправдывает себя, так как учит анализировать, включаться в мыслительный процесс.

Воспитательная работа концертмейстера не ограничивается урочным временем. Участвуя в жизни ребенка, он, наравне с педагогом основного предмета, находится всегда рядом: будь то выступления на концертах или внеклассные мероприятия, может участвовать и выступать на родительских собраниях, а так же учит основам культуры, отношению к жизненным обстоятельствам, несет в себе заряд творческой энергии, которая в свою очередь побуждает воспитанников к новым достижениям в любом виде деятельности.

Таким образом, благодаря разнообразию форм работы с детьми имеется множество возможностей для творческого потенциала личности. Творческая деятельность ученика не может выйти за предел имеющихся у него знаний. Отсюда следует, что эффективность формирования и развития творческих черт личности во многом зависит от умения педагогов организовывать ее.

Литература и электронные ресурсы:

1. Баринов В.А. Подбор музыкального материала для уроков народно-сценического танца.- М.: 2014.- 10 с.
2. Боголюбская М.С. Музыкально-хореографическое искусство в системе эстетического и нравственного воспитания: учеб.пособие.- М.: 1982- 92 с.
3. Богоявленская, Д.Б. Психология творческих способностей: Учеб. пособие для вузов / Д.Б. Богоявленская. - М.: Академия, 2002. - 320 с.

4. Кудрявцев В., Ребёнок - дошкольник: новый подход к диагностике творческих способностей. -1995 № 9 стр. 52-59, № 10 стр. 62-69.
5. http://www.musical-sad.ru/load/publikacii_avtorov/teksty/razvitie_tvorcheskikh_sposobnostej_detej_posredstvom_muzyki/22-1-0-2009
6. <http://studbooks.net/1736521/pedagogika/zaklyuchenie>

**Трофимов Виталий Алексеевич,
педагог дополнительного образования
первой квалификационной категории
МАУДО «Детско-юношеский центр №14»
г. Набережные Челны**

СИСТЕМА РАБОТЫ БАЛЕТМЕЙСТЕРА НАД СОЗДАНИЕМ СЦЕНИЧЕСКОГО ОБРАЗА И ТАНЦЕВАЛЬНОЙ КОМПОЗИЦИИ

Задача любого художника, поэта, писателя, живописца, режиссёра – воссоздать средствами своего искусства атмосферу того времени, о котором он рассказывает в своем произведении. Через изображение конкретного явления, человека, добиться обобщенного отражения действительности – создать художественный образ.

Что же такое хореографический образ? Это конкретный характер человека, проявляющийся в его отношении к окружающей действительности. Характер героя и линия его поведения раскрывается на сцене, в его действиях и поступках средствами хореографического искусства. Так как искусство хореографии тесно связано с музыкой, следовательно, хореографический образ, его развитие необходимо рассматривать в тесном взаимодействии с музыкальным сопровождением.

Жизненные наблюдения балетмейстера являются едва ли не основными в его работе. Только жизнь и жизненные ситуации, во всем их разнообразии могут послужить материалом для художника.

Создание образа процесс сугубо индивидуальный. У каждого художника, общее лишь в том, что весь материал для своей работы они черпают из жизни, причем не только окружающей, но и прошлой, для этого тщательно изучаются всевозможные материалы. Анализируя весь комплекс полученных знаний, впечатлений, балетмейстер вырабатывает свое суждение, свой взгляд. Умение выбрать главное, самое существенное играет большую роль для конечного результата работы – создания хореографической постановки.

Большое значение в создании образа героя имеет знания балетмейстера в области психологии. Это дает возможность понимать в жизни различные характеры детей и правильно выстраивать сначала в своем воображении, а потом и на сцене линию поведения героев хореографической композиции.

Так же для создания художественно-правдивого образа балетмейстер должен быть профессионалом в высокой степени, то есть в совершенстве знать не только технологию хореографического искусства, но и уметь проанализировать музыкальное произведение, чтобы определить его форму, стиль, темп, характер, музыкальные характеристики персонажей, связать развитие хореографических образов с развитием музыкальной формы, знать хореографический фольклор, чтобы герои были наделены национальными чертами.

Какие же компоненты складываются в хореографический образ, какие выразительные средства использует балетмейстер, хореограф для создания сценического образа в хореографическом искусстве? В отличие от драматического режиссёра хореограф сам сочиняет хореографический текст – танцевальную лексику. Он обладает возможностью

создать для действующих лиц такой текст, лексику, которые будут способствовать выявлению их характеров, раскрытию идеи хореографической композиции.

Балетмейстер в решении образа отталкивается от сюжета, идеи и строит хореографический образ, основываясь на музыкальном материале. Работая над образом героя, он должен продумать его историю, биографию. Не только то, что с ним будет происходить на сцене, но и то, что было с ним до этого и что будет потом. Автор только тогда добьется убедительного результата, если сделает поведение своего героя логичным, правдивым, естественным. В жизни разные люди по-разному реагируют на то или иное событие: один безмолвно смотрит на происходящее; другой активно высказывает свое отношение; следующий переживает всё внутри себя; четвертый выявляет свои чувства эмоциональный и ярко. Герой может быть показан в самых различных проявлениях своего характера, но зритель должен понять, что гнев его вызван такими-то причинами, нежность проявляется под влиянием таких-то чувств. Это должен быть цельный образ, раскрывающийся все больше и больше в определенных обстоятельствах. Балетмейстер, хореограф должен найти в композиции такие ситуации, поставить перед исполнителями такие задачи, при решении которых раскрывались бы образы действующих лиц наиболее полно и ярко. Линия поведения героя помогает раскрытию его сценического образа, а следовательно, и раскрытию сюжета и идеи танцевальной композиции.

В создании хореографического образа основное значение имеет танцевальный язык. Танцевальная лексика, сочиненная хореографом, должна быть образной для определенного действующего лица. Балетмейстер должен найти подходящее «слово» (телодвижение), наиболее подходящее хореографическое воплощение своей мысли. Именно через пластику, через танцевальный язык зритель воспримет замысел балетмейстера.

Не только в танцевальном тексте, а и во всей композиции танца раскрывается образ действующего лица. Поэтому органичная композиция поможет исполнителю ярче выявить данный образ. Известный советский балетмейстер, постановщик балета «Пламя Парижа» В. Вайнонен писал: «Основной принцип моей работы заключается в том, что я совершенно сознательно пользуюсь всеми формами танца – от сугубо классических до ультрасовременных... Важно только одно: донести до зрителя образ моего героя и сделать это языком танца».

Важны не только «слова», не только лексика, свойственная тому или иному персонажу, но и интонация его пластической речи. Следует быть очень внимательным к деталям: отдельным жестам, позам, характерным движениям. Всё это придает действующему лицу те или иные индивидуальные черты. Существенную роль играет и внешний облик героя: его костюм, грим, манера держаться.

Каждое произведение должно иметь свой стиль. Не смотря на различие образов в танцевальном номере и различие танцевальной лексики исполнителей, передающих образ, всё должно быть решено в едином ключе. Следовательно, забота о стилевом единстве влияет на решение образа в хореографической постановке. Даже один и тот же балетмейстер может поставить разные произведения совершенно по-разному. Например, балетмейстером П. Вирским были поставлены хореографические миниатюры «Ой, под вишнею» и «О чем верба плачет». Эти два номера отличаются друг от друга не только по сюжету, но и решены хореографом в различных ключах. Танцевальная лексика, пластика каждого из этих номеров имеет свои оригинальные стилевые особенности.

В процессе познания, изучения материала и в дальнейшей работе для балетмейстера большое значение имеет его творческая фантазия. Фантазия проявляется не только в сочинении танцевальных сцен, пластики, не только в создании хореографических композиций, но и сочинении сюжета, разработке композиционного плана, создании образов и умении поставить эти образы в необходимые сценические ситуации, в которых бы они, раскрывали сюжет, идею номера.

Любое хореографическое произведение строится по законам драматургии. Хореографический образ также не может создаваться без учета этих законов. В сценическом образе должна быть и своя экспозиция, и завязка, и ступени перед кульминацией, и развязка. Балетмейстер должен помнить об этом всегда.

Сценический образ – сложнейший сплав внутренних и внешних черт человеческой личности. В танцевальном искусстве эти черты должны быть раскрыты средствами хореографии. Хореограф использует для того и рисунок, и танцевальный язык, пластику человеческого тела, мимику и драматургическое развитие образа, и конечно, музыку.

Литература:

1. Абдоков Ю. «Музыкальная поэтика хореографии: пластическая интерпретация музыки в хореографическом искусстве. Взгляд композитора.» - Москва. : МГАХ : РАХИ-ГИТИС, 2009. – 272с.
2. Антоненко Г.С. «Задачи педагога-хореографа в работе с детским хореографическим коллективом» / Г.С. Антоненко // Хореографическое искусство. – Киров: Диамант, 2007. – 156с.
3. Бекина С.И., Ломова Т.П. «Музыка и движение». – М.: Просвещение, 1983. – 288с.
4. Ваганова А.Я. «Основы классического танца». – СПб.: Лань, 2002. – 158с.
5. Выготский Л.С. «Психология искусства». – М.: Искусство, 1986. – 215с.
6. Захава Б.Е. «Мастерство актера и режиссера» : учеб. пособие. – М.: РАТИ-ГИТИС, 2008. – 432с.

**Трохина Татьяна Олеговна,
педагог дополнительного образования
МАУДО «Детско-юношеский центр №14»
г. Набережные Челны**

НОВЫЕ ФОРМЫ И МЕТОДЫ В ВОСПИТАТЕЛЬНОЙ РАБОТЕ ПЕДАГОГА ДОПОЛНИТЕЛЬНОГО ОБРАЗОВАНИЯ ХУДОЖЕСТВЕННОЙ НАПРАВЛЕННОСТИ

Современный педагог – это педагог не только, передающий знания в аудитории (что естественно немаловажно, но очень узко на данный момент). Профессиональная деятельность педагога неполноценна, если она строится только как воспроизводство однажды усвоенных методов работы, если в ней не реализуются объективно существующие возможности для достижения более высоких результатов образования, если она не способствует развитию личности самого педагога. Без творчества нет педагога – мастера. На сегодняшний день реалии таковы, что необходимо постоянно расти в профессиональном плане.

Особое значение в процессе профессионального самосовершенствования педагога имеет его инновационная деятельность. Инновационная деятельность – целенаправленная деятельность, основанная на осмыслении (рефлексии) своего собственного практического опыта при помощи сравнения и изучения, изменения и развития образовательного процесса с целью достижения более высоких результатов, получения нового знания, качественно иной педагогической практики. В связи с этим становление готовности педагога к ней является важнейшим условием его профессионального развития.

Современный словарь по педагогике так трактует этот термин: «Педагогическая инновация – нововведение в педагогическую деятельность, изменение в содержании и технологии обучения и воспитания, имеющие целью повышение их эффективности».

Инновационная деятельность педагога зависит от уровня личностной готовности педагога к этой деятельности, совокупности качеств педагога, определяющих его направленность на совершенствование собственной педагогической деятельности:

- личностных (работоспособность, готовность к творчеству, высокий эмоциональный статус);
- специальных (знание новых технологий, овладение новыми методами обучения, умение анализировать и выявлять причины недостатков, находить актуальные проблемы образования и реализовывать эффективные способы их решения).

Инновации педагога учреждения могут быть представлены в виде:

- абсолютной новизны (отсутствие в данной сфере аналогов и прототипов),
- относительной новизны (внесение некоторых изменений в имеющуюся практику).

Содержание и формы инновационной деятельности педагога дополнительного образования:

1. Внедрение, использование новых методов, методик, средств, технологий в образовательном процессе:

- проектные технологии предполагают включение детей в социально и личностно-значимую деятельность (работа над творческими проектами);
- личностно-ориентированные технологии. Сюда относятся технологии дифференциации и индивидуализации. Дети являются не столько объектом педагогического воздействия, сколько субъектом собственной деятельности. Следовательно, дифференцированный подход в обучении должен осуществляться на индивидуальном уровне.

- исследовательские и практические работы предполагают в получении учебной информации из первоисточников. Обучающиеся учатся работать с историческими документами, книгами, энциклопедиями, периодической печатью;

- информационно-коммуникативные технологии: компьютерные программы, интернет. Компьютер используется для иллюстрации материала: изображения изделий декоративно-прикладного творчества, презентаций по темам программы, мастер-классов с поэтапным выполнением изделий ДПИ и т.д. Также компьютер и Интернет помогают участвовать в дистанционных конкурсах, конференциях;

- учение через обучение – метод обучения, при котором обучающиеся с помощью педагога готовятся и проводят занятия (презентации, мастер-классы);

- технология парного обучения – один из видов педагогических технологий, при котором один ребенок учит другого. Коммуникация двух обучающихся происходит в форме диалога;

- работа в малых группах – одна из самых популярных стратегий, так как она дает всем обучающимся (в том числе и стеснительным) возможность участвовать в работе, практиковать навыки сотрудничества, межличностного общения.

- Интернет-технологии – компьютерные обучающие программы, интерактивный электронный журнал (учебник), электронное портфолио, дистанционное обучение.

2. Разработка авторских программ, методик, технологий, проектов, методической продукции.

3. Проведение учебных занятий в инновационных формах.

К инновационным формам учебных занятий можно отнести:

- интегрированные занятия, основанные на межпредметных связях (вокруг одной темы объединяется материал нескольких предметов. Особенности интегрированного занятия – четкость, компактность, сжатость, логическая взаимообусловленность учебного материала на каждом этапе занятия, большая информативная емкость материала, проходит в форме занимательной, увлекательной игры.);

- мастер-классы;

- занятия-соревнования: конкурсы, турниры, викторины и так далее;

- занятия, основанные на методах общественной практики: репортаж, интервью, изобретение, комментарий, аукцион, устный журнал, диспуты, круглый стол, газета и так далее;

- занятия-фантазии: сказка, сюрприз, приключение и другие.

4. Проведение мастер-классов для педагогов.

5. Участие в проектно-исследовательской или опытно-экспериментальной деятельности.

6. Интерактивные подходы. Отличие интерактивных упражнений и заданий от обычных, в том, что они направлены на изучение нового. Например: творческие задания, работа в малых группах, обучающие игры, использование общественных ресурсов (экскурсии, приглашение специалиста), изучение и закрепление нового материала (работа с наглядными пособиями, «ребенок в роли педагога», «каждый учит каждого»), обсуждение сложных и дискуссионных вопросов и проблем, разрешение проблем («дерево решений», «мозговой штурм»).

Формы продуктов инновационной деятельности педагога:

- учебные пособия;
- методические разработки;
- Интернет-выставки и экскурсии;
- интерактивные модели;
- мультимедийные продукты;
- художественные и творческие работы;
- участие в конференциях, семинара, матер-классах;
- работа Web-сайтов педагогов.

Педагог, использующий в своей практике инновационные технологии, обладает определенным уровнем профессионального мастерства в решении поставленных задач, способен творчески и нестандартно подходить к решению возникающих проблем и организации учебно-воспитательного процесса. Это указывает на высокий уровень личностного развития, способность к самоанализу и саморазвитию, умению оценивать качество собственной работы.

Подводя итог, можно сделать вывод, инновации в системе дополнительного образования детей позволят более полно раскрыть возможности педагога и способности обучающихся, сделать образовательный процесс творческим, более гуманным и личностно-ориентированным, направленным на саморазвитие и самообразование личности.

**Фазлиева Альбина Мизхатовна,
преподаватель по классу фортепиано
высшей квалификационной категории
МБУДО «Детская школа искусств»
г. Нижнекамск**

РАЗВИТИЕ ПРОФЕССИОНАЛЬНОЙ КОМПЕТЕНЦИИ ПЕДАГОГА В УСЛОВИЯХ ДОПОЛНИТЕЛЬНОГО ОБРАЗОВАНИЯ

Среди наиболее важных факторов, которые влияют на развитие личности детей в системе дополнительного образования, важнейшим является профессионализм педагога. Только рядом с мастером может вырасти другой мастер, воспитать личность может только другая личность, лишь у мастера можно научиться мастерству. Развитие профессионализма, или профессионализация педагога, целостный непрерывный процесс становления личности специалиста. С момента выбора профессии ведущим противоречием профессионализации становится степень соответствия личности и профессии, что является главным условием высокого профессионального мастерства любого специалиста. Причем личностный склад может быть благоприятен для одного вида деятельности и совершенно не подходит для другого.

Основными задачами дополнительного образования являются: создание благоприятных условий для проявления творческих способностей, организация реальных дел, доступных для детей и дающих конкретный результат, внесение в жизнь ребенка романтики, фантазии, оптимистической перспективы и приподнятости. Внеурочная работа направлена на удовлетворение потребностей детей и молодежи в неформальном общении, ориентирована на личность ребенка и развитие его творческой активности.

Дополнительное образование, несмотря на все особенности его организации, содержания и методики, подчиняется всем закономерностям образовательного процесса: оно имеет цели и задачи, определяемое ими содержание, взаимодействие педагога с детьми, результат обучения, воспитания и развития ребёнка. Современные технологии образования не являются единственным средством реформирования образования.

Главным стратегическим и технологическим ресурсом всегда был и остаётся именно педагог, от профессионализма, нравственных ценностей, интеллекта которого зависит качество образования. Педагог дополнительного образования – один из важнейших специалистов, непосредственно реализующих дополнительные образовательные программы различной направленности. Он комплекзует состав творческих объединений, способствует сохранению контингента обучающихся, реализации образовательной программы, ведет непосредственную образовательную деятельность со школьниками в определенном творческом объединении, обеспечивая обоснованный выбор форм, методов, содержания деятельности. Участвует в разработке авторских образовательных программ, несет ответственность за качество их реализации.

Педагог дополнительного образования должен обладать следующими личностными качествами:

- быть чутким и доброжелательным;
- понимать потребности и интересы детей;
- иметь высокий уровень интеллектуального развития;
- обладать широким кругом интересов и умений;
- быть готовым к выполнению самых разных обязанностей, связанных с обучением и воспитанием детей;
- быть активным;
- обладать чувством юмора;
- располагать творческим потенциалом;
- проявлять гибкость, быть готовым к пересмотру своих взглядов и постоянному самосовершенствованию.

С момента выбора профессии ведущим противоречием профессионализации становится степень соответствия личности и профессии, что является главным условием высокого профессионального мастерства любого специалиста.

Под профессиональной компетентностью педагога дополнительного образования понимается совокупность профессиональных и личностных качеств, необходимых для успешной педагогической деятельности. Профессионально компетентным можно назвать педагога дополнительного образования, который на достаточно высоком уровне осуществляет педагогическую деятельность, педагогическое общение, достигает стабильно высоких результатов в воспитании учащихся.

Основная цель современного образования – соответствие актуальным и перспективным потребностям личности, общества и государства, подготовка разносторонне развитой личности гражданина своей страны, способной к социальной адаптации в обществе, началу трудовой деятельности, самообразованию и самосовершенствованию. А свободно мыслящий, прогнозирующий результаты своей деятельности и моделирующий образовательный процесс педагог является гарантом достижения поставленных целей. Именно поэтому в настоящее время резко повысился спрос на квалифицированную, творчески мыслящую, конкурентоспособную личность

педагога, способную воспитывать личность в современном, динамично меняющемся мире.

И ещё одним важным дополнением к педагогу дополнительного образования является умение стимулировать собственную творческую деятельность и творческие способности учащихся. В системе дополнительного образования акцент делается не столько на объяснение детям того или иного предметного знания, сколько на развитии их интереса к расширению индивидуально значимого знания. Роль педагога в дополнительном образовании заключается в организации естественных видов деятельности детей и умении педагогически грамотно управлять системой взаимоотношений в этой деятельности.

Таким образом, компетентность педагога – это синтез профессионализма (специальная, методическая, психолого-педагогическая подготовка), творчества (творчество отношений, самого процесса обучения, оптимальное использование средств, приёмов, методов обучения) и искусства (актёрство и ораторство). Конечно на сегодняшний день становится очевидным, что из простой суммы знаний «сложить» компетентного профессионала невозможно, огромным чувством ответственности должен обладать педагог, обучая нынешнее поколение.

Литература:

1. Алексеев, А. Д. Методика обучения игре на фортепиано. – 3-е изд., доп. – М.: Музыка, 1978. – 288 с.
2. Беркман, Т. Л. Методика обучения игре на фортепиано. – М.: Просвещение, 1977. – 103с.
3. Бочкарев, Л.Л. Психология музыкальной деятельности. М.: ИПРАН, 1997. – 350 с.

**Файзрахманова Эльвина Сергеевна,
преподаватель
МАУДО «Детская школа хореографического искусства №17»
г. Набережные Челны**

ФОРМИРОВАНИЕ МОТИВАЦИИ К ЗАНЯТИЯМ ХОРЕОГРАФИИ

Человеку всегда было свойственно стремление к красоте. Именно художественно-эстетическое освоение природы и искусства развивает у ребёнка чувственно-образное мышление, способность жить и преобразовывать мир по законам красоты. В педагогическом плане главное в творчестве - создание ребёнком своего «я», как нового открытия, как активного начала, как строителя мира, реализующего в процессе этого строительства свою личность.

Все формы художественно-эстетического воспитания достигают цели лишь при создании условий особого творческого пространства для самореализации личности, развития его творческих возможностей с учётом предыдущего личного опыта и новых достижений, обеспечивая свободу творчеству, раскрывая фантазию и воображение.

Дополнительное образование в большей степени, чем основное ориентировано на удовлетворение образовательных потребностей, обеспечение условий для реализации личностью права ребёнка собственного пути развития. В последние годы нами решалась проблема повышения качества дополнительного хореографического образования через создание условий для стимулирования и развития потенциала каждого ребенка.

Один из способов развития творческих способностей являются занятия художественно-пластическим движением и танцем - «хореографией». Как синтетический вид искусства, она оказывает комплексное влияние на физическую и эмоционально-чувственную сферы ребёнка, развивает ассоциативное мышление, побуждает к творческой деятельности и развитию фантазии.

Хореографическое искусство всегда привлекало к себе внимание детей и их

родителей. Каждый родитель хочет, чтобы его ребенок был сильным, гибким и уверенным в себе. И каждый понимает, что занятия танцами помогут всесторонне развиваться его ребенку.

Что дают занятия хореографией для детей? Это – координация, правильная осанка, здоровый позвоночник, крепкий мышечный корсет и гибкие суставы, выносливость. Кроме того, улучшается внимание, развивается мышечная и визуальная память.

Состояние здоровья современных детей волнует родителей и специалистов. Дети подвержены не меньшим нагрузкам, чем взрослые: тяжелые экологические условия жизни в мегаполисе, плотный учебный режим, длительное пребывание за компьютером и телевизором, неполноценное, несбалансированное питание. Малоподвижный образ жизни ведет к нарушениям опорно-двигательного аппарата, к психическим расстройствам, пагубно влияет на состояние здоровья детей.

«Здоровье - это не подарок, который человек получает один раз и на всю жизнь, а результат сознательного поведения каждого человека и всех в обществе» (Патрик Фосс). Здесь я бы сказала о необходимости сознательного поведения каждого родителя, который привел своего ребенка на занятия хореографией. Моя задача, как педагога, сделать так, чтобы занятия хореографией стали важной частью его жизни. Любой педагог знает, что заинтересованный ребенок занимается лучше. Интерес к танцам есть у всех детей, а это уже положительная мотивация к деятельности. Шаг за шагом, постепенно, дети начинают осваивать хореографическое искусство. Хореография – это синтетическое искусство, многогранное. Основа его – танец. Самое близкое и неразрывно связанное с танцем – это музыка. Эмоции, вызванные музыкой, вызывают двигательную активность. В сочетании музыки и движения развивается детское воображение. В основном, когда ребенок импровизирует, двигаясь под музыку, он точно передает характер музыки. Важно не упустить тот момент, когда еще не блокирована потребность в танце под музыку, тогда ребенок с интересом воспринимает музыкально-хореографическую информацию.

С психологической точки зрения именно младшая школа является благоприятным периодом для развития физических и творческих способностей. Дети любознательны, у них огромное желание все познать. И огромное желание себя показать. Задача педагога-хореографа – помочь реализовать их желания, их детские мечты. Это большой труд для детей и педагога. Семь потов сойдет, пока они получают удовольствие, выступая перед зрителями. Но первое выступление будет первой ступенькой к новым успехам, стимулом для дальнейшей работы, уже более осознанной и серьезной. Поэтому я в своей работе стараюсь ускорить процесс выступления, после разминки и разучивания движений занимаюсь постановкой танца.

Развитие творческой активности детей на занятиях хореографии, ее влияние на их творческий рост проходит более успешно, если деятельность педагога основывается:

- на уважении и эмпатическом понимании учащихся и умении использовать игровую педагогическую технологию, как инструментальный развития творческой активности младших школьников;
- умение тонко и деликатно обращаться с учащимися, следовать природе ребенка, обеспечивать их свободное развитие;
- в поощрении при развитии способности учащихся быть самостоятельными, ответственными людьми;
- в воспитании стремления к свободе.

Условия, обеспечивающие эффективность развития творческой активности учащихся:

- возможность овладения учащимися опыта самостоятельной разнообразной для них деятельности через использование тренинго-игрового метода в учебном процессе;
- создание обогащенной информационной и досугово - развивающей среды;
- выстраивание образовательного процесса, как процесса взаимодействия индивидуального, уникального педагога и индивидуального, уникального ученика;

• совместная деятельность педагога и учащегося, где особое значение приобретает мировоззрение и компетентность педагога в воспитании творческой личности с учетом ее индивидуальности.

Практический опыт, приобретенный при работе в сфере хореографической педагогики, позволяет заключить, что хореографическое творчество обладает определенными неиспользованными резервами в повышении эффективности системы художественного воспитания молодого поколения.

Осваивая танцевальную лексику, человек не просто пассивно воспринимает красивое, он преодолевает определенные трудности, совершает немалую работу для того, чтобы эта красота стала ему доступна. Познав красоту в процессе творчества, человек глубже чувствует прекрасное во всех его проявлениях: и в искусстве и в жизни.

Литература:

1. Теплов Б.М. Психология музыкальных способностей. – М., 1947. - 326 с.
2. Чечина Ж.В. Развитие художественно-творческих способностей школьников на уроках хореографии в учреждениях дополнительного образования детей. - Москва, 2011г. – 187 с.

**Фасхутдинова Альбина Саматовна,
преподаватель музыкально-теоретических дисциплин
высшей квалификационной категории
МБУДО «Детская школа искусств»
г. Нижнекамск**

ИСПОЛЬЗОВАНИЕ СОВРЕМЕННЫХ ПЕДАГОГИЧЕСКИХ ТЕХНОЛОГИЙ НА УРОКАХ СЛУШАНИЕ МУЗЫКИ, КАК ФАКТОР КАЧЕСТВА ДОПОЛНИТЕЛЬНОГО ОБРАЗОВАНИЯ

Повышение качества образования является одной из основных задач модернизации российского образования. В основе управления качеством образования лежит внедрение в учебный процесс современных образовательных технологий. Целью предмета «Слушание музыки» является создание предпосылок для музыкального и личностного развития учащихся, воспитание культуры слушания музыкальных произведений, необходимой для последующего освоения нового музыкального материала.

В своей практике на уроках слушание музыки я ставлю перед собой следующие задачи:

1. Увлечь, заинтересовать учащихся, делая процесс слушания музыки ярким, эмоциональным моментом.
2. Освоить с учащимися первоначальные музыкальные понятия.
3. Вызвать у учащихся ясное понимание того, что музыка не простое развлечение, а важная часть самой жизни.
4. Опираясь на хорошую память, отзывчивость и увлеченность учащихся, создать копилку музыкальных впечатлений.

Чтобы решить эти задачи, я стараюсь сделать урок «Слушание музыки» интересным, современным и привлекательным. Как я этого добиваюсь?

Прежде всего, грамотно и правильно организуя учебный процесс, используя в своей работе как традиционные технологии: словесный метод, личностно-ориентированный, индивидуальный, то есть дифференцированный подход, метод обобщения и стимулирования. Так и современные технологии: информационно-коммуникационные, игровые, здоровьесберегающие, проектно-исследовательский метод, и уроки, основанные на межпредметных связях.

Интерес к предмету зависит от создания эффекта удивления у учащихся, то есть сообщение о чем-то необычном, например: о том, что Александр Порфирьевич Бородин

был одновременно музыкантом, и известным ученым – химиком, или Петр Ильич Чайковский в детстве не только играл на рояле, но и сочинял стихи на французском языке. Стимулированию интереса к музыкальной деятельности способствует создание ситуаций успеха. Подбадривание, поощрение и хорошая оценка помогает создать обстановку непринужденности, которая необходима для творчества.

Развитию познавательной активности учащихся и повышению качества образования способствуют игровые технологии или игровые формы обучения на уроке – эффективная организация взаимодействия преподавателя с учащимися и продуктивная форма обучения с элементами соревнования. Это – командная игра, КВН, ребусы, кроссворды, чайнворды, викторины и т. д. Именно игры вызывают у учащихся положительное отношение к выполняемой деятельности, улучшают работоспособность, дают возможность многократно повторить один и тот же материал без монотонности и скуки. Даже самые пассивные из моих учеников включаются в игру с огромным желанием.

В настоящее время существует много информационных технологий в учебном процессе, позволяющие по-новому использовать на уроках слушание музыки текстовую, звуковую, графическую, видеоинформацию, обогащают методические возможности урока, делая обучение наглядным, запоминающимся, интересным, придают ему современный уровень. Применение информационно-коммуникационных технологий позволяет максимально включить учащихся в процесс урока. Зрительное восприятие изучаемых объектов позволяет быстрее и глубже воспринимать излагаемый материал, и мотивируют их на самостоятельную работу.

На различных этапах урока я использую: звуковые иллюстрации, видеофрагменты изучаемых опер, балетов, биографию композиторов, материалы из мемориальных музеев композиторов и исполнителей, документальные фотографии. Что способствует качественному усвоению учебного материала. анимация: фрагменты мультипликации, которые в игровой форме разъясняют учащимся основные положения учебной темы.

Проектно-исследовательский метод дает особые возможности для развития творческих способностей учащихся, выработки у них исследовательских навыков. Учащиеся с удовольствием выполняют домашние и творческие задания, связанные с работой в Интернете. Они узнают биографию композиторов, историю создания произведений или другую информацию. Проектом может быть любой продукт: доклад, реферат, презентация, исследовательская работа. Проектно-исследовательский метод стимулирует моих учащихся к участию в конкурсах, где они получают призовые места.

Использование в своей практике межпредметных связей помогают мне наиболее полно раскрыть темы уроков. То есть учащиеся слушают музыку, и глубоко вникнув в суть произведения, передают возникшие эмоции, чувства посредством слова – рассказ, стихотворения или сочинение, красок – рисуют рисунки, движений – показывают определенные образы.

Например, тема «Три Чуда Римского Корсакова», где синтезируются волшебная музыка, незабываемая сказка Пушкина и яркие картины художника Врубеля. Благодаря этому урок становится неповторимым и увлекательным. На мой взгляд, синтез различных направлений искусств на уроке слушание музыки вносит в обучение новизну и творчество. Так, познакомившись с сюитой Сен-Санса «Карнавал животных» учащиеся изображают животных в походке, жестах, мимике и отражают музыкальные образы не только в рисунках, различных поделках, а также в своеобразной хореографической композиции.

Я надеюсь, что мои уроки наполняют души моих учеников восторженными впечатлениями и радостью от изучения музыкального искусства. Таким образом, использование современных педагогических технологий на уроках слушание музыки помогают создать условия для повышения качества обучения, познавательно активировать и мотивировать учащихся к музыкальной деятельности и творчеству. Что, в итоге является фактором повышения качества дополнительного образования.

Литература:

1. Азаров, Ю.П. Искусство воспитывать: Кн. для учителя. 2-е изд. испр, и доп. – М.: Просвещение, 1985. – 448 с.
2. Апраксина, О.А. Из истории музыкального воспитания: Хрестоматия. – М.: Просвещение, 1990 – 207 с.

**Фирсова Дина Викторовна,
педагог дополнительного образования
первой квалификационной категории
МАУДО «Детско-юношеский центр №14»
г. Набережные Челны**

ТЕКСТИЛЬНАЯ БРОШЬ В СТИЛЕ БОХО

Термин «бохо» это сокращение от слова богемный, а также Богемия, района Центральной Европы, где проживали сотни тысяч кочующих цыганских семейств. Они там пели, плясали, веселились. На французском языке «bohémien» - цыгане. В последствии французы стали называть всех артистических личностей «богемой», по названию цыганского региона давшего начало современной Чехии.

Как стиль бохо берет свое начало в 90-х годах, когда немало молодежи из разных стран съезжалось на музыкальные фестивали. Их стиль одежды был свободным и зависел от жанра музыки. Бохо представляет собой микс разных стилей: хиппи, кэжуал, кантри, этно. Для этого стиля характерны этническая направленность, многослойность, бахромы, длинные волосы, натуральный макияж и много акцентов в виде украшений на шее, на руках и на голове.

Образ в стиле бохо строится из элементов самых разных стилей, но основа - это этно-стиль. Это элементы, позаимствованные в различных культурах и эпохах: в славянских образах, африканских и монгольских украшениях и расцветках тканей, шотландской клетке, в ковбойских и ацтекских орнаментах и главная составляющая - дух детей солнца - хиппи. Но все же, в отличие от хиппи, которые всегда немного «растрепаны», образ в стиле бохо – это всегда безупречный стиль. Отличает его многослойность и удобство. Грамотное сочетание "несочетаемого" приводит к шику, эксклюзивности и уникальности. Можно носить всё вместе - шифоновые юбки с кожаными сапогами, трикотажные майки с украшениями из крупных камней, ажурные кардиганы, кружевные длинные юбки, бархатные жакеты, винтажные вещи и украшения и многое другое. Основные принципы - многослойность, обилие кружев, шифона, бахромы и рюшей.

Чтобы создать образ в данном стиле важно иметь чувство вкуса и умение комбинировать вещи. Можно смешивать несколько стилей, принадлежащих к самым удобным, экологичным и комфортным направлениям. Миксуется стиль хиппи, этнический, цыганский стиль, элементы стиля сафари, милитари и даже винтаж. В результате получается очень эклектичный, намешанный образ. В этом стиле неприемлемы вычурная и показная роскошь, а также вульгарность и пошлость. В основе образа естественность, натуральность и непринужденность. Важно качество и экологичность одежды. Основа стиля - много красок и деталей, разные принты, естественность, удобство, многослойность и неординарный подход.

Кожа, бархат, кружева, бахромы, крупные цветные украшения и камни, хлопок, лен, шифон - всё идет в работу по составлению уникального образа. Уютного и удобного образа. Модница, решившая экспериментировать со стилем бохо должна быть особенно осторожна. Потеряв чувство меры, она будет выглядеть смешно. Компоненты должны гармонизировать между собой и не создавать диссонанс. Однако, модницы, разобравшиеся в тонкостях стиля бохо, способны создавать запоминающиеся артистические образы. Не

забывайте - в образе, созданном в бохо-стиле всегда присутствует некая театральность. Если вы ощущаете себя незаурядной и творческой личностью – тогда этот стиль именно для вас!

Богемный стиль-бохо можно разделить на несколько направлений (городское бохо, кэжуал, восточный и французский бохо). Каждое из них имеет свои особенности, отличающие его от других категорий стиля.

Направление эко-бохо самобытно и отличается принципиальным использованием натурального текстиля и отказом от меха и кожи животных. Такие изделия не имеют ярких оттенков, но пестрят обилием растительных принтов.

Стиль бохо-шик является противопоставлением стилю гламур и напоминает своеобразную «игру в хиппи» богатой модницы. Такой лук выглядит роскошно и аристократично. Изделия этой группы выполняются из дорогих материалов класса люкс.

Французский цыганский стиль приветствует яркость оттенков и многослойность. Используются разнообразные рюши и кружева, броские массивные украшения.

Этнический бохо предпочитает орнаменты, броские рисунки и щедрый декор наряда всевозможными аксессуарами, среди которых особое место занимают амулеты, браслеты и массивные ожерелья этнической направленности.

Богемный «Мори-герлз» считается молодым направлением, миксом викторианской эстетики и пастельного стиля. Его гамма цветов более сдержанна, а само направление имеет оттенки некоторой кукольности.

Офисный бохо-стиль подразумевает сочетание элементов богемной моды и современной одежды. Вместо однотонного пиджака можно надеть жакет с цветочным принтом, белый топ, темные брюки, а завершить образ мягкой кожаной сумкой с бахромой, бусами с бирюзой и перстнем с крупным камнем.

Сделать броши в бохо-стиле своими руками достаточно просто. Такие броши можно носить как с одеждой, так и использовать в качестве украшения для блокнота, альбома, сумочки или чехла для телефона.

Скажем сразу, здесь нет никаких правил - каждая мастерица со временем вырабатывает свой стиль, свою особенность. Сегодня мы познакомимся с одним из приемов, который можно усложнить или изменить по своему желанию.

Можно сказать, что украшения бохо шик — это объединение всего несовместимого. Это касается как цвета, так и материала. нежные, легкие воздушные ткани могут вполне ужиться здесь с тяжелыми грубыми ботинками, тонкая органза соседствовать с толстой кожей.

Ткани для основы - лён, хлопок, кожа или замша, джинса, бархат, шёлк, шерсть, вельвет, трикотаж - натуральных или ярких оттенков, с этно-рисунками или однотонные - решать Вам. Ваша работа может быть в пастельных тонах или ярких сочных красках. Ткани, дополняющие образ работы - кружевные полотна, органза, гипюр, шифон, сетка, ткани с бисером и пайетками. Рисунок бохо – в основном, цветы, клетка, этника, эклектика, авангард.

Отделка: кружева, атласные ленты, шебби-ленты, шнуры, тесьма, бахрома, вышивка.

Украшения: металлические подвески, цепочки, бисер, натуральные и искусственные камни, жемчуг и полужемчуг, пуговицы, сердечки, стеклянные, деревянные, металлические бусины, деревянные детали - в общем всё, что хранится в закромах у каждой рукодельницы. Обратите внимания на вязаные украшения и кружева.

Материалы, инструменты:

- джинсовая ткань,
- ленточка, кружево, бисер,
- ножницы,
- термо-клей, клеевой пистолет,

- нитки, швейные иглы,
- бусины от старых бус, пайетки, бисер,
- электроутюг.

Ход работы:

1. Для формирования цветов подходит любая джинсовая ткань. От сарафана осталась полоска тонкого денима. Отрезаем полоску 4-5 см длиной 40 см, проглаживаем утюгом.

2. Сформируем сердцевину цветка из каждой полоски. Для этого необходимо скрутить конец каждой полоски в жгутик и свернуть маленьким колечком — это будет серединка. Её необходимо закрепить клеем или скрепить ниткой. Далее нужно скручивать жгут по всей длине полоски и обернуть его вокруг серединки. В процессе скручивания обязательно проклеивать ряды жгутика клеем либо скреплять ниткой.

3. Швом "вперёд иголку" собираем кружево и присбориваем.

4. Обе детали цветка скрепляем между собой нитками, нашивая бисер в произвольном порядке.

5. С изнаночной стороны броши пришить булавку или специальный крепеж.

Из нескольких цветков можно сформировать букет для украшения колье или браслета.



**Фролова Наталья Владимировна,
заведующая отделом организационно-массовых работ
МАУДО «Детская школа хореографического искусства №17»
г. Набережные Челны**

ВЫЯВЛЕНИЕ И РАЗВИТИЕ ОДАРЕННЫХ ДЕТЕЙ В УСЛОВИЯХ ШКОЛЫ ХОРЕОГРАФИИ

Талант, одарённость, гениальность. Часто мы, педагоги, используем эти слова и понятия, не до конца сами осознавая, что это, кого стоит считать таким человеком, и вправе ли мы давать такую характеристику нашим учащимся. А ещё больше начинаем задумываться, когда нужно принять решение, как быть с таким ребёнком, что ему необходимо и как построить его траекторию развития, чтобы и не навредить и не захвалить. Попробуем определить основные позиции.

Одарённость - это индивидуальная особенность, это свойство, которое обнаруживается у человека в ходе его возрастного созревания, в социальной среде, под влиянием обучения и воспитания.

Признаки одарённости - это особенности ребёнка, которые выделяют его, в чем-то поднимают над общим уровнем группы учащихся, повышенная расположенность к усвоению, творческие проявления, достижения в какой-либо области. Это понятие, я считаю, нам подходит гораздо больше, поскольку у нас занимаются хореографией дети 4-14 лет и полностью оценить одаренность или талант не представляется возможным по причине их продолжающегося формирования.

Педагогу бывает совсем не просто оценить признаки детской одарённости и их значение для дальнейшего роста, сложно бывает отличить индивидуальные черты одарённого человека от возрастных, которые возникают лишь на время. Всем детям свойственна познавательная активность, возрастная сензитивность (особая отзывчивость на окружающее, характеризующая разные возрастные периоды, когда ребёнок особенно восприимчив к некоторым воздействиям, поэтому мы начинаем заниматься с малышами именно с 4 лет, так как у малышек в этом возрасте другая душевная организация и познавательная потребность, чем у детей постарше, и тем более у взрослого человека).

Изучением индивидуальных основ различий по способностям и одарённости занимался психолог Б.М. Теплов Во-первых, под способностями он обозначал «индивидуально-психологические особенности, отличающие одного человека от другого». Во-вторых, способностями называют лишь такие, которые имеют отношение к успешности выполнения какой-либо деятельности. Такие свойства, как, например, вспыльчивость, вялость, медлительность, которые, несомненно, являются индивидуальными особенностями некоторых людей, обычно не называются способностями, потому что не рассматриваются как условия успешности выполнения каких-либо деятельностей. В-третьих, понятие «способность» не сводится к тем знаниям, навыкам или умениям, которые уже выработаны у данного человека. Нередко бывает, что педагог не удовлетворен работой ученика, хотя этот последний обнаруживает знания не меньшие, чем некоторые из его товарищей, успехи которых радуют того же самого педагога. В жизни под способностями обычно имеют в виду такие индивидуальные особенности, которые не сводятся к навыкам, умениям или знаниям, но которые могут объяснять легкость и быстроту приобретения этих знаний и навыков. Мы часто говорим в этих случаях: «быстро работает», «справляется одним из первых», «легко ориентируется в материале», «легко запоминает танцевальную комбинацию» и т.п.

И педагогам и родителям надо помнить, что существует такое явление, как возрастная одарённость, и что это может быть временное явление. При ранних достижениях ребёнка не может быть уверенности в том, то это постоянный дар или талант. Нужно учитывать, что он может быть временным и тогда меньше будет непомерных ожиданий и горьких слёз разочарований. Стоит отметить, что не все наши выпускники идут по линии хореографии. Да, у нас есть и медики, и экономисты, и прекрасные менеджеры! Это тоже здорово, что они не ошибаются в своем выборе и умеют здраво себя оценить и идти по своему профессиональному пути. Мы, безусловно, гордимся теми нашими выпускниками, кто выбрал нашу творческую профессию и продвигается успешно по этой линии. К примеру, в ансамбле «Булгары» танцуют двое наших ребят, двое - в международных танцевальных коллективах в разных городах Китая, в Казани; наши выпускники успешно танцуют и даже на сцене Мариинского театра города Санкт-Петербург наши ребята исполняют балетные партии. Но мы-то понимаем, что далеко не каждому дано пройти этот творческий путь и стать успешным, необходимо еще много других условий (физические данные, умение работать как индивидуально, так и в коллективе, стремление к цели, желание, наконец, и многие другие). Главная задача специалистов нашей школы - обнаружить признаки одарённости и помочь ребёнку найти свой профессиональный путь, объяснить и даже иногда доказать родителям, что для ребёнка это важно и необходимо.

Таким образом, признаки одарённости могут быть кратковременными, то есть относящимися преимущественно к данному периоду жизни и не свидетельствующими об устойчивых индивидуальных свойствах, а могут быть долговременными, то есть выражающими подлинное становление и являющимися предвестниками более зрелых достижений.

Одарённый - это тот ребёнок, который может стать одарённым взрослым, именно поэтому я бы не рекомендовала использовать словосочетание «одарённый ребёнок» (как констатация статуса ребёнка), а применяла бы понятие «ребёнок с признаками

одарённости», если мы отмечаем в нём наличие необычных способностей, особых возможностей ребёнка. И странно бывает слышать, когда педагоги говорят «в этом классе ... одарённых, а в этом... одарённых», нередко без обоснований, без результатов диагностики, опираясь лишь на субъективное мнение часто одного человека.

Ни кратные испытания, ни тестовые исследования не покажут надёжного выявления одарённости, это лишь вспомогательные средства в руках практика. При этом нельзя не учитывать, что дети, как и взрослые, различаются не столько по степени одарённости, сколько по её своеобразию.

Поэтому, следуя мнению Бориса Михайловича Теплова, следует различать предвидение масштаба свершений и оценку своеобразия одарённости. Мы, педагоги, можем отследить у ребёнка устойчивый интерес и склонность. В нашем случае к хореографии, успешность выполнения деятельности, своеобразие ребёнка в профессиональном плане, отметить наличие признаков одарённости, даже составить экспертную оценку и дать рекомендации родителям по тому, как и в каком направлении лучше всего развивать своего ребёнка, где обучать далее и стоит ли идти по этому пути. Вы мне можете задать вопрос: «Ну и что, с помощью чего вы реализуете признаки детской одарённости, как обнаруживаете?» Наши преподаватели опытные, квалифицированные специалисты, которые уже видят в классах тех учащихся, которые обладают этими способностями. Применяют весь спектр условий для их продвижения: постановочная работа - сольные партии, сценическая практика, конкурсная деятельность, выполнение роли помощника преподавателя и другие варианты индивидуального подхода. Вы можете спросить: «А как же остальные?» Они тоже весьма успешны, но у них нет той потребности «быть в танце», им достаточно того, что они получают в рамках программы. Мы всегда задумывались над этим: если наш танцор пришёл к нам и не всегда себя находит.... Именно поэтому мы ежегодно проводим множество других творческих конкурсов, где каждый может стать успешным и проявить свои таланты. Это и «Конкурс портфолио учащегося» и «Минута славы», где наши дети могут спеть, представить танец в своей собственной постановке, выступая в роли хореографа; продемонстрировать художественный талант, показать сценку или прочитать стихотворение любимого автора, а также попробовать себя в роли ведущего. Мы постоянно в поиске новых вариантов: снимали видеоролик и не один, проводим онлайн-конкурсы и мероприятия, ведём странички ВК и инстаграмм, где рассказываем обо всех наших событиях и делимся успехами как детей, так и Школы в целом. Только работая в детском коллективе, вы можете почувствовать себя искателем сокровищ. Главная ценность - это наш ученик! Поэтому помни главное правило - прикасайся к его душе бережно, к таланту подходи аккуратно, без фанатизма. Можешь помочь раскрыть одарённость - помоги, нет - передай в правильные руки. Таким образом, чтобы обнаружить признаки одарённости у ребёнка, необходимо быть внимательным, современным, грамотным специалистом, постоянно двигаться вперед самому, обучаться новому, чтобы «зажигать» детей и открывать новые имена.

Литература:

1. Немов Р.С. Психология: учебник для студентов высш.учеб. заведений: в 3 кн. Кн.2 Психология образования.- 3-е.изд.-М.Гуманит. изд.центр ВЛАДОС, 1998.- 608с.
2. Теплов Б. М. «Способности и одарённость»
<https://www.psychology.ru/library/p001.stmc>.
3. Шадриков В.Д. Способности человека. - М., 1997.

**Хабибрахманова Энзе Сарваровна,
преподаватель музыкально-теоретических дисциплин
первой квалификационной категории
МАУДО «Детская школа искусств №13 (татарская)»
г. Набережные Челны**

ПОДГОТОВКА К ПРОВЕДЕНИЮ ПЕРЕВОДНЫХ ЭКЗАМЕНОВ ПО СОЛЬФЕДЖИО ДЛЯ УЧАЩИХСЯ ЧЕТВЕРТОГО КЛАССА СЕМИЛЕТНЕГО КУРСА ОБУЧЕНИЯ

В данной разработке предлагаются методические рекомендации по подготовке учеников четвертого класса семилетнего курса обучения к экзамену по сольфеджио, основанные на опыте работы преподавателя. В конце работы представлен образец практических заданий и экзаменационного билета.

Согласно учебному плану программы по семилетнему курсу обучения ученики четвертого класса сдают переводной экзамен по сольфеджио. В программе по предмету сольфеджио определены экзаменационные требования, общие для всех учеников, не в зависимости от инструмента, на котором происходит обучение по специальности. Учащийся четвертого класса должен показать на экзамене высокий уровень вокально-интонационных навыков и знание теоретического материала. Этот экзамен – переходный рубеж, преодолевая который учащиеся уже могут показать себя готовыми к обучению в старших классах по сольфеджио.

Что касается экзаменационных требований, то возможно и то, что каждый педагог вправе скорректировать их исходя из уровня подготовки своих учеников. Задания должны соответствовать программе, но могут быть не слишком сложными и объемными. Любой преподаватель может легко разработать собственные планы, билеты и конспекты.

Обзор экзаменационных требований к экзамену в 4 классе.

Экзаменационные требования включают в себя два экзамена-устный и письменный. Письменный экзамен включает в себя не только мелодический диктант, но и слуховой анализ ладов, аккордов и интервалов вне лада и в ладу. Устный экзамен включает в себя несколько заданий. Вот полностью пример из программы.

Образец устного опроса:

1. Спеть три вида гаммы ре минор.
2. Спеть в тональности ре минор тритоны в гармоническом виде с разрешением.
3. Спеть в тональности ре минор цепочку интервалов на определенных ступенях.
4. Спеть в тональности ре минор последовательность аккордов.
5. Спеть в тональности ре минор в гармоническом виде D7 с разрешением.
6. Спеть от звука ре вверх м.2, м.6, от звука си вниз м.7, от звука ми вверх б.3, б.6.
7. Спеть от звука ми вверх Б64, М6, от звука си вниз Б53.
8. Спеть один из заранее выученных наизусть одноголосных примеров
9. Прочитать с листа мелодию соответствующей трудности
10. Теоретический вопрос

Думаю, что авторы программы не имели ввиду выполнение этих заданий в полном объеме. Иначе ответ каждого ученика занял бы не меньше часа.

Учитывая то, что это переводной экзамен я считаю целесообразным уменьшить объем заданий, что сделает экзамен более мобильным и доступным для учащихся.

Преподаватель может сам четко определить уровень экзаменационных требований с учетом индивидуальных способностей учеников. Так же многолетний опыт работы с программой семилетнего курса обучения выработал удобные и простые требования к устному переводному экзамену по сольфеджио, которые вполне возможно применить в четвертом классе.

Вот обычный **экзаменационный билет** для устного экзамена

- 1)спеть гамму;
- 2)спеть в тональности аккорды и интервалы с разрешением;
- 3)спеть отдельные аккорды и интервалы вне лада;
- 4)спеть мелодию наизусть;
- 5)спеть мелодию с листа.

б) теоретический вопрос

В принципе это тоже самое, как и по программе ФГТ, только более «компактно».

Это просто названия заданий. Уровень сложности может быть различным. Педагог вправе составить билеты разной сложности. Например, взять простые удобные для пения гаммы и тональности, уменьшить количество интонируемых интервалов и аккордов и т.п. При опросе должны быть представлены все виды работы.

Анализ заданий устного ответа

а). Первое задание – пение гаммы. Гамма – это «лицо» ученика, его «визитная карточка». Это первое задание, подготовленное самостоятельно на экзамене. Работать нужно над пением гамм и обязательно спрашивать индивидуально, задавать петь и играть гамму каждый урок. Некоторые считают это задание простым и думают, что уж гамму-то дети всегда споют! Но очень часто от волнения ребенок даже не может правильно назвать ноты. Нужно дать на экзамене удобную и простую гамму – До минор, Ля мажор и т.п. Оценка ставится не за то, что спел, а КАК спел. Каждый ученик должен знать свой диапазон и уметь самостоятельно решить в какой октаве он будет петь. Уверенное пение гаммы создает благоприятное впечатление об ученике.

б). Второе задание – пение интервалов и аккордов в тональности – требует серьезной подготовки. Главным условием успешной сдачи экзамена является детальная проработка всех интервалов и аккордов в ладу с разрешением. Это «база» – основа теоретического материала нужного для экзамена.

Наша задача – научиться все это чисто петь. Но что бы чисто петь надо знать, ЧТО петь. А для этого надо уметь это все строить. Как научить детей все это строить? У каждого педагога есть своя методика. Я делаю так – обязательно строить на доске и обязательно играть. Потом задаю играть и петь с инструментом.

Проблема чистого интонирования – это «головная боль» любого теоретика. Почему дети плохо поют? Потому что они не поют дома. Все силы тратятся на построение. Ученики считают: если построил – значит домашнюю работу сделал, а петь необязательно. Пока этот стереотип сидит у ребенка в голове – он никогда не будет дома петь. И проблема решится только тогда, когда построение не будет вызывать ни малейших затруднений. Этого можно добиться ярким объяснением материала и банальной тренировкой. В классе нужно работать над пением. Некоторые ученики иногда испытывают затруднение в интонировании первой ноты. Нужно учить детей грамотно искать ее при помощи устойчивых звуков. Это очень важный момент! Обязательно нужно спрашивать петь индивидуально, чаще у доски. Домашнее задание будет начинаться со слова «спеть». Вот тогда дети и начнут петь дома, потому что оценку получают именно за пение.

Интонирование в ладу интервалов и аккордов с разрешением обычно хорошо получается у всех учеников. Часто проблема состоит не в трудности интонирования, а в знании теории. Свободное владение теоретическим материалом дает возможность полноценной работе над интонацией.

в). Третье задание включает в себя пение интервалов и аккордов от звука. Это трудное задание. Пение обращений трезвучий и интервалов от звуков вызывает трудность у некоторых учеников. В четвертом классе можно сделать это задание не сложным. Например – спеть от ноты «до» минорный квартсектаккорд вверх, а от ноты «ля» ч5 вниз.

г). Пение мелодии наизусть – это задание, которое ученик готовит дома. По программе надо выучить несколько одноголосных мелодий. Начинаем учить эти мелодии с учащимися заранее. Все мелодии каждый ученик сдает индивидуально и получает предварительную оценку. Это своеобразный «допуск к экзамену». Дети относятся к заданию серьезно. Кроме этого мы анализируем особенности этих мелодий. На экзамене иногда задаются дополнительные вопросы, связанные с ладом, структурой, мелодическими оборотами и т.п., которые встретились в исполненной учеником мелодии наизусть.

д). Пятое задание – это чтение с листа. Это задание для некоторых учеников является самым трудным. Не всех можно научить петь с листа примеры нужные по программе. Единственный выход-это снизить уровень до минимально возможного и дать мелодию как можно проще. Вот здесь и проявляется индивидуальный подход к детям. Пусть кто –то споет простую мелодию. Не стесняйтесь что-то подсказать, подыграть на инструменте. Особое внимание надо обратить на правильное воспроизведение ритмического рисунка. Работайте над сольмизацией, учите детей просто читать ноты. В пояснительной записке к учебнику Г.Фридкина «Чтение с листа» подчеркивается первостепенная важность постоянной тренировки навыка чтения с листа. Что бы научить детей петь с листа надо заниматься этим каждый урок.

Заключение

Таким образом, подготовка к экзамену в четвертом классе является ответственной и серьезной работой и для педагога, и для учеников. В задачу преподавателя входит так же и поиск новых, более эффективных методик обучения, направленных на работу с одаренными детьми, для которых программы являются хорошей базой для продолжения музыкального образования. Что касается конкретно экзамена, особенно переводного, то многие считают, что его задача стала немного другой. Надо стремиться не «перевести» безболезненно ученика в пятый класс, а грамотно оценить уровень его подготовки и возможность дальнейшего обучения.

Пример билета для устного ответа учащегося

Билет №1

1. Спеть гамму до минор гармонический вид.
2. В тональности до минор спеть:
 - а) цепочку интервалов:
м.3 - ч.4 - ув.4 - б.6
I - V - IV - III
 - б) последовательность аккордов: t6- s53- s6- Д7- t3
3. Спеть от звука ля вверх м.2,вверх ч.5, вниз м.6, вверх М6, вверх Мd7
4. Спеть наизусть Чешская народная песня «Выглянула из окошечка» (№312)
5. Спеть мелодию с листа.
6. Теоретический вопрос «Тритоны».

Литература:

1. Учебник «Сольфеджио» Одноголосье. Часть 1. Б.Калмыков и Г.Фридкин Москва «Музыка» 1971 г.
2. Учебник «Чтение с листа на уроках сольфеджио» Г.А.Фридкин. М.1982 г.
3. Учебник «Сольфеджио 4 класс» автор Е.В.Давыдова М. «Музыка»2015 г.
4. Методическая разработка «Чтение с листа как основа развивающего обучения» Плавинская А.В. МБОУ ДОД ДМШ №5 г. Мурманск.
5. Калинина Г. «Рабочая тетрадь по сольфеджио» 4 кл. М., 2000.г.

**Хабибуллина Индира Радиковна,
педагог дополнительного образования
первой квалификационной категории
МБУДО «Центр эстетического воспитания детей»
г. Елабуга**

**ПРИОРИТЕТЫ ОБНОВЛЕНИЯ СОДЕРЖАНИЯ И ТЕХНОЛОГИЙ
ДОПОЛНИТЕЛЬНОГО ОБРАЗОВАНИЯ ХУДОЖЕСТВЕННОЙ
НАПРАВЛЕННОСТИ**

На основе анализа Концепции развития дополнительного образования до 2021 года мы можем сказать, что дополнительное образование вышло на новый уровень развития:

- увеличился охват детей дополнительным образованием;
- расширен спектр программ дополнительного образования детей;
- функционируют региональные центры выявления, развития и поддержки способностей и талантов у детей и молодежи
- созданы «Кванториумы», центры «Точка роста»
- начали свою реализацию программы ранней профессиональной ориентации
- разработаны индивидуальные учебные планы с выбором профессиональных компетенций «Проектория», «Билет в будущее»

Вместе с тем сохраняется и ряд проблем, которые требуют обновления содержания и технологий дополнительного образования детей.

Во всех федеральных документах (Концепция, проект Образование, Конституция РФ, Стратегия развития...) прописана важность формирования у подрастающего поколения компетенций связанных с взаимодействием человека с другими людьми и социумом социальной ответственности и т. д.

И поэтому я считаю, что социально-педагогическая направленность должна быть вынесена отдельным направлением в дополнительном образовании. Так как это позволит конкретизировать деятельность учреждений дополнительного образования по данному направлению.

Дополнительное образование детей – это образовательная отрасль, которая наиболее гибко реагирует на изменения и запросы общества, осуществляет задачи, которые не решит ни семья, ни школа.

И это одна из самых важных ступеней образования. На мой взгляд именно с помощью дополнительного образования дети открывают свои творческие способности и тягу к определенному роду деятельности. И с помощью дополнительного образования далее продолжают свое образование в профессиональных колледжах, институтах именно той профессиональной направленности, которая им стала близка по душе, по их творческим потенциалам, раскрытым в доп. образовании.

Далее я прописала семь приоритетов художественной направленности:

1. ПОДДЕРЖКА И ПРОДВИЖЕНИЕ ОДАРЕННЫХ И ТАЛАНТЛИВЫХ ДЕТЕЙ В СФЕРЕ ИСКУССТВ И ХУДОЖЕСТВЕННОГО ТВОРЧЕСТВА

Выявление, поддержка и продвижение одаренных детей в разных видах искусств и жанрах творчества, создание условий для зачета творческих достижений и постепенного перехода к освоению специальностей среднего профессионального и высшего образования в сфере культуры и искусства для победителей всероссийских конкурсов художественного творчества.

2. СОЦИОКУЛЬТУРНАЯ ИНТЕГРАЦИЯ И АДАПТАЦИЯ ДЕТЕЙ С ОГРАНИЧЕННЫМИ ВОЗМОЖНОСТЯМИ ЗДОРОВЬЯ.

Создание условий для социокультурной интеграции, адаптации, выявления и продвижения высокомотивированных, одаренных и талантливых детей с ограниченными возможностями здоровья, детей-инвалидов, детей-сирот и оставшихся без попечения родителей, детей в трудной жизненной ситуации, в социально опасном положении, через систему всероссийских социально значимых мероприятий в сфере художественного творчества.

3. ЭТНОКУЛЬТУРНОЕ ВОСПИТАНИЕ И СОХРАНЕНИЕ КУЛЬТУРНОГО НАСЛЕДИЯ, ПОДДЕРЖКА НАРОДНОГО ТВОРЧЕСТВА.

Реализация задач этнокультурного воспитания и сохранения народного творчества, традиций, ремесел, культурного наследия регионов через содержание программ дополнительного образования детей и социокультурной деятельности детских творческих объединений.

4. СОЗДАНИЕ НОВЫХ МЕСТ.

Создание новых мест и разработка программ на основе использования инновационного оборудования, музыкальных инструментов и художественных материалов артиндустрии для творчества: мультипликационная студия, электронная музыка, музыкальные инструменты, комплексные решения для театра, полимерные материалы для изобразительного искусства, гончарные круги, полимерная глина для декоративно-прикладного творчества и др.

5. РАЗВИТИЕ НОВЫХ ФОРМ ХУДОЖЕСТВЕННОГО ТВОРЧЕСТВА С ПРИМЕНЕНИЕМ ЦИФРОВЫХ ТЕХНОЛОГИЙ.

Развитие и поддержка программ художественной направленности и новых форм художественного творчества с применением цифровых технологий (артдизайн, 3Д-моделирование, фото, кино, мультстудии, цифровые книги, цифровой театр, медиаобразование и др.).

6. РАЗВИТИЕ И ПОДДЕРЖКА ОБРАЗЦОВЫХ ДЕТСКИХ КОЛЛЕКТИВОВ ХУДОЖЕСТВЕННОГО ТВОРЧЕСТВА.

Развитие программ углубленного уровня и поддержка образцовых коллективов художественного творчества по всем видам искусств и жанров художественного творчества, включение в муниципальные реестры социально значимых программ дополнительного образования детей в целях сохранения финансирования из муниципального или государственного заданий, создание федерального реестра образцовых детских коллективов художественного творчества.

7. РАЗВИТИЕ ДОСТУПНОСТИ ДОПОЛНИТЕЛЬНЫХ ПРЕДПРОФЕССИОНАЛЬНЫХ ПРОГРАММ В ОБЛАСТИ ИСКУССТВ.

Создание условий для развития и освоения дополнительных предпрофессиональных программ в области искусств на принципах непрерывности и преемственности художественного образования в целях подготовки квалифицированных работников для сферы искусства.

Моя задача, как педагога дополнительного образования, как руководителя объединения, заинтересовать детей, удержать в кружке, создать благоприятные условия, где ребёнок мог бы раскрыться, почувствовать себя значимым. Ребёнок приходит в коллектив, где его не спрашивают, как он учится в школе, какие у него отношения с одноклассниками, с учителями, на каком он счету. Здесь каждый может начать заново строить свои отношения с окружающим миром – это его шанс. Многим ребятам удаётся найти себя в коллективе, испытать уважение к самому себе. Главным наблюдателем и помощником в этом процессе должен выступить педагог дополнительного образования.

Твёрдо убеждена в том, что педагог дополнительного образования не обязательно должен иметь профессиональное образование. В этом деле главное – владеть специальными профессиональными знаниями, умениями, быть самоотверженным, терпеливым, добрым и, конечно же, любить детей!

**Хазова Светлана Владимировна,
преподаватель высшей квалификационной категории
МАУДО «Детская школа хореографического искусства №17»
г. Набережные Челны**

Сохранение и приумножение здоровья и здорового образа жизни – это приоритетное направление любого вида деятельности. Вкладывать в профилактические действия в оздоровление и сохранение здоровья менее затратно, менее утомительно и более продуктивно. Для того чтобы организм человека функционировал на все сто, необходимо обеспечить его энергией, питанием, водным режимом, здоровой дренажной системой, обеспечить гигиену и т.д. И вроде бы мы все знаем об этом, но как донести всё

это до глубинных участков нашего организма, как при здоровом образе жизни не допустить дефицита жизненно важной энергии, ведущей к постепенному блокированию отдельных участков в теле человека. Остановимся на теме оздоровления тела человека на клеточном уровне. Человеческое тело – это целостная система. Регенерация тканей тела человека происходит у всех в любом состоянии и любом возрасте. Куда уходит энергия человека? Рассмотрим основные причины потери энергии

на уровне физического тела:

- энергорасстратные позы: сутулость, сгорбленность или излишняя раскованность в положении тела;
- болезни, особенно хронические и сопровождающиеся болями; неосознанные мышечные зажимы;
- резкие и хаотичные движения, неосознанно копирующие находящегося рядом энергетического вампира (это большинство дискотечных танцев, неосознанное подражание походке и позе тела другого человека);

на уровне эфирного тела:

- неправильное дыхание: не ритмичное дыхание, вдох длиннее выдоха (в норме должно быть наоборот), дыхание ртом и т.д.;
- отсутствие контакта с природой и свежим воздухом;
- отождествление с состоянием пониженного энергетического тонуса и впечатление, что слабость будет длиться вечно;

на уровне астрального тела:

- негативные эмоции: агрессия, гнев, зависть, депрессия, пессимизм, уныние и другие;
- противоречивые желания, раздирающие человека на части;
- внутренние конфликты с вовлечением эмоций, зависимости, привязанности и т.д.;
- наличие нерешенных проблем в прошлом;
- эмоциональные зажимы и травмы;
- нездоровый сон или расстройства сна: бессонница, кошмары, чрезмерный или недостаточный сон, сон в неподходящее время (например, днем), поздний подъем и поздний отход ко сну;

на уровне ментального тела:

- беспокойный ум, чрезмерное количество мыслей;
- негативные мысли, ведущие к негативным эмоциям;
- чрезмерное погружение в собственные мечты и грезы.

По этим причинам в течение жизни процессы регенерации в организме человека блокируются. Блокировка происходит не только на физическом уровне. Сначала - на духовном, на ментальном уровне, на эмоциональном, потом только на физическом уровне в виде мышечного спазма. Особенно этому подвержены глубокие мышечные ткани скелетной мускулатуры, которая должна выстраивать позвоночник и поддерживать ось в правильном состоянии, глубокие ткани и мышцы должны питать диски, суставы, и тогда сами диски восстанавливаются и регенерируются, как заложено природой. Если процесс блокируется, то тогда тело не успевает регенерировать с той скоростью, с которой происходит износ, и оно начинает разрушаться. Степень разрушения уже определяется диагнозами. Причины можно свести к единому механизму, то есть блокировке регенерации и как следствие – разрушительные процессы в теле. (*Остеохондроз* так и переводится – *деградация соединительных тканей*, а дальше уже протрузии, грыжи, артрозы и т.д.). Диагнозов много, но суть одна - в теле нарушен процесс восстановления, процесс омоложения, процесс оздоровления.

Возникает вопрос: кто является автором, создателем той проблемы со здоровьем, которую испытывает человек. Что нужно сделать, чтобы избежать этой проблемы? Нужно научиться слушать своё тело. Тело сигнализирует всегда нам о любых изменениях... Соответственно боль - это не зло, это наш союзник, это сигнальная система

для того, чтобы вовремя принять меры. Если бы не было боли, мы бы не выжили! Боль нас сохраняет, оберегает. С болью нужно не бороться, его нужно выслушивать, потому что это сигнал, чтобы привлечь внимание. Если ты начнёшь её слушать, то оно начнёт рассказывать тебе свою историю, а эта история заключается в концентрации физических ощущений. Это много концентрированных ощущений в одном месте, также эмоций, болезнь восприятий, историй из жизни, какая-то твоя болезнь реакций, болезнь решений. Заниматься собой и своим телом нужно постоянно! Если время от времени, это временные меры, которые просто оттягивают старость и болезни, перекладывают на будущее.

Если посмотреть в природе на животных, они не ходят на фитнес, они просто потягиваются, зевают (зевание – эта дыхательная практика, заложенная природой и по сути – это рефлекторный глубокий вдох). Таким образом, нам нужно потянуться и вдохнуть, вдохнуть туда, в зажатое место, потянуться вдоль оси позвоночника, чтобы туда пошла энергия, чтобы этот энергетический аспект тоже включался, потому что сначала идёт составляющая. Тело вначале оживает на энергетическом уровне, и уже, как следствие этого, начинает исцеляться на физическом уровне. Если энерготок не восстановился, тело считается больным. Зевок – это рефлекторный вдох, поэтому во время практики нужно зевать. Зевота включает подчерепные мышцы, которые питают и восстанавливают самый верх шеи. Надо научиться вдыхать этим больным местом. Научиться дышать правильно, чтобы реализовывался весь целительный потенциал, который заложен в дыхании, подаренном природой. Мышцы включаются, работают через потягивание. И только потягивание может достать до этих глубинных мышц, то есть потягивание – это усилие, которое достаёт до самой глубины. Все остальные упражнения работают с внешними участками мышц. Поэтому нам надо научиться правильно потягиваться вдоль оси позвоночника, чтобы эта активация мышц выстраивала ось; также надо научиться потягиваться больными и зажатыми местами.

Главный инструмент в целительной практике – это сознание, это то, что нельзя сделать на бегу, это стопроцентное осознанное движение. Движение – это жизнь. Механически просто исполнять движения не нужно, нужно обязательно включать сознание, внутреннее чутьё. Если осознанно запустить процесс регенерации через декомпрессию и активацию внутренних глубинных мышц и связок, запускается необратимый процесс восстановления, включаются нейроны мозга, и организм уже без этого не может. Всё органически вживается в жизнь, включается формат перезагрузки.

Литература:

1. Запорожченко В.Г. К понятию здоровый образ жизни. - Москва.: Центр, 2004. - 92 с.
2. Климова В.И. Человек и его здоровье. - Москва.: Знание, 2004. - 192 с.
3. Лебедева Н.И. Формирование здорового образа жизни младших школьников. - Москва.: ИВЦ Минфина, 2005. - 112 с.
4. Панкратьева Н.В. Здоровье - социальная ценность: Вопросы и ответы. - Москва.: Мысль, 2002. - 236 с.

**Хамитова Жамила Хурсандовна,
преподаватель по классу фортепиано
первой квалификационной категории
МАУДО «Детская школа искусств №13 (татарская)»
г. Набережные Челны**

**СОЗДАНИЕ ХУДОЖЕСТВЕННОГО ОБРАЗА В ПЬЕСАХ СРЕДСТВАМИ
МУЗЫКАЛЬНОЙ ВЫРАЗИТЕЛЬНОСТИ
(план-конспект урока)**

Цель урока: рождение образа в звуковой фантазии ученика и его выявление в звучании с помощью определенных исполнительских средств.

Задачи урока:

Образовательная:

- добиться усвоения ученицей умения раскрыть эмоционально- образное содержание музыкального произведения;
- отработать навыки артикуляции, пульсации, интонирования;
- отработать технические навыки;
- освоить тему с использованием дистанционных технологий.

Развивающая:

- развитие эмоционально- образного мышления и воображения;
- развитие постоянного контроля за качеством звука;
- развитие интеллекта, памяти и внимания;
- развитие уровня ИКТ - компетентности.

Воспитательная:

- воспитание эстетического вкуса;
- расширение музыкального кругозора.

План урока:

1. Организационный момент. Приветствие.
2. Объявление темы и сообщение нового материала.
3. Практическая работа.
4. Подведение итогов.

Формы:

- объяснение нового материала;
- практическое занятие.

Методы:

- словесные;
- наглядные;
- практические;
- проблемно-поисковые

Средства:

- ноты - В. Ребиков. «Дервиш» соч. 9 №17;
- наглядный материал:
 - иллюстрация фрагмента росписи в фойе Института востоковедения им. А. Беруни в г. Ташкенте Чингиза Ахмарова «Дервиш», см. Прил.№ 1;
 - портрет композитора В. Ребикова.

Оборудование:

- фортепиано;
- компьютер с подключением к интернету;
- мобильный телефон.

Видео ресурсы:

Ссылка на ноты: <https://primanota.ru/vladimir-ivanovich-rebikov/dervish-sheets.htm>

Ссылка на исполнение: https://www.youtube.com/watch?time_continue=13&v=TIUb-WzhIrw&feature=emb_logo

Ссылка на википедию о композиторе:

https://ru.wikipedia.org/wiki/%D0%A0%D0%B5%D0%B1%D0%B8%D0%BA%D0%BE%D0%B2%2C_%D0%92%D0%BB%D0%B0%D0%B4%D0%B8%D0%BC%D0%B8%D1%80_%D0%98%D0%B2%D0%B0%D0%BD%D0%BE%D0%B2%D0%B8%D1%87

Ученица 4 класса специального фортепиано Давлатова Файзия.

**В. Ребиков «Дервиш»
(1966-1920гг) /соч. 9 №17/**

Добрый день Файзия!

Педагог: Я хотела бы свой урок начать с цитирования высказываний о художественных образах в искусстве двух известных, выдающихся личностей: педагога-пианиста Генриха Густавовича Нейгауза и композитора Дмитрия Дмитриевича Шостаковича.

Г.Г. Нейгауз: «Музыка не дает видимых образов, не говорит словами и понятиями. Она говорит только звуками. Но говорит так же ясно и понятно, как говорят слова, понятия и зримые образы»

Д.Д. Шостакович: «Художник может показать миллионам людей то, что делается в душе одного человека, и одному человеку открыть то, чем наполнена душа всего человечества».

Если вдуматься в эти слова, можно понять, что в них заложен огромный смысл. Кратко, но очень ёмко.

Художник внимательно всматривается в окружающую его жизнь и в то, что происходит в нем, в его душе. Его воображение домысливает те стороны и отношения, которые часто отсутствуют во внешних проявлениях, но значимы для человека, его поведения. Содержание любого художественного образа зарождается и существует в душе композитора. Для того, чтобы стать доступным слушателям оно материализуется в звуках.

Файзия, тебе предстоит с помощью своей фантазии, выразительных средств попробовать создать музыкальный образ в своей пьесе «Дервиш» В.Ребикова.

Какие ты знаешь выразительные средства?

Ученица: Мелодия, ритм, гармония, темп, метр, регистр, лад, динамика, тембр, педаль. Давлатова Файзия проигрывает полностью пьесу наизусть.

Педагог: Пьеса получила авторское название, которое уже подсказывает нам, о ком мы играем и как надо исполнить музыкальное произведение. Файзия, как ты понимаешь слово «дервиш»? Кто такой «дервиш»?

Ученица: Дервиш - странствующий мусульманский нищий, проповедующий какую-то идею.

Показываю иллюстрацию картины узбекского художника Чингиза Ахмарова «Дервиш» для зрительного представления.

О чем рассказывает музыка твоей пьесы? Расскажи свой сюжет, как ты его представляешь себе?

**Рассказ ученицы
«Дервиш»**

Шёл дервиш по пустыне. После долгого пути под палящим солнцем он очень устал. У него кончилась пища, и не осталось воды.

Пришёл дервиш в один аул. Жители аула накормили утомленного путника, дали ему воды и место для ночлега. Глядя на играющих детей, дервиш вспомнил свое беззаботное детство.

Отдохнув и набравшись сил, дервиш собрался и отправился дальше странствовать. Уходит дервиш всё дальше и дальше, все меньше и меньше становится его фигура... .

Педагог: Молодец Файзия! Интересный сюжет. Из скольких частей состоит пьеса?

Ученица: Из трех.

Педагог: Попробуем еще лучше выразить характер, настроение каждого эпизода в пьесе.

Работа над пьесой

I часть

- Педагог: В I части - с помощью каких выразительных средств композитор изображает утомленного путника?

- Ученица: Темп - медленный, тональность Соль-минор, оттенки в мелодии от «P» к PP >.

- Педагог: Обрати внимание на динамические оттенки первого и второго предложений.

В пьесе использован шаговый ритм, т.е. 2х дольный размер. Шаги - «раз», «два», попробуем соединить игру руками на инструменте с шагами ног, чтобы ритм и метр совпадали.

Левая рука дополняет партию правой руки.

Путник уставший идет по пустыне, пескам. Ему тяжело идти. Поэтому играем глубоким плотным звуком. Первую долю подготавливаем мысленно и пальцами. Погружаемся в клавиши. В 5-6 тактах путник преодолевает бархан. В этом месте ярче провести крещендо. Все звуки свяжи в одну целую фразу.

Отклонение от темпа /замедление/ указывает, что дервиш из последних сил продолжает путь.

В связующей партии между I и II частями вновь отклонение от темпа - ускорение. Мы можем представить себе картину: приближение к аулу, где дервиш может отдохнуть и подкрепить свои силы.

II часть.

Педагог: Отличается ли II часть по характеру от I-ой?

Ученица: Да, музыка светлая, радостная, подвижная.

Педагог: Термин «leggiero» - указывает на характер. Шестнадцатые ноты по длительности – придают ощущение безостановочного движения. Первое предложение – заканчивается вопросительной интонацией. Мелодия звучит ярче, громче, чем аккомпанемент. Во втором – звучит «ответ» - оканчивается в тонике, в главной тональности. Ярче покажи кульминацию.

В мелодии возникают технические сложности. Она написана в верхнем регистре, имеет волнообразный мелодический рисунок. Необходимо, все одноктавные мотивы объединить и собрать во фразы. Добиваемся ощущений движения, стремительности.

Файзия, нужно дома еще поработать над партиями каждой рукой отдельно. Обрати внимание на самостоятельность рук: точная ритмическая пульсация в левой руке и сплошной поток музыкальной мысли в правой. Во II части мелодическую линию играть кистью, которая двигается ровно без скачков, вдоль клавиатуры (как будто катится бильярдный шар).

Плавно совершаем переход от II к III части.

В переходе сложные ритмические группы. В этом эпизоде - надо хорошо просчитать ритмически и проинтонировать мелодию.

III часть – реприза.

Кода- завершение пьесы. « Удаляется фигура дервиша. Мы ее видим все хуже и хуже. Скрылась совсем».

Прослеживаем динамику: P > PP > PPP.

Домашнее задание:

- Отработать движение в терцию в левой руке в I части;

- Собрать предложения в один целый эпизод;
- Работать над динамикой;
- Просмотреть видео исполнения пьесы «Дервиш» В.Ребикова в исполнении ученицы С.Букулит;
- В свободное время от уроков ознакомиться с информацией о композиторе В.Ребикове по ссылке в мобильном телефоне.

Итог урока:

Средства музыкальной выразительности самым непосредственным образом влияют на характер музыкального произведения, его образ. Отмечая выразительное значение тех или иных средств, целостное восприятие музыки учеником становится полноценнее, осознаннее. Важную функцию при изучении выполняют изображение и слово, они помогают детям проникнуться необходимым эмоциональным настроением. Активное переживание музыкального произведения помогает восприятию музыки и положительно сказывается на исполнении.

**Ханнанова Рамзия Марсовна,
преподаватель изобразительного искусства
высшей квалификационной категории
МБУДО «Детская школа искусств»
г. Азнакаево**

ГРАФИЧЕСКАЯ КОМПОЗИЦИЯ. ИСПОЛЬЗОВАНИЕ В РАБОТЕ СОВРЕМЕННЫХ ТЕХНИК И НАПРАВЛЕНИЙ

Графика – один из самых древних видов изобразительного искусства, существующего и по сей день.

Первые графические работы появились на самых ранних стадиях развития человеческого общества, когда древний человек выцарапывал изображения на камнях и стенах пещер, на костянных пластинах. Создав свои первые рисунки, которые фиксировали не только какие-либо события и окружающий мир, но и долгое время служившие средством общения между людьми, первобытный человек положил начало искусству графики. Так, с помощью изображений, человек в те далекие времена излагал свою мысль.

Долгое время графические изображения не имели самостоятельного значения и служили разве что украшением дома, либо предметов. Но постепенно человеческая речь стала развиваться, появлялся язык, и теперь рисунки стали обозначать не только слова, но и фразы, и отдельные слоги, звуки, начертание их менялось, пока полностью не трансформировалось в вид знакомых нам букв ставших в последствие основой алфавита.

С появлением письменности графика стала носить чисто декоративный характер и широко применялась в рукописных книгах, пергаментных грамотах для украшения или разъяснения текста, да и само создание шрифтов переродилось в большое искусство.

Особенности графического искусства сводятся к следующему: Графика (от греч. "grafo" — «пишу») — вид изобразительного искусства, включающего в себя рисунок и произведения искусства, базирующиеся на искусстве рисунка, но обладающие собственными выразительными средствами и изобразительными возможностями.

Графика - тот вид изобразительного искусства, который помогает в работе с учащимися любого возраста.

Дети от природы очень активны и любознательны и даже талантливы. Их интересует сам процесс создания какой-либо формы, быстро приспосабливаются к любому типу вида деятельности.

Каждый ребёнок должен пройти “путь творца”, то есть их художественно–творческая деятельность должна быть организована от художественного восприятия

действительности, рождения художественного замысла, поиска средств и путей в создании образа с помощью различных техник и материалов. И самое главное, для успешного выполнения творческого задания, ученик должен самостоятельно и выразительно создать художественный образ.

Рабочие учебные программы в младших классах содержит предмет “Основы изобразительной грамоты и рисования”, в котором мы используем графические материалы по некоторым темам. В вариативную часть образовательной программы “Живопись” введён предмет “Графическая композиция” по 2 часа в неделю в течении 3 лет по 7-летнему сроку обучения. В рамках учебного предмета учащиеся изучают основные виды графики, умение работать в различных техниках. Все навыки и умения складываются при постоянном выполнении упражнений. Прежде всего это выполнение различных узоров Зентангл.

Зентангл – это графический рисунок, в котором используется орнамент в маленьких масштабах. это узоры или орнаменты, которые переплетаются между собой и создают уникальные картинку. Если узор подчиняется определенному ритму, структуре, то танглы создают переплетения без порядка. Для рисование танглов не нужны эскизы. Поэтому изначально стоит набить руку на простых элементах узора. А после этого начинать их комбинировать.



Работа учащегося 7-8 лет.

Получая определённое задание, ученик должен знать в какой последовательности и с помощью каких средств и приёмов оно будет решаться. С младших классов обучающийся должен использовать определённые этапы ведения работы. Постепенно усложняя задания для младших школьников (1-3 классы), приводим детей к более сложным задачам в графике (4-7 классы), при этом, не ломая и не теряя детскую непосредственность восприятия.

Часто сталкиваемся с таким явлением, что ученик перестаёт рисовать что-либо, и говорит: «Я не умею». Предложенная мной техника, позволяет изменить в представлении ребенка стереотипный взгляд на привычные предметы и явления. При выполнении заданий необходимо дать возможность учащимся самим выбрать материал и средства изобразительной деятельности, - это очень важный момент становления творческой личности. Каждый новый материал обогащает ребенка художественным опытом. Заинтересовать учеников, поддержать желание выразить на бумаге свои эмоции, своё видение на определённую тему. Необходимо сохранить непосредственный, «детский» взгляд в изображении, привнести в содержание работы над рисунком яркость и выразительность.

Рассматривая основные отличия графики от других видов изобразительного искусства, в частности от живописи, можно еще раз подчеркнуть преимущества графики, способные выявить в ней педагогическую ценность:

- огромное значение в графике имеет преобладание линии (линия как таковая в природе вообще не существует, но в графике она либо проведена каким-либо инструментом - будь то резец, карандаш или кисть, либо создается соседствующими пятнами - ахроматическими или хроматическими, как в акварели и гуаши);

- графика более контрастна, в основном это контраст черного и белого, контраст фона и рисунка, особое взаимодействие фона и изображения (неслучайно основой

графических работ чаще всего является бумага - она предоставляет широкие возможности в выборе фактуры, цветового оттенка фона);

- графика не загромождает пространство, а наоборот создает его, в чем-то она похожа на музыку - ей свойственны паузы, и паузы эти играют большую роль;

- графика в основном имеет иллюстративный характер, она более декоративна (часто используется для создания иллюстраций к книгам, шаржей и т. д.), что особенно нравится детям.

**Холоша Анастасия Михайловна,
педагог дополнительного образования
первой квалификационной категории
МАУДО «Детско-юношеский центр №14»
г. Набережные Челны**

СОВРЕМЕННАЯ ХОРЕОГРАФИЯ КАК СРЕДСТВО САМОРАЗВИТИЯ ЛИЧНОСТИ

В статье анализируется проблема саморазвития личности посредством хореографии. В современных условиях на первый план выступают вопросы быстрой и гибкой адаптации личности к быстро изменяющимся условиям. Именно процессы успешной адаптации личности, прежде всего, характеризуют ее уровень саморазвития. Отмечается, что современная хореография существует как единое целое танцевальных композиций хореографов и способствует развитию личности.

На текущем этапе развития искусства современная хореография зарождается путём смешения различных танцевальных стилей и направлений, развивавшихся на протяжении XX века, она существует как единое целое танцевальных композиций хореографов и профессиональных театров перформанса (представления).

Американский хореограф Марта Грэхем определяла танец как подлинное выражение глубочайших душевных чувств, высвобождаемое через движение тела. Антрополог Джоан Кеалиинохомоку даёт следующее определение: «танец – это преходящий, мимолетный способ экспрессии, происходящей в заданной форме и стиле посредством движений тела».

В настоящее время в условиях интенсивных и глобальных перемен, человечество ищет пути выхода из кризисных и конфликтных ситуаций. На первый план выступают вопросы быстрой и гибкой адаптации личности к быстро меняющимся условиям [5], что характеризуется уровнем саморазвития личности.

В педагогике процесс развития личности рассматривается как «изменение личности под влиянием закономерностей развития психики, состояний внутреннего субъекта, социальной ситуации его развития; характеризуется как «изменение», «созидание», «совершенствование»; как «развитие его мировоззрения, самосознания, отношений к действительности, характера, способностей, психических процессов, накопление опыта».

Саморазвитие личности определяется как процесс сознательного, качественного и необратимого изменения личностью своих нравственных качеств, интеллектуальных и социальных способностей и возможностей, своих физических, психических и духовных сил с целью «достроить» себя до идеального образа целостной личности. Под саморазвитием понимаем стремление человека изменить себя и овладеть средствами такого изменения; особый процесс, который идет за другими «самопроцессами» и опирается на них.

Интенсивность и глубина происходящих в обществе перемен отражается на эмоциональной сфере каждого человека. В связи с этим интересной и перспективной является работа по саморазвитию личности через танец, ведь именно танец является интегратором всех аспектов человека.

Танцевальные композиции предполагают множество перемещений участников в пространстве относительно друг друга (что создает многообразие рисунка танца - смену структуры), а также включают в себя взаимодействие каждого участника с другими. То есть, каждый участник находится в ситуации необходимости двигаться в соответствии не только со своим ритмом, но и ритмом музыки, ритмом других участников, а также держать во внимании все пространство и всех участников. Показателем того, что все эти критерии удерживаются группой во внимании, является смена ясных и четких рисунков танца. Фактически такой процесс предполагает высокий уровень настройки, а потому требует высокой и продолжительной концентрации, а также поддержания эмоционального и волевого усилия продолжать процесс.

Разучивание данных связок (знакомство со структурой) осуществляется через призму чувствования своего тела, удержания во внимании других участников, также пространства, и направлено на повышение степени осознанности своих состояний и изменением отношений к миру природы, миру людей, к себе.

Характерной особенностью современного танца является знакомство с состоянием «здесь и сейчас», которое поддерживается уже самой включенностью участников в этот процесс. Это состояние связано с интеграцией интеллектуального, эмоционального и физического аспектов, его также можно назвать состоянием целостности. Именно опыт переживания такого состояния сам по себе приводит к гармонизации и дальнейшему саморазвитию личности. Сохраняя данное состояние в своей памяти (в том числе, и в эмоциональной), человек может создавать это состояние в обычной жизни. Это, в свою очередь, влияет на эффективность процесса саморазвития.

Спонтанность определяется доверием - себе, своим чувствам, своим реакциям, а осознанность - рефлексией, беспристрастностью, равным отношением, полнотой восприятия и отсутствием «фильтров восприятия». Использование техник импровизации позволяет соединять эти зачастую противоположные состояния и навыки, обретать большую целостность и полноту мироощущения, самовыражения.

Современный танец, как и современное искусство остаётся многогранным и быстро развивающимся направлением, его возможности увеличиваются с каждым днём, что делает это направление танца уникальным для изучения в аспекте саморазвития личности.

Обратимся далее к импровизационной составляющей современного танца как средству саморазвития личности. Стив Пэкстон отмечал, что «импровизации нельзя научить, но ей можно научиться».

Для современного подростка, активно пытающегося самоопределиваться предметно, социально, профессионально, личностно, становится актуальным выбор того или иного вида деятельности, который позволяет удовлетворить возникшие потребности в самопознании. Этот выбор становится в дальнейшем психологической информацией для осуществления в жизни его «Я», как проявление в конкретной, индивидуализированной, в его лице персонифицированной форме сущностных свойств человека.

Но процесс воспитания творческих способностей личности только тогда достигает своей цели, когда активизируется и интенсифицируется процесс саморазвития личности. Для саморазвития своих природных задатков, включая и развитие своих творческих способностей, требуется целенаправленная активность, созидательная деятельность, прежде всего, самой личности, основанная на научном знании определенных законов, принципов и правил.

Такой процесс может активизироваться особенно интенсивно на занятиях современной хореографии, а именно в процессе танцевальной импровизации. Поэтому в ходе занятий педагогу необходимо создавать условия для оптимального включения личности в креативный процесс, так как именно в созидательной деятельности развивается ее творческий потенциал.

Продуктивность мышления проявляется в склонности к созиданию и интуитивности познания и творчества: творчество как выражение здоровья личности проецируется на весь мир и скрашивает всякую деятельность, в которой участвует подросток.

Импровизация (от лат. Improvisus -непредвиденный, неожиданный, внезапный) - метод творчества (в некоторых видах искусства), предполагающий создание произведения в процессе свободного фантазирования, экспромтом [3]. В импровизации нет разделения функций сочинителя и исполнителя; они образуют органическое единство и осуществляются одновременно.

Импровизационное начало неотъемлемо входит в структуру подлинно художественного, т.е. подлинно оригинального познания, которое может быть осмыслено, в частности, как череда локальных импровизаций. Ведь творческий процесс экспериментален на всем его протяжении. И на каждом этапе - это не столько следование уже имеющимся планам и намерениям, сколько естественно складывающееся отступление от них.

Импровизация подразумевает глубокую внутреннюю работу, требует развития личности, индивидуальности, и этим отличается от «чистой» техники танца. Импровизация требует изменения мышления, особого отношения к своему телу, к личной истории, внутренним импульсам, которые становятся, в каком-то смысле, «соавторами» импровизационного танца.

Импровизация предполагает сотворчество с телом, признание одинаковой значимости предварительно оформленных замыслов и опыта и сиюминутных импульсов. Для импровизации нужно чувствующее и «думающее» тело, при этом способ этого мышления кардинально отличен от традиционного вербального дискурса.

К.С. Станиславский считал, что импровизация активизирует бессознательные потенции художника, что она избавляет ум от инертности, что экспромты «освежают, дают жизнь и непосредственность нашему творчеству...».

Понятие «импровизация» означает деятельность личности, создающего «нечто новое» и не связано с возрастными ограничениями. Творчество тесно связано с игрой, и грань между ними, не всегда отчетливая, прокладывается целевой установкой - в творчестве поиск и сознание нового обычно осмысленны как цель, игра же изначально таковой не предполагает. В личностном плане способность к импровизации не столько основана на имеющихся задатках, знаниях, умениях, навыках, сколько развивает их, способствуя становлению личности, созиданию самого себя, оно более средство саморазвития, нежели самореализации.

Один из существенных признаков творчества - его синкретическая природа, о которой говорит Л.С. Выготский, когда «отдельные виды искусства еще не расчленены и не специализированы».

Синкретизм роднит творчество с игрой, о чем свидетельствует то, что в процессе творчества личность стремится опробовать разные роли».

На наш взгляд, задача педагога состоит в том, чтобы раскрыть потенциал обучающегося возможностями современной хореографии и танцевальной импровизации, не нарушив естественный пусть творческого развития личности каноническим восприятием

Обучения. Создавая благоприятную эмоциональную среду и используя методы поддержки обучающихся на основе танцевальной импровизации, педагог способствует развитию творческих способностей личности, закреплению приобретаемого опыта обучающихся, а также создает предпосылки дальнейшего творческого саморазвития.

**Хурматова Альфия Якубовна,
преподаватель по классу фортепиано
первой квалификационной категории
МАУДО «Детская школа искусств №7»
г. Набережные Челны**

**ПРИМЕНЕНИЕ ИГРОВЫХ ПРИЕМОВ В РАБОТЕ С ДИДАКТИЧЕСКИМИ
МАТЕРИАЛАМИ НА УРОКАХ ФОРТЕПИАНО
(конспект занятия)**

Рабочая программа по предмету «Музыкальный инструмент» (фортепиано)

1 класс вокально-хорового отделения, возраст обучающихся 7/8 лет

Цель: использование дидактического материала и игровых приемов в работе с учащимися в классе фортепиано для развития и закрепления теоретических и практических навыков работы над музыкальным произведением.

Образовательные задачи:

➤ освоение нотной грамоты с использованием игровых форм и методов работы.

Развивающие задачи:

➤ развитие творческой активности, слухового контроля, интереса в освоении теоретического материала: нот, длительностей и т.д.

Воспитательная задача:

➤ воспитание силы воли в преодолении трудностей в освоении нотной грамоты;
➤ формирование нравственно-эстетического и эмоционального отношения к музыке, искусству.

Ожидаемый результат занятия:

➤ освоение приемов и методов овладения музыкальной грамотой для успешной реализации исполнительских задач.

Время проведения занятия: 45 мин.

Тип занятия - комбинированный

Основные термины, понятия: длительности нот, паузы, названия октав, скрипичный ключ, басовый ключ, названия нот и т.д.

Методы обучения:

- практический (использование дидактического материала учеником);
- словесно-индуктивный (беседа, диалог, объяснение);
- мотивирования (поощрение и принуждение);
- наглядно-дедуктивный (сравнение);
- объяснительно-иллюстративный.

Оборудование:

- Инструмент – фортепиано;
- Наглядный материал: иллюстрации, презентация, карточки, настольные игры: музыкальное домино, музыкальный пазл, музыкальное лото и т.д.

Формы работы: индивидуальная, самостоятельная.

Структура учебного занятия:

1 этап: организационный, проверочный.

2 этап: усвоение новых знаний и новых способов действий.

3 этап: итоговый.

4 этап: рефлексивный.

Литература:

1. Смирнова Т. И. Фортепиано. Интенсивный курс. Пособие для преподавателей, детей и родителей. Методические рекомендации. — 1994 г., 56 стр.

Интернет-источники:

1. https://vk.com/away.php?to=https%3A%2F%2Fvk.cc%2Fc5627y&cc_key=

2. <https://yandex.ru/video/preview/4772369027817064418>

Ход занятия

1. Организационный этап (5-10 мин.)

Представление ученицы.
Сообщение темы урока, постановка цели, имя ребенка.

- Добрый день! Целью нашего занятия является использование дидактического материала и игровых приемов в работе с учащимися в классе фортепиано для развития и закрепления теоретических и практических навыков работы над музыкальным произведением. Урок будет проведен с ученицей 1 класса вокально-хорового отделения Акуловой Анной.

2. Проверочный этап.

Цель: проверка усвоения предыдущего задания.

- Анечка, на прошлом уроке мы с тобой выполняли подготовительные упражнения для рук. Ты знаешь, что руки при этом должны быть свободными. Давай вспомним эти упражнения. Используются эти упражнения для того, чтобы укрепить и подготовить пальчики для игры на клавиатуре.

(Используются упражнения из сборника Т.А. Ткаченко *Мелкая моторика. Гимнастика для пальчиков, разработка «Allegro. Фортепиано. Интенсивный курс. Методические рекомендации»*. Т. И. Смирновой)

1. Организационный этап (5-10 мин.)

Цель урока: использование дидактического материала и игровых приемов в работе с учащимся в классе фортепиано для развития и закрепления теоретических и практических навыков работы над музыкальным произведением.

Задачи:

- освоение нотной грамоты с использованием игровых форм и методов работы с дидактическим материалом;
- развитие творческой активности, слухового контроля, интереса в освоении теоретического материала: нот, длительностей и т.д.
- воспитание силы воли в преодолении трудностей в освоении нотной грамоты;
- формирование нравственно-эстетического и эмоционального отношения к музыке, искусству.

2. Проверочный этап.

Упражнения для пальчиков.



Упражнения на свободу туловища, формирование правильной осанки.

Упражнение 1. имеет два названия: "Новая и сломанная кукла".

Сидеть, как кукла на витрине (от 2 до 20 секунд), затем расслабиться (5—10 секунд). Выполнять 6 раз.

Упражнение 2. Исходная позиция - "новая кукла". Покачать туловищем с прямой, напряженной спиной вперед и назад. Затем расслабиться — кукла сломалась, кончился завод. (Мальчики в этих упражнениях изображают солдатика и мягкого толстенького медвежонка.)

Эти же упражнения проделать сидя на стуле за фортепиано, опираясь на ноги (ноги стоят на подставке). Руки свободно лежат на коленях.

- Аня, ты большая умница! Теперь, когда мы подготовили наши руки и пальцы, знаешь, как правильно сидеть за инструментом, вспомним с тобой нотки первой октавы. Возьми подготовленные карточки и разложи по ноткам.

- Ты же помнишь, что клавиатура состоит из нескольких октав? Давай вспомним их названия и так же разложим карточки.

- А теперь вспомним как пишутся наши нотки на нотном стане.

Упражнение 3. Выполнить упражнение 2, усложнив его движениями рук, а именно: руками свободно размахивать, имитируя полет большой, красивой, нежной птицы. Выделим слова: "нежной", чтобы движения рук были плавными; "большой" — большая амплитуда движений; "красивой" — добиваться изящества в движениях.

На 3 секунды расслабиться, как "медвежонок" (посмеяться над тем, как неуклюже медвежонок сидел бы за инструментом).

Упражнение 4. "Заводная кукла" или "Робот".

Кукла стоит, подняв руки (все тело до кончиков пальцев напряжено), завод кончился, постепенно падают, "выключаются" пальцы рук, кисти, руки, туловище, и ребенок наклоняется и качает расслабленными руками.

Ребенок садится за инструмент. Раскладывает карточки по клавишам и вслух произносит каждую нотку.

Черно-белые изображения ученик раскрашивает дома. Можно в цветовой гамме радуги, а также может проявить фантазию. Карточек нужно больше, чтобы хватило на несколько октав.



Поем песенку про нотки:

<https://yandex.ru/video/preview/4772369027817064418>

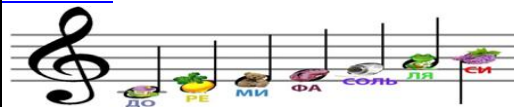

Используются карточки из дидактического пособия «Нота, я тебя знаю»:



Знакомство и повторение нот:



Знакомство с нотами

карточки надо разложить нотами вверх в порядке повышения звука.

В результате на столе будет 14 карт с нотами в порядке повышения звука от «до» первой октавы до «до» второй октавы. Чтобы проверить, переверните карточки обратной стороной, на которой написано название ноты.

Возьмите синюю карточку с названием ноты и положите ее рядом с соответствующей желтой карточкой. Постепенно можно переходить к басовому ключу.

Можно поиграть в игру **Лото**. По мере освоения большего количества октав, используем большее количество карточек:



Лото

Задача игроков — быстрее всех закрыть свое поле лото.

Отберите желтые карты и соответствующие им синие карты с названиями нот. Желтые карты раздайте игрокам, по 4-8 штук. Игроки выкладывают желтые карты перед собой нотами вверх как поле для лото.

Ведущий достает синие карты с названиями нот и называет их. Игрок, у которого эта нота есть, должен крикнуть «мой!», забрать карту себе и положить поверх желтой карточки.

Победил тот игрок, который раньше всех закрыл все желтые карточки синими.

Изучение нового материала (20-25 мин.)

Цель этапа: Знакомство и усвоение понятий «длительность нот, целые, половинные, четвертные, восьмые».

- Сейчас мы с тобой познакомимся с еще одним свойством звуков – их длиной, продолжительностью звучания.

ДЛИТЕЛЬНОСТИ МУЗЫКАЛЬНЫХ ЗВУКОВ. Длительность ноты – это продолжительность звучания звука.

Самая долгая длительность – целая нота (белый круг без палочки); считается 1и 2и 3и 4и.

Наполовину короче целой – половинная нота (белый круг с палочкой); считается 1и 2и

В 4 раза короче целой – четвертная нота (закрашенный круг и палочка); считается 1и.

В 8 раз короче целой – восьмая нота (закрашенный круг, палочка и хвостик); считается 1 (или и).

В 16 раз короче целой – шестнадцатая нота (закрашенный круг, палочка и двойной хвостик).

Таким образом, в целой ноте: 2 половинки, 4 четверти, 8 восьмушек, 16

Изучение нового материала (20-25 мин.)

Учащийся узнает, что бывают длинные и короткие ноты и их организацию. В этом поможет пособие **Ритмические круги**.



РИТМИЧЕСКИЕ КРУГИ позволяют наглядно изучить как соотносится целая нота с другими длительностями.

Для начала возьмём целую ноту, затем разделим ее на две части - получаются половинные. Затем разделим целый круг на две части - получаются половинки - так и ноты называются половинными. Разделим целый круг на 4 части - получим четвертинки. Разделим на 8 частей - получим восьмушки.

Разработчик данного дидактического материала Дарья Коряковцева. Автор методики «Фея пиано».

шестнадцатых.

Палочки, которые ставятся у нот называются – штили. До 3 линейки нотного станца штиль пишется у ноты справа вверх, а с 3 линейки – у ноты слева вниз.
- Но наш звук не звучит постоянно. Иногда требуется остановка в звучании. Такую остановку мы называем паузой.

ПАУЗА – это знак молчания или перерыв в звучании. Паузы, как и ноты, бывают разной длительности:

Целая пауза – по длительности равна целой ноте. Пишется в виде «кирпича» под 4 линейкой нотного станца.

Половинная пауза – равна половинной ноте. Пишется в виде «кирпича» над 3 линейкой нотного станца.

Четвертная пауза – равна четвертной ноте и похожа на «молнию»

Восьмая пауза – равна восьмой ноте и похожа на цифру «4» или букву «ч»

Шестнадцатая пауза – равна шестнадцатой ноте и похожа на двойную букву «ч»

ОКТАВА

https://vk.com/away.php?to=https%3A%2F%2Fvk.cc%2F5627y&cc_key=

Для закрепления понятия «паузы» полезно поиграть с детьми в «Домино»;



1. Подведение итогов. (10-15 мин.)
2. Домашнее задание.

Подведем итог урока.

- Что нового ты узнала сегодня на уроке?
- Домашнее задание: повторить и закрепить пройденный теоретический материал, выполнять упражнения.

1. Подведение итогов. (10-15 мин.)
2. Домашнее задание.

- Знать теоретический материал, выполнять упражнения, петь нотки и считать их.

Чухаева Ольга Михайловна,
преподаватель музыкально-теоретических дисциплин
первой квалификационной категории
МБУДО «Детская школа искусств»
г. Нижнекамск

ИГРОВЫЕ ФОРМЫ РАБОТЫ НА УРОКАХ «СЛУШАНИЯ МУЗЫКИ» И «МУЗЫКАЛЬНОЙ ЛИТЕРАТУРЫ»

Игры на уроках – давно проверенный и надёжный способ активизировать познавательную деятельность учащихся. Они значительно оживляют учебный процесс, повышают интерес учеников к предмету. При этом заставляют их мыслить, развивают память, логику и воображение.

Игровые формы работы на уроках «Слушания музыки» и «Музыкальной литературы» наилучшим образом помогают повторить и закрепить пройденный материал. Они учат детей чувствовать и передавать словесно образное содержание музыки, понимать

значение отдельных элементов музыкального языка, различать голоса музыкальных инструментов и т.д.

Если дети знают, что впереди их ждёт игра, в которой будет задействован материал урока (или прошлых уроков), они гораздо внимательнее воспринимают любую преподносимую им информацию.

Существует множество различных игр (устных, письменных, слуховых, зрительных, мимических), которые так или иначе помогают оптимизировать учебный процесс.

Вот несколько видов игр, которые существенно помогают в работе преподавателю по предметам «Слушание музыки» и «Музыкальная литература»:

1) **устные командные «разминочные» игры.** Цель этих блиц-игр - быстро повторить пройденный материал. Например:

- **«ДА ИЛИ НЕТ»**

Детям зачитываются какие-либо факты. Они отвечают «да», если факт, по их мнению, верный или «нет», если не верный (в этом случае – аргументируют - почему?). Например:

Игра «ДА» или «НЕТ»

Например:

- Слово «музыка» древнегреческое, означает «искусство муз» (*да*)
- Антонио Страдивари – это итальянский скрипач-виртуоз 18 века (*нет*)
- Полифония – это сочетание мелодии и аккомпанемента (*нет*)
- В старинную сюиту входят: аллеманда, куранта, сарабанда, жига (*да*)

- **«КРЕСТИКИ – НОЛИКИ»**

Эту игру можно проводить как в начале урока, так и в конце, вспоминая и закрепляя все пройденное на уроке. Игра всегда проходит весело, активно, с большим энтузиазмом.

Учащиеся делятся на две команды – команда «Крестики» и команда «Нолики». Рисуются стандартное игровое поле, каждая ячейка заполняется цифрами от 1 до 9. Команды по очереди выбирают номер вопроса. Если ответ дан верный, цифра заменяется на «крестик» или «нолик». Дальше правила игры стандартны - побеждает та команда, которая соберет три «крестика» или три «нолика» по горизонтали, вертикали или диагонали.

**Игра
«КРЕСТИКИ-НОЛИКИ»**

1	2	3
4	5	6
7	8	9

2) **письменные индивидуальные игры.** Проводятся при закреплении пройденной темы; могут быть использованы как задания на контрольном уроке. Например:

- **«ШИФРОВКА»**

Каждому учащемуся дается список вопросов (ответ конкретный, одним словом). В скобках после каждого вопроса написать цифру - номер буквы из ответа, которую нужно извлечь. Из полученных букв должно сложиться зашифрованное слово.

Игра «Шифровка»

«Шифровка»

	Вопрос	Ответ
1.	Ряд разнохарактерных пьес, объединённых общим замыслом (1)	сюита
2.	Расстояние от самого нижнего до самого верхнего звука у инструмента или голоса (8)	диапазон
3.	Одночастная муз.форма, где показан один муз.образ (2)	период
4.	Часть музыкального диапазона (бывает высокий, средний, низкий) (3)	регистр
5.	Наивысшая точка музыкального развития (2)	кульминация
6.	Музыкальная форма, которая строится на многократном повторении одной темы с изменениями (3)	вариации
7.	Первая, главная ступень лада (2)	тоника
8.	Русский композитор, автор пьес из «Детского альбома» (1)	Чайковский
9.	Заключительный оборот муз.произведения или его части (1)	каденция
10.	Музыкальная ткань, способ изложения музыки (7)	фактура

1	2	3	4	5	6	7	8	9	10
с	н	е	г	у	р	о	ч	к	а

- **«ВСТАВЬТЕ ПРОПУЩЕННОЕ СЛОВО»**

Детям раздаются карточки с текстом, куда нужно вставить пропущенные слова или словосочетания. Например:

Игра «Вставьте пропущенные слова»

«Вставьте пропущенные слова»

Эдвард Григ – это композитор из _____. Он сочинил музыку к театральной _____ «Пер _____» по просьбе драматурга Генрика Ибсена. Позднее самые яркие музыкальные номера он объединил в _____. Одна из самых известных пьес – «В пещере _____ короля». Она написана в форме _____. В ней на протяжении всего развития меняются _____, динамика, фактура, регистры. Неизменной остается лишь _____. Вторая пьеса из сюиты – «Смерть _____». Эта пьеса написана в жанре похоронного _____. Признаками этого жанра являются медленный _____, низкий _____, аккордовая _____. Еще одна пьеса – это «Танец _____». В оркестровке пьесы Григ использовал только _____ инструменты и один ударный – это _____.

- **«ИСПРАВЬТЕ ОШИБКИ В ТЕКСТЕ»**

Это вариант предыдущей игры. Детям раздаются карточки с текстом, в котором нужно найти и исправить все ошибки (слова или словосочетания):

Игра «Найдите и исправьте ошибки»

«Найдите и исправьте все ошибки в тексте»

Эдвард Григ – это композитор из **Италии**. Он сочинил музыку к **опере** «Пер Гюнт» по просьбе драматурга Генрика Ибсена. Позднее самые яркие музыкальные номера он объединил в **кантату**. Одна из самых известных пьес произведения – «В **тещице** горного короля». Она написана в форме **ройдо**. В ней на протяжении всего развития меняются **мелодия**, динамика, регистры, темп. Неизменной остается лишь **фактура**. Вторая пьеса из сюиты – это «Смерть **матери**». Эта пьеса написана в жанре похоронного **танца**. Признаками этого жанра являются медленный **регистр**, низкий **теми**, аккордовая **динамика**. Еще одна пьеса – это «**Песня** Анигры». В оркестровке пьесы Григ использовал только **медно-духовые** инструменты и один ударный – это **литавры**.

3) **музыкально-дидактические игры** - игры с готовыми правилами. Главное условие в них - хорошо знать материал. Это особо любимый детьми вид игр, поскольку в них сочетаются наглядность, азарт, умение работать в команде. При этом такие игры помогают детям ненавязчиво вспомнить и закрепить всю пройденную ранее информацию (устную, музыкальную или зрительную). В качестве примера приведу авторскую игру **«Музыкальный марафон»**. Она разработана по принципу настольной игры-ходилки с игровым полем, кубиком и фишками:



Правила игры:

- 1) Игрок или команда делает шаги по «ноткам» в соответствии с выпавшим количеством очков на кубике. «Стартом» может служить как скрипичный, так и басовый ключ. Побеждает тот, кто первым дошёл до финиша - «ключа» (басового или скрипичного).
- 2) Все жёлтые квадраты содержат задания:
 - квадрат со знаком «?»: необходимо ответить на вопрос преподавателя;
 - квадрат со знаком «скрипичный ключ»: узнать фрагмент из ранее прослушанных музыкальных произведений;
 - квадрат с «экраном»: узнать, что или кто изображены на слайде (портреты композиторов, музыкальные инструменты, иллюстрации к каким-то музыкальным произведениям).
- 3) Если выпадает «нотка» со знаком «диез», фишка делает шаг вперед (в сторону «повышения»). Если выпадает «нотка» со знаком «бемоль», фишка делает шаг назад (в сторону «понижения»).
- 4) Если от ноты начинается знак «лига» - фишка перемещается по лиге до конечной «нотки».
- 5) Если игрок или команда выполнили задание на желтом квадрате не правильно, фишка возвращается на предыдущую позицию.

Отметим, что эти игры - лишь часть возможных на уроках «Слушания музыки» и «Музыкальной литературы». Их количество зависит от фантазии педагога. А для ребёнка игра - это наиболее естественный и всегда желанный путь познания, приносящий радость и хорошие результаты.

Литература:

1. Евплова Е.В. Блиц-игры, или Как сделать учебный процесс интересным [Текст] / Е.В. Евплова // Начальная школа плюс До и После. – 2011. – № 11. – С. 84–87.
2. Калинина Г.Ф. Игры на уроках музыкальной литературы. Выпуск 1. – М., 2013
3. Лень Е.Н. Игры на уроках слушания музыки. СПб., 2012
4. Осовицкая З., Казаринова А. В мире музыки: Учеб. пособие по музыкальной литературе для преподавателей ДМШ. – М.; СПб.: Музыка, 1999.

Шаехова Динара Флюсовна,
 педагог дополнительного образования
 МАУДО «Городской дворец творчества детей и молодежи №1»
 г. Набережные Челны

ИСПОЛЬЗОВАНИЕ РАЗНОУРОВНЕГО ПОДХОДА ОБУЧЕНИЯ НА ЗАНЯТИЯХ ДЕКОРАТИВНО-ПРИКЛАДНОГО ИСКУССТВА ДЕТЕЙ ШКОЛЬНОГО ВОЗРАСТА В ДОПОЛНИТЕЛЬНОМ ОБРАЗОВАНИИ

Современная концепция разноуровневого обучения решает вопросы художественного развития личности ребенка, расширяет границы познания до

рассмотрения на занятиях мировоззренческих и общечеловеческих проблем. Она формирует у учащихся способность разносторонне и вариативно рассматривать, осознавать и оценивать ситуации, предлагаемые на разных учебных дисциплинах, а также явления действительности; расширяет границы поиска в рамках одного искусства; позволяет активно включать детей в процесс творчества; формирует целостное художественное сознание учащегося, позволяет ему адекватно воспринимать произведения искусства и явления действительности; формирует эстетические оценки и предпочтения; предоставляет широкие возможности в обеспечении выбора направления развития; осуществляет желание активного самовыражения в одном или нескольких видах творчества, активизирует свободу творческого проявления, интерес и потребность общения с искусством; создает культурное, интеллектуальное, творчески активное пространство, центром которого становится личность учащегося.

В настоящее время много уделяют внимания программам по изобразительному искусству, которые включают блоки по декоративному искусству. Декоративное искусство рассматривается как важное звено в системе приобщения школьников к духовной культуре, это одна из задач - в формировании художественно-творческой личности школьника.

Для современного образования характерным является возросшее внимание к национальным культурным традициям. Активно развиваются многообразные формы приобщения школьников к народной культуре, разрабатываются образовательные концепции, в основе которых лежит художественное образование [2].

При знакомстве с декоративно-прикладным искусством следует обратить внимание детей на понимание красоты мира, на многообразие техник и материалов. Особо надо подчеркнуть связь современного и древнего народного декоративно-прикладного искусства. Для художников декоративно-прикладное искусство сегодня уже не связано с символикой, главную роль играет красота вещи. Современное декоративно-прикладное искусство должно содействовать эстетическому воспитанию детей, развивать их воображение, индивидуальные вкусы, пробуждать творческую активность.

Возникли новые тенденции разноуровневого обучения декоративному искусству: фитодизайн и флористика, ландшафтный дизайн, дизайн одежды и многое другое. Формирование декоративно-прикладного искусства в учреждениях дополнительного образования должно идти в ногу со временем. И это необратимый процесс, так как в настоящее время приоритетным развитием образования является внедрения инноваций в образовательный процесс. Это касается всех типов, видов и категорий образовательных учреждений. Инновации в образовании должны в первую очередь быть направлены на создания личности ребенка [3].

Современное разноуровневое дополнительное образование дает детям возможность раскрыть свои способности, сориентироваться в высокотехнологичном мире, овладеть дополнительными навыками, умениями и знаниями.

Большое количество направлений декоративно-прикладного искусства и народных промыслов дает возможность педагогу учитывать много аспектов: физиологические, особенности восприятия информации, темперамент, условия жизни, обучения и воспитания. Важно отметить, как известно личность формируется социальными условиями общества, отличающихся для каждого народа и региона, так и видом традиций и промыслов в нем. Это веками накопленный опыт художников, отличающийся своими традициями и видами декоративно-прикладного творчества. Народные промыслы формируют в личности ребенка такие качества как сосредоточенность, любовь к труду [1].

При личностно-ориентированной позиции педагога при обучении учащихся декоративно-прикладному искусству исходные организационные и педагогические аспекты планирования процесса и обучения не только достижения его конечных объективно заданных целей (планируемых учебных результатов – знаний, умений и

навыков в области изобразительного искусства), но и создание индивидуальных условий, необходимых для удовлетворения творческой активности личности каждого ребенка.

В последнее время очень популярной формой разноуровневого приобщения к декоративно-прикладному творчеству, как детей, так и взрослых, стали мастер-классы. Исследования показывают то, что учащиеся более активно и усердно выполняют творческую работу, если они ориентированы на приобретение конкретного результата в виде какого-либо продукта. По этой причине очень часто по завершении мастер-класса учащиеся берут с собой оставшийся раздаточный материал для того, чтобы дома еще раз изготовить данное изделие. При проведении мастер-классов учащиеся не только совершенствуют собственные умения в том или ином виде декоративно-прикладного творчества, но и открывают для себя интерес к национальной культуре своего народа.

В современном мире учащиеся, которые обучаются традиционному ремеслу обязаны вводить компьютерные технологии, укрепившиеся в современном художественном производстве.

Результативными методами развития художественной культуры учащихся в процессе знакомства с декоративным прикладным искусством являются также проектная деятельность, участие в различных мастер-классах, в фестивалях и конкурсах, в выставках, форумах, где ребята выступают настоящими творцами и достигают высоких индивидуальных результатов [4].

В настоящее время декоративно-прикладное искусство переживает новый этап развития, создаются высокохудожественные произведения, которые соотносятся задачами формирования гармонически развивающейся личности и становятся наиболее важными и в связи с этим их произведения становятся все менее подходящим для постоянного обихода, а являются больше выставочного и сувенирного назначения. А также стремится, получать новое, неизведанное и передавать свои знания молодому поколению.

Литература:

1. Горяева, Н.А. Уроки изобразительного искусства. Декоративно-прикладное искусство в жизни человека: поурочные разработки, 5 класс / Н.А. Горяева. – М.: Просвещение, 2012. – 143 с.
2. Сапожникова, Т.И. Древние образы и современное декоративно-прикладное искусство: учеб. пособие / Т.И. Сапожникова. – М.: Искусство, 2006. – 213с.
3. Соколов, М.В. Декоративно-прикладное искусство: учеб. пособие для школ / М.В. Соколов. – М.: ВЛАДОС, 2013. – 399 с.
4. Шпикалова, Т.Я. Возвращение к истокам: народное искусство и детское творчество: учеб.-метод. пособие / Т.Я. Шпикалова. – М.: Просвещение, 2000. – 411 с.

**Шайдуллина Диляра Наилевна,
педагог дополнительного образования
МБУДО «Дворец творчества детей и молодежи им. И.Х.Садыкова»
г. Нижнекамск**

ЭТНОКУЛЬТУРНОЕ ВОСПИТАНИЕ СРЕДСТВАМИ НАРОДНОЙ ХОРЕОГРАФИИ

Сущность этнокультурного воспитания средствами хореографии в учреждениях дополнительного образования представляет собой совокупность педагогических воздействий на сознание, чувства, поведение и творческие способности личности на основе её добровольного включения в коллективные и индивидуальные формы познавательной и практической деятельности с целью выработки этнокультурных знаний, нравственных ценностей и коммуникативных качеств, специальных танцевальных и творческих навыков как единой системы.

Специфика этнокультурного воспитания подростков средствами хореографии в учреждениях дополнительного образования заключается в особых педагогических возможностях этнокультурной направленной коллективной и индивидуальной хореографической деятельности, в процессе которой расширяется культурный кругозор в области русской народной художественной культуры и переживают чувство личной сопричастности к ней, вырабатывают социально нравственные способы взаимодействия в хореографическом коллективе и специальные танцевальные навыки, которые позволят сформировать высокий уровень этнохудожественной воспитанности, и позволяет ему утвердиться в качестве носителя национальных духовно-культурных ценностей, заинтересованного и творчески способного к их сохранению и популяризации средствами хореографии.

Модель этнокультурного воспитания средствами хореографии в учреждениях дополнительного образования направлена на обеспечение в процессе дополнительного образования системно, поэтапно и технологически выстроенных взаимодействий педагога (руководителя) и участников хореографического коллектива, повышение уровня этнохудожественной воспитанности подростков по показателям теоретической осведомлённости в области русской народной художественной культуры, эмоционально-ценностного отношения к её традициям, способности к социально-нравственной коммуникации и творческому воссозданию сюжетов и образов русского фольклора в хореографическом коллективе, способности к самостоятельному применению приобретённых знаний и опыта.

Воспитание средствами хореографии в учреждениях дополнительного образования (центрах и домах творчества, школах искусств и др.) является целенаправленным процессом комплексного культурно-образовательного, эмоционально-ценностного и практико-творческого освоения русской народной художественной культуры и фольклора, посредством организованной коллективной и индивидуальной хореографической деятельности.

Наряду с узко специальной задачей – демонстрацией хореографического мастерства – организация хореографического творчества на основе русского фольклора, начиная с XVIII века и по настоящее время, выполняет ряд социально-культурных функций: культурно-просветительскую, ценностно-ориентирующую, патриотически воспитывающую, творчески и эстетически развивающую, коммуникативную и др. При этом сложившиеся в отечественной хореографии профессиональные жанры (балет и народный сценический танец) и самодеятельное хореографическое творчество, воссоздающие русскую народную тематику, обладают культурно-образовательным, социально-нравственным и творчески-развивающим потенциалом для этнокультурного воспитания исполнителей (участников хореографических коллективов) и зрителей.

Основываясь на том, что этнокультурное образование направлено на сохранение и возрождение национальной культуры и традиций своего народа через воспитательно-образовательный процесс, в качестве примера можно взять традиционную русскую культуру. Концепция бытия русского народа, формируясь на протяжении веков в экстремальных условиях, выработала идею человеческой солидарности, уникальную материальную и духовную культуру. В ходе многовековой воспитательной практики у русского народа сложилась и своя система воспитания. Народная педагогика стремилась научить детей чувствовать красоту окружающих человека предметов, видеть и различать прекрасное и безобразное, возвышенное и низкое, трагическое и комическое в поведении людей и героев произведений устного художественного творчества и испытывать при этом чувства наслаждения, удовольствия или неудовольствия. Русский народ создавал и сохранял богатое словесное, музыкальное, хореографическое и декоративно-прикладное искусство. Его жанры были основаны на учете физических и психических особенностей детей разных возрастных групп (младенцы, дети, подростки) и способствовали привитию

навыков поведения в детском коллективе, а также приобщению каждого нового поколения к национальной традиции.

Педагогические возможности традиционной русской культуры в формировании личностных качеств обучающихся:

Детский фольклор (пестушки, потешки, прибаутки, считалки, пословицы и поговорки) - прививали любовь к родному языку

Народные песни - развивали сообразительность, наблюдательность, ловкость, выносливость, пластичность.

Народная хореография - являлась средством воспитания, физического развития, способом передачи от поколения к поколению художественного опыта.

Народные игры - развивали сообразительность, наблюдательность, ловкость, выносливость, пластичность.

Русский народный костюм - развивал эстетический вкус, стремление к созданию красоты вокруг себя с самого раннего возраста

Народные музыкальные инструменты - развивали музыкальный слух и чувство ритма.

Разумное использование педагогического и культурно-исторического потенциала традиционной русской культуры в этнокультурном воспитании за счет комплексного воздействия на эмоционально-чувственную сферу обучающихся через устное народное творчество, различные жанры музыкального фольклора, праздники и обряды русского народа, народные игры, русский народный костюм позволит сформировать ценностное отношение к русской культуре и истории, интерес к художественно-творческой деятельности и развить художественно-творческие способности обучающихся.

Таким образом, учет свойств традиционной русской культуры (традиционность, устность, вариативность), а также современное понимание сущности народных традиций, к которым относятся уклад жизни, отношение к окружающей среде и ее природным богатствам, обрядово-праздничные традиции, память о предках, уважение к старшим, сохранение семейных реликвий, духовно-нравственные идеалы позволяют с успехом использовать их в содержании этнокультурного образования и воспитания подрастающего поколения.

В формировании эстетической и художественной культуры личности хореографическое искусство является важнейшим аспектом эстетического воспитания. Хореография - это мир красоты движения, звуков, световых красок, костюмов, то есть мир волшебного искусства. Дети стремятся увидеть это на балетных спектаклях, в художественных альбомах, видеофильмах. Последующие их самостоятельные мнение и суждение порой заслуживают уважения. С. Спарджер, автор книги «Анатомия и балет», писала, что «балет является слишком сложным средством воспитания осанки, дисциплинированного и красивого движения, быстрой мозговой реакции и сосредоточенности, чтобы ограничить его изучение лишь для немногих избранных».

Занятия хореографическим искусством способствуют физическому развитию детей и обогащают их духовно. Родители отдают детей в хореографические коллективы для занятий, укрепляющих здоровье, расширяющих общий культурный и художественный кругозор, являющихся формой удовлетворения духовных потребностей, средством развития эстетического вкуса. Поэтому отношение детей к занятиям носит индивидуальный и строго выборочный характер. Ребенок воспринимает, запоминает и выполняет то, что его интересует, привлекает.

Воспитательная работа в художественном коллективе - процесс сложный, многогранный. Он связан с реализацией обширной программы организационно-педагогических и художественно-исполнительских мер. Специфика воспитательной работы в хореографическом коллективе обусловлена сочетанием художественно-исполнительских, общепедагогических и социальных моментов в ее проведении и обеспечении. Усилия педагога направлены на формирование у детей мировоззрения, на воспитание высокой нравственной культуры, на художественное и эстетическое развитие.

Эти задачи решаются с вовлечением детей в художественно-исполнительскую деятельность, с организацией учебно-творческой работы. Поэтому первый уровень воспитания ребенка в хореографическом коллективе - это образование и обучение его как исполнителя. Второй уровень воспитания - это формирование ребенка как личности, развития в нем гражданских, нравственно-эстетических качеств, общей культуры. Воспитание средствами хореографии в учреждениях дополнительного образования заключается в особых педагогических возможностях этнохудожественной направленной коллективной и индивидуальной хореографической деятельности, в процессе которой обучающиеся расширяют свой культурный кругозор в области русской (и иной) народной художественной культуры и переживают чувство личной сопричастности к ней, вырабатывают социально нравственные способы взаимодействия в хореографическом коллективе и специальные танцевальные навыки, которые позволят сформировать у подростка высокий уровень этнокультурной воспитанности, и позволяет ему утвердиться в качестве носителя национальных духовно-культурных ценностей, заинтересованного и творчески способного к их сохранению и популяризации средствами хореографии.

Литература:

1. Баева Т. Н., Формирование ценностного отношения к культуре и истории родного края // Дополнительное образование и воспитание (Педагогический опыт) (№ 7. 2012 С. 21-24)
2. Басова А.Н. Этнокультурное образование как фактор формирования основ национального менталитета у школьников: Кострома, 2002. - 25 с.
3. Афанасьева А.Б. Этнокультурное образование в России: теория, история, концептуальные основы: монография. СПб.: Университетский образовательный округ Санкт-Петербурга и Ленинградской области, 2009. - 296 с.
4. Астраханцева С. В., Поликультурное воспитание подростков в учебно-воспитательном процессе детской школы искусств средствами национального искусства // Вестник Московского государственного университета культуры и искусств (Образование в сфере культуры) (№ 6. 2011 С. 184-188)

Шарифуллина Кадрия Шафкатовна,
педагог-организатор, заведующая отделом
МАУДО «Городской дворец творчества детей и молодежи №1»
г. Набережные Челны

СОЗДАНИЕ РАЗВИВАЮЩЕЙ ОБРАЗОВАТЕЛЬНОЙ СРЕДЫ ДЛЯ ОБУЧАЮЩИХСЯ В УЧРЕЖДЕНИЯХ ДОПОЛНИТЕЛЬНОГО ОБРАЗОВАНИЯ (выступление к презентации)

Слайд 1

Слайд 2

Слайд 3

• Понятие и сущность развивающей образовательной среды в дополнительном образовании

Развивающая образовательная среда представляет собой любое социокультурное пространство, в рамках которого стихийно или с различной степенью организованности осуществляется процесс развития личности. Это семья, в которой формируются основные виды развития личности ребенка. Школа, в которой происходит вхождение в социум, общество.

Слайд 4

И особенно важно – дополнительное образование, в котором ребенок познает себя, развивается благодаря творческой среде.

Одна из главных особенностей творчества состоит в том, что его нельзя специально организовать. Акт творчества происходит непредсказуемо. Однако, не имея возможности

повлиять на творчество непосредственно, мы можем создать благоприятные условия для его возникновения, организовать психолого-педагогическую среду, в которой вероятность возникновения творческих проявлений у учащихся существенно возрастает. Поэтому главной задачей образовательного учреждения является создание в своих стенах творческой среды, в которой инициируется и развивается творческая деятельность учащихся как механизм развития личности.

Слайд 5

Принципиальное отличие дополнительного образования заключается в том, что благодаря отсутствию жестких стандартов работающие в его системе педагоги имеют возможность трансформировать передаваемые учащимся способы деятельности и цели обучения в средство развития способностей учащихся – телесных, познавательных, личностных, духовно - нравственных. Целью в этом случае становится создание развивающей образовательной среды, которая обеспечила бы каждому учащемуся проявить заложенное в нем от природы творческое начало, т.е. обрести способность быть субъектом своего развития.

Чтобы образовательное пространство выступало как развивающая образовательная среда, в ходе взаимодействия входящих в него компонентов оно должно приобрести определенные свойства.

Слайд 6

Свойства образовательной развивающей среды:

- гибкость, обозначающая способность образовательных структур к быстрому перестраиванию в соответствии с изменяющимися потребностями личности, окружающей среды, общества;
- непрерывность, выражающаяся через взаимодействие и преемственность в деятельности входящих в нее элементов;
- вариативность, предполагающая изменение развивающей среды в соответствии с потребностями в образовательных услугах населения;
- интегрированность, обеспечивающая решение воспитательных задач посредством усиления взаимодействия входящих в нее структур.

Развивающая образовательная среда проявляется в продуктивном творческом общении, в адекватной самооценке ребенка, в его оценке достижений других участников творческого процесса, в его ориентации на общечеловеческие ценности, в готовности защищать свои интересы и в уважении прав других людей.

Слайд 7

Условия для формирования развивающей образовательной среды:

- создание психологического климата на занятиях: доброжелательного отношения к обучающимся, эмоционального отношения к познанию;
- создание у ребенка высокой самооценки, «вкуса успеха», уверенности в своих силах;
- соблюдение принципа «права на ошибку»;
- диалогическая форма проведения занятий, «субъект - субъектные» отношения между педагогом и обучающимся;
- учет результатов индивидуальной творческой деятельности (у каждого ребенка свой «портфель» достижений). Дети ведут дневник собственных творческих достижений;
- сравнение новых успехов обучающегося с его прошлыми успехами, а не сравнение друг с другом;
- оптимальное сочетание фронтальных, групповых, индивидуальных форм работы на занятиях;
- формирование у обучающихся целостного видения мира и понимание места и роли человека в этом мире, превращение всей получаемой учащимися в процессе обучения информации в личностно значимую для каждого обучающегося;

• создание системы проблемно-познавательных задач поискового характера. При возникновении противоречия возможны два пути его разрешения: компромисс, примирение противоположных требований или создание качественно новой идеи. Таким образом, **развивающая образовательная среда** – такая образовательная среда, которая способна обеспечить комплекс возможностей для саморазвития всех субъектов образовательного процесса.

Слайд 8

Психологическая поддержка - один из важнейших факторов успешности функционирования развивающей образовательной среды.

Психологическая поддержка – это процесс:

- в котором взрослый сосредотачивается на позитивных сторонах и преимуществах ребенка с целью укрепления его самооценки;
- который помогает ребенку поверить в себя и свои способности;
- который помогает ребенку избежать ошибок;
- который поддерживает ребенка при неудачах.

Итак, для того, чтобы поддержать ребенка необходимо:

- Опирайтесь на сильные стороны ребенка;
- Избегать подчеркивание промахов ребенка;
- Показывать, что вы удовлетворены ребенком;
- Уметь и хотеть демонстрировать уважение к ребенку.
- Внести юмор во взаимоотношения с ребенком;
- Уметь помочь ребенку разбить большое задание на более мелкие задания, такие с которыми он может справиться;
- Уметь взаимодействовать с ребенком;
- Позволить ребенку самому решать проблемы там, где это возможно;
- Избегать дисциплинированных поощрений и наказаний;
- Демонстрировать оптимизм
- Проявлять веру в ребенка, уметь сопереживать ему;

Таким образом, осуществляя психолого-педагогическую поддержку, очень важно соблюдать чувство меры, руководствоваться соображениями педагогического такта.

Слайд 9

В нашем Дворце творчества детей и молодежи №1 имеются все условия для того, чтобы осуществлять разноуровневый подход к обучению и разделять обучающихся по их индивидуальным особенностям, интересам и запросам.

Следует отметить, что дополнительное образование и общее образование нельзя рассматривать независимо друг от друга. Задача школьного образования состоит в формировании определенных стереотипов интеллектуальной деятельности. При этом задача дополнительного образования состоит в том, чтобы научить преодолевать эти стереотипы, мыслить нестандартным образом и выходить за рамки общепризнанной точки зрения. Диалектика взаимосвязи этих двух типов образования как раз и заключается в том, что освоить нестандартный, творческий подход можно лишь преодолев навязанные стереотипы мышления. В этом отношении системы дополнительного и общего образования являются взаимодополняющими и необходимыми элементами единой развивающей образовательной среды.

Слайд 10

Конкурсы республиканского и муниципального уровней.

Слайд 11

Учебно-методическая работа: семинары, конференции, конкурсы методических разработок «Творчество, искусство, мастерство», конкурс кейсов, школа молодого педагога, наставничество.

Слайды 12, 13

Поддержка детского творчества выступает как мощное средство развития личности. В процессе такого образования неисчерпаемы возможности создания благоприятных условий для развития способностей и талантов каждого ребенка. Но для того, чтобы процесс был эффективным, целенаправленным, нужно уметь определять приоритеты и соотносить образовательный процесс с выбранными целями. Методика и технология обучения должны подбираться индивидуально для каждого ребёнка, характер и содержание взаимодействия педагогов и учащихся должны носить естественный, доверительный оттенок. От нас зависит будущее наших детей.

Шигалева Анастасия Ивановна,
педагог дополнительного образования
МАУДО «Городской дворец творчества детей и молодежи №1»
г. Набережные Челны

РАЗВИТИЕ КРЕАТИВНОГО МЫШЛЕНИЯ ОСОБЫХ ДЕТЕЙ НА ЗАНЯТИЯХ ХУДОЖЕСТВЕННОЙ НАПРАВЛЕННОСТИ

На занятиях художественной направленности я, как педагог стремлюсь к развитию всесторонне развитой личности особого ребенка. В наше время, дети с ОВЗ достаточно активны сами по себе, уже многое умеют и стремятся постичь еще больше. Чтобы быть интересной на занятиях по декоративно - прикладному творчеству, где от ребят требуется сосредоточенность, внимание и терпение, необходимо искусственно создавать проблемные ситуации. В процессе их решения, дети активно себя проявляют, и занятия им не кажутся уже скучными и монотонными. Таким образом, происходит развитие различных качеств личности особого ребенка, одним из которых является креативное мышление.

Мне импонирует высказывание психолога из Америки Маслоу А., который рассказывает о понятии "Креативности" как о творческом направлении, которое присутствует у всех людей, без исключения, с рождения; но может теряться в ряде случаев под влиянием различных норм воспитания. Креативность развивается только через творчество, а творчество помогает человеку в создании как материальных, так и духовных ценностей. То есть у такой личности присутствуют определенные знания, умения, мотивы и способности, в результате чего будет создан продукт, который будет отличаться своей нестандартностью.

Большая часть ученых полагает, что на креативность не сильно влияют факторы генетического характера. Тогда как семейно - родительские отношения имеют важнейшую роль.

Например, если в семье один ребенок, то у него гораздо больше шансов для развития творческого начала. Тогда как в многодетной семье, внимание родителей рассеивается на всех детей, и уделить внимание одному конкретно нет возможности.

Так же дети, которые слишком равняют себя с родителями и стремятся быть на них похожими, меньше раскрывают свое творческие задатки. Большинство людей сами не имеют творческих креативных задатков, и не могут помочь в развитии творческого и креативного начала в своих детях. В лучшем случае такие родители приводят своих деток в учреждения дополнительного образования, где мы, педагоги, и приходим к ним на помощь в развитии всесторонне развитого ребенка. В целом, можно сказать, что именно семья является той средой, в которой происходит развитие креативного начала ребенка. В настоящее время большинство родителей поощряют творческое проявление у своих детей и стремятся им помочь максимально раскрыться. А родители особых детей знают и верят, что и их дети способны достичь больших успехов в творчестве, при поддержке педагогов дополнительного образования.

Т.С. Сулова указывает на некоторые черты, которые присущи креативным людям. Такой человек является ответственным, упорным, сознательным, он умеет контролировать свое поведение и эмоции, решителен и не боится рисковать. В.Н. Дружинин высказывает свое мнение о том, что развитие креативности происходит по следующему сценарию: на базе очевидной одаренности ребенка на него влияет окружающая среда, где дети стремятся подражать авторитетным для них людям, в результате складываются личностные качества и мотивы для развития. Другими словами, креативность – это дружба одаренности и определенных качеств личности.

В свете выше сказанного, мы видим, что креативность может развиваться только в результате творческой деятельности. Поэтому предлагаю вам два упражнения, которые с успехом применяются мной на занятиях художественной направленности с детьми с ОВЗ.

1 упражнение на развитие креативности.

Для работы нам понадобится лист бумаги, на котором мы рисуем крестики. Их количество может быть разным и зависит от возраста и уровня развития творческого начала. Для примера мы нарисуем два крестика.

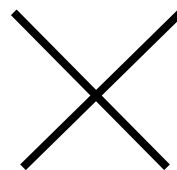
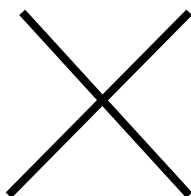

Также хочется отметить, за основу можно взять и другие фигуры, например круг, квадрат, овал и т.д. После подготовки, берем в руки карандаши и начинаем крестики превращать в различные картинки. Например, вот так:

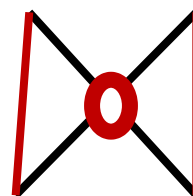
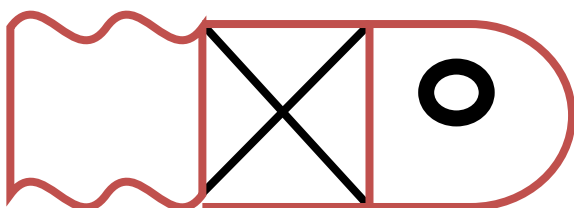

В результате мы получаем различные картинки. В данном задании нет ограничений в творческом раскрытии учащихся.

2 упражнение на развитие креативности «Архитектор»

В данном задании своим детям я предлагаю примерить на себя роль креативного архитектора. Предлагаются 10 слов. Данные слова – это обязательное условие заказчика, для которого мы проектируем дом. Например, мы возьмем следующие слова: томат, яблоко, облака, кирпич, банан, ручей, маки, огурец, дерево, ложка. Далее, беря каждое слово, мы стараемся обыграть его в нашем проекте. «Кирпич» - возведем кирпичные стены, «Томат» - сделаем красную крышу, «Облака» - вставим белые окна, «Ложка» - возведем кованый забор и так далее по списку. Каждое слово мы оформляем в виде рисунка и в итоге у нас получается полностью оформленный дом.

В завершении хочется сказать, что применение различных упражнений на занятиях художественной направленности для особых детей помогает развитию креативных способностей учащихся, находить новые нестандартные решения задач, развивает их творческое мышление.

Литература:

1. Березина В.Г., Викентьев И.Л., Модестов С.Ю. Детство творческой личности. СПб.: издательство Буковского, 2011. 60 с.
2. Виленчик С.И. Изобразительное искусство в развитии творческой активности детей // Дошкольное воспитание. 2005. №4. С. 41-43.

**Юкина Лариса Ивановна,
педагог дополнительного образования
высшей квалификационной категории
МУДО «Центр детского творчества №16 «Огниво»
г. Набережные Челны**

ОРГАНИЗАЦИЯ ГРУППОВОГО ЗАНЯТИЯ С ПРИМЕНЕНИЕМ ОБРАЗОВАТЕЛЬНЫХ ДИСТАНЦИОННЫХ ТЕХНОЛОГИЙ

**Создание вокальным ансамблем «Виктория» видеоролика, посвященного 100 –
летию образования ТАССР.**

Пояснительная записка

Актуальность. Дистанционное обучение поставило новые сложные задачи перед педагогами и перед обучающимися. Сегодня интеграция онлайн - и офлайн-форм и методов обучения и воспитания является объективной реальностью. Центральной задачей педагогов становится отбор содержания образования с учетом специфики предметов и дифференциации выбора оптимальных путей коммуникации. Поэтому педагоги дополнительного образования в ситуации дистанционного обучения ищут новые для дополнительного образования формы педагогического взаимодействия для реализации дополнительных образовательных общеразвивающих программ.

Данная разработка представляет описание опыта организации группового занятия для *обучающихся второго и третьего года обучения (8-12 лет)* в вокальном ансамбле «Виктория». Описание сделано на основе положительного педагогического опыта, имеющего характер новизны для объединений, занимающихся вокальным искусством.

Разработка может быть интересна не только педагогам, занимающимся вокальным искусством, но и организующим освоение образовательных программ любой направленности.

Педагоги-вокалисты используют дистанционные ресурсы преимущественно для формирования предметных компетенций, воспитанию, формированию личностных и метапредметных компетенций уделяется внимание недостаточно.

Цель разработки: раскрыть технологию организации групповой работы с обучающимися по созданию видеоролика, посвященного празднованию 100 - летия образования ТАССР.

27 мая - это дата празднования 100 – летия образования ТАССР, она является важной вехой в становлении государственности Республики Татарстан и ее истории. Поэтому, мы – педагоги, воспитывая патриотические чувства в молодом поколении, придаем огромное значение этой дате и приуроченным к ней мероприятиям.

Организации групповой работы с обучающимися предшествовали занятия в дистанционном формате: видеоуроки, работа в различных мессенджерах и программах, таких как WhatsApp, Zoom – видеоконференции, создание ролика в программе Windows Movie Maker. Все это позволило выстроить общение с минимальными потерями, к празднованию 100- летия ТАССР было выработано совместное решение - снять видеоролик со стихами и песней, посвященной республике.

Цель видеоролика: воспитание патриотических чувств, чувства гордости за свою родину. В задачи входило развитие монологической речи в процессе выразительного

чтения стихов, формирование исполнительских вокальных умений и навыков при исполнении песни «Мой Татарстан».

Необходимо опираться на возрастные особенности, степень обученности, сформированность тех умений (как общеучебных, так и предметных), которые позволят реализовать такую практику.

Немаловажным является учет технических возможностей как обучающихся, так и педагога, находящихся на удаленном расстоянии. И конечно, важно продумать педагогическую лексику, выстроить инструкции, рекомендации на доступном, понятном языке, используя средства мотивации, стимулирования и др.

Также, важно учитывать нормативы САНПИН.

Описание методики организации деятельности обучающихся

Основные шаги при создании видеоролика:

- составление сценария, подбор стихов о любимой республике;
- выбор песни, посвященной республике;
- создание презентации по теме «История образования ТАССР»
- видеоконференция с обучающимися ансамбля, посвящённая 100 – летию ТАССР;
 - индивидуальные консультации по выразительному чтению стихов;
 - **индивидуальная работа над песней «Мин яратам сине, Татарстан»;**
- организация совместной репетиции через программу Zoom – видеоконференция;
- рефлексия.

Опыт организации групповой работы

1. В начале мая состоялась видеоконференция, где обучающиеся вокального ансамбля «Виктория» узнали об истории создания ТАССР. Будкина Мария подготовила презентацию на тему «История образования ТАССР», а Марченко Диана рассказала интересные факты из истории республики Татарстан, Газизова Гульназ рассказала о городах Республики, чем знамениты они.

2. Тема следующей конференции стихи и песни о республике Татарстан. Она была продолжением предыдущей конференции. Педагогом написан сценарий литературной композиции, включающей стихи о республике Татарстан.

Обучающиеся читали стихи самостоятельно, отрабатывали выразительность исполнения, высказали свои предпочтения, на основе которых было осуществлено распределение стихов для создания монтажа. Предложение педагога из множества песен выбрать «Мин яратам сине, Татарстан», которую смогли бы исполнить, как младшая, так и средняя группы, учитывая вокальные возможности обучающихся младшего и среднего возраста, было поддержано всеми.

3. В течение нескольких дней проводились индивидуальные видеоконсультации по мессенджеру WhatsApp по вопросам разучивания мелодии песни, выразительной декламации стихов. Участники групповой работы присылали педагогу снятые на телефон видео. Записи просматривались, давались советы, рекомендации по устранению ошибок, недочетов, отрабатывались выразительность речи в исполнении стихов, в песне - правильное интонирование мелодии и пропевание четкого ритма.

4. Несмотря на то, что все видео детей были сняты дома, мы решили надеть школьную форму, которая создала у детей, даже находясь дома, ощущение праздника и сцены.

5. Перед отправкой финального видео ребенком, участвующим в создании видеоролика, была проведена видеоконференция, где по сценарию каждый прочитал свое стихотворение и спел куплет или строчку из песни.

6. Следующий этап – сбор видеозаписей детей в нужном формате для создания видеоролика.

7. Последний этап - монтирование видеоролика в программе Windows Movie Maker с наложением спецэффектов и музыки.

Ожидаемые результаты. Такая организация создания видеоролика работы с детьми в режиме дистанционного обучения, используя различные мессенджеры и программы, обеспечила результаты личностного развития детей, повысила умение пользоваться техникой и владение разными приложениями и программами.

В целом результатом групповой работы над видеороликом стало повышение способности детей решать самостоятельно проблему и искать способы ее решения, повышение способности к достижению цели, развитие умения планировать свою работу дома, положительно – эмоциональное и осознанное отношение к исполняемой музыке и стихам.

Таким образом, совместная деятельность в создании видеоролика помогла мне, как педагогу двигаться в нескольких направлениях:

1. оказалось, что в дистанционном формате, тоже можно заинтересовать детей;
2. научить их мыслить и двигаться в другом формате, нежели очное обучение.

Создание ролика - это воспитательная доминанта, поскольку именно в сфере свободного выбора видов деятельности, петь песню, рассказывать стихи, можно рассчитывать на «незаметное», а значит и более эффективное воспитание.

В процессе воплощения задуманных идей многие дети демонстрировали именно те качества и способности, которые зачастую остаются невостребованными в очном формате, поэтому для педагога многие обучающиеся младшей группы вокального ансамбля «Виктория» открылись совсем с другой, творческой стороны.

Создавая любой ролик, обучающийся сам может выбирать содержание и форму, он может не бояться неудач, исправлять и двигаться в нужном направлении, а также может воплотить интересные и нестандартные идеи.

Создание видеоролика – это новая интересная форма работы с детьми, мы научились работать в разных программах, использовать спецэффекты. В дистанционном формате очень сложно было увидеть эмоциональный отклик детей на любые проблемы, в этом была и сложность и в тоже время возможность применить умения педагога решать сложные задачи.

Я убеждена, что *главной целью работы над видеороликом педагога и детей* является не только профессиональный исполнительский уровень детей, и даже не умение построить работу используя инновационные методы дистанционного обучения. **Конечная цель ориентирована на личность обучающегося**, на его духовное и творческое развитие. Такая форма групповой работы позволила не разобщить детей, а укрепить коллективные связи, возбудить чувство гордости за коллективный творческий продукт.

Литература:

1. Б.Ф. Султанбеков История Татарстана. Учебное пособие. Казань, 2001. 309 с.
2. К.Ф. Фукс Краткая история Казани. Казань, 1998. 278с.
3. <https://videoshow.ru/how-to-make-tutorial-videos.php>
4. https://kitaphane.tatarstan.ru/ciki.st_90.htm

Юртаева Снежанна Юрьевна,
преподаватель вокально-хоровых дисциплин
высшей квалификационной категории
МАУДО «Детская школа искусств №13 (татарская)»
г. Набережные Челны

**РАБОТА НАД ДВУХГОЛОСИЕМ В ПРОИЗВЕДЕНИЯХ ДЛЯ МЛАДШЕГО
СПЕЦИАЛЬНОГО ХОРА НА НАЧАЛЬНОМ ЭТАПЕ
(конспект урока)**

Предмет – хоровой класс, 2 класс (8 – 9 лет) – 10 человек

Тема занятия - «Работа над двухголосием в произведениях для младшего специального хора на начальном этапе»

Цель: Научиться слышать свой тон в общем звучании двухголосия.

Обучающие задачи:

- достичь интонационного, тембрального ансамбля в работе над двухголосием;
- выявить чистый унисон как основы для развития гармонического слуха;
- выработать у учащихся умение четко провести свою партию при одновременном звучании другой партии.

Развивающие задачи:

- освоить гармонический слух, ладовое чувство, чистоту певческой интонации, эмоциональную сферу ребенка;
- развитие музыкальной восприимчивости, то есть умение слышать и слушать, умение анализировать;
- расширение музыкального кругозора учащихся через репертуар (произведения русских классиков, современных композиторов, народных песен).

Воспитательные задачи:

- выявить эмоциональную отзывчивость на музыку, содержание текста;
- освоить певческую культуру и умения слушать друг друга в ансамбле;
- воспитать любовь к музыке, потребности в общении с искусством.

Ожидаемый результат занятия:

- учащиеся умели слышать свой тон в общем звучании двухголосия.

Время проведения занятия: 1 час 20 мин.

Тип занятия – изучение нового материала

Основные термины и понятия: двухголосие

Методы обучения:

- наглядный (слуховой и зрительный)
- словесный (обсуждение характера музыки, образные сравнения)
- объяснительно – иллюстративный в сочетании с репродуктивным (вокальные иллюстрации голосом преподавателя и воспроизведение услышанного детьми)

Оборудование: фортепиано, ноты в двух экземплярах, хоровые партии.

Формы работы: коллективная

Технология построения занятия: проблемно – диагностическая

Структура учебного занятия:

1 этап: организационный.

2 этап: основной.

3 этап: усвоение новых знаний и новых способов действий.

4 этап: закрепление новых знаний.

5 этап: итоговый.

6 этап: рефлексивный.

Литература:

1. Андреева Л. «Методика преподавания хорового дирижирования» Издательство «Музыка», Москва 1969.
2. Баренбойм Л.А. «Элементарное музыкальное воспитание по системе К.Орфа». – М.: Советский композитор, 1978.
3. Безбородова Л.А «Дирижирование» Москва «Просвещение» 1985.
4. Жилин В.А. «Речевые упражнения» - село Варна, 1996.
5. Семен Абрамович Казачков «От урока к концерту» Издательство Казанского университета 1990.

Интернет источники: http://cyclowiki.org/wiki/Дыхательная_гимнастика_Стрельниковой

Ход занятий:

Деятельность педагога	Деятельность обучающихся
1. Организационный этап (10 мин.)	
<p>Цель для педагога: Настроить учеников на учебную деятельность. Подготовить дыхание с помощью дыхательных упражнений.</p> <p>Здравствуй, ребята! Все мы с вами знаем, чтобы научиться красиво, петь, нам помогают упражнения для дыхания. Какие упражнения вы знаете?</p> <p>Правильно! (приложение №1)</p> <p>Проверим домашнее задание, что было задано?</p> <p>Первую строчку проговариваю я, вторую вы, но проговариваем шепотом, с хорошей дикцией, как вы проговаривали дома перед зеркалом.</p> <p>1. Хозяйка однажды с базара пришла, 3. Картошку, капусту, морковку, горох, Молодцы! Хорошо проговаривали слова, у всех была хорошая дикция, позже мы вернемся к этой песне.</p>	<p>Ответы детей: «Ладшки», «Кошка»,</p> <p>Ответы детей: Перед зеркалом проговорить текст 1 куплета песни «Овощи» 2. Хозяйка с базара домой принесла: 4. Петрушку и свеклу, ох!</p>
2. Изучение нового материала (35 мин)	
<p>Цель педагога: Научить навыкам двухголосного пения в упражнениях на распевании, в песне Н. Максютинной «Доктор Фауст», рус. Нар. песня «Пойду ль я, выйду ль я.</p> <p>Цель для детей: научиться слышать свой тон в общем звучании двухголосия</p> <p>- На прошлом занятии мы с вами говорили о двухголосии. Что же такое двухголосие?</p> <p>- Совершенно верно, двухголосие – это пение на два голоса или в два голоса. Умение слышать свой тон в общем звучании двухголосия. Для того, чтобы успешно работать над темой в наших песнях, нам нужно разогреть артикуляционный аппарат. Для этого нам поможет распевание.</p> <p>Упражнение № 1 «Я - а –а – а – а» (исполнить легким стaccатиpованным звуком, достичь легкого, свободного полета звука, ровности звука, без толчков, на ровном дыхании, при пении хорошо открывать рот)</p> <p>Упражнение № 2 «Ма – мэ – ми» (исполняется на слоги, пение на одном опертом дыхании)</p> <p>Упражнение № 3 «Ле – ми – ле – ми – ле – о – о» (упражнение на подвижность, выработать правильную и ясную певческую дикцию, активизировать артикуляционный аппарат, чисто интонировать и точно попадать на звуки трезвучия)</p> <p>Песня Н. Максютинной «Доктор Фауст»</p> <p>- Кто мне скажет, какого характера песня «Доктор Фауст»</p> <p>- А как вы думаете, кто такой доктор Фауст?</p> <p>- Доктор Фауст – это литературный персонаж, образ которого сложный и собирательный, имевший массу исторических прототипов, но в нашей песне он добрый, маленький человечек, значит, и исполнять песню мы будет весело и легко.</p>	<p>Ответы детей: - пение на два голоса.</p> <p>Исполняют распевания</p> <p>Ответы детей: - веселая, игривая, задорная, шуточная, легкая.</p> <p>Ответы детей: - маленький человечек - смешной человечек - добрый человечек</p>

<p>- Где в этой песне начинается двухголосие? Припев поем по голосам (сопрано и альты) на слог «ле», выравниваем образующиеся терции в интонационном и тембровом отношении. Отработаем интонацию на скачках (цифра 5), сначала исполню вам я, а вы повторите за мной. Также обратите внимание на исполнение фраз на одном дыхании в словах (Наш Доктор Фауст «добрый» малый) исполнить на одном дыхании. Начало песни у нас тоже двухголосное?</p> <p>- правильно! Проговариваем слова 1 и 2 куплета шепотом и с четким произношением текста. Исполним песню с сопровождением.</p> <p>Динамическая пауза: Речевая игра «Андрей – воробей» (приложение № 2)</p> <p>Песня Н. Гогина «Ласковая сказка»</p> <p>- Скажите, пожалуйста, какой характер в этой песне? Чем она отличается от песни Доктор Фауст.</p> <p>- Правильно! А что вы представляете, когда поете эту песню?</p> <p>- начинаем пение сложного места, это у нас 1 и 2 куплет, исполняем на слог «ле» (каждая партия исполняется по отдельности). Затем вступает солист (исполнение протяжным, спокойным звуком), окончание не выталкивать. В конце второго куплета на словах (знаешь, и сказка) поем ровным устойчивым звуком. Исполним песню, слушая свой и другой голос.</p>	<p>Ответы детей:</p> <p>В припеве.</p> <p>Ответы детей:</p> <p>-Нет, куплет в этой песне одноголосный. Проговаривают слова.</p> <p>Ответы детей:</p> <p>-В песне «Ласковая сказка» характер спокойный, ласковый, нежный, она отличается от песни доктор Фауст ритмом, характером, мелодией.</p> <p>Ответы детей:</p> <p>1 ребенок: я представляю свою бабушку, которая укладывает нас спать, и поет нам эту песню.</p> <p>2 ребенок: я представляю ночь, я лежу, на луне и голос бабушки поет, мне эту песню. Исполняют песню.</p>
<p>3. Закрепление нового материала (35 мин.)</p>	
<p>Цель для педагога: Научиться правильно, брать дыхание, слышать свой тон в общем звучании двухголосия, освоить и применить их на практике.</p> <p>Цель для детей: Слушать друг друга при пении своей партии, уметь реализовать их на практике.</p> <p>Рус. Нар. песня «Пойду ль я, выйду ль»</p> <p>- В этой песни какой характер?</p> <p>- Да, но петь нужно не громко, а значит на хорошей опоре, слушать друг друга. Песню пропоем всем хором, останавливаясь в трудных местах, работая над отдельными фразами, отдельными партиями, добиваясь «горизонтального строя», унисона.</p> <p>- В словах «Пойду ль я, выйду ль я» медленно простучим ритм. Начало на слове «Пойду» точно интонировать распев.</p> <p>-Как вы думаете, почему? Сейчас мы с вами поиграем, я буду играть партию альтов, а сопрано будут петь свою партию.</p> <p>Исполним от начала до конца выразительно, ярко и сочно вести свою мелодию.</p>	<p>Ответы детей:</p> <p>- яркий, живой, красочный, веселый, мелодия в этой песне, льется как ручеек.</p> <p>Ответы детей:</p> <p>- чтобы не выкрикивать слово «Пойду»</p> <p>Выходят по 4 человека с каждой партии и исполняют свою партию (на фортепиано исполняется партия альтов), потом меняются.</p> <p>Ответы детей</p>

<p>Динамическая пауза: речевая игра «А ты – баты» Песня Э. Силинь «Овощи» Споём песню овощи от начала до конца, с сопровождением. - Какого характера эта песня? Правильно, значит, и исполнять мы будем в этом характере, легко и четко делать вдох, слова произносить с четкой дикцией, как вы это делали дома, перед зеркалом. О чем поется в этой песне? - И кто же из них оказался вкуснее, полезнее и нужнее? Хорошо, пропоем трудные места, где начинается двухголосие (цифра 9), поем медленно по руке, выстраивая интонацию голосов и на слове «морковку» остановимся и послушаем свой и другой голос. Исполняем 1, 2 куплеты с сопровождением.</p>	<p>- Веселый, задорный, игривый, шуточный. Ответы детей: - Об овощах, которые спорили, кто из них вкуснее, полезнее и нужнее. - они все полезные, потому что их из всех сварили очень вкусный суп.</p>
<p>1. Заключительная часть, подведение итогов (10 мин.)</p>	
<p>Цель для педагога: Подвести итог занятия, выявить умения и навыки детей. Цель для детей: Оценить свою работу в изучении темы. - Вспомним, что же такое двухголосие, что нужно и как исполнять двухголосные произведения? Спасибо за творческую работу. Я думаю, что наша работа, после сегодняшнего урока продвинулась вперед, сделали хороший унисон в партиях и пока фрагментами был хороший «вертикальный» строй. Домашнее задание: «Ласковая сказка» петь свою партию, устойчивым звуком. «Доктор Фауст» - петь свою партию по фразам, сверяя последний звук с инструментом. «Пойду ль я, выйду ль я» и «Овощи» - отработать трудные места, где начинается двухголосие. Всем спасибо! До свидания!</p>	<p>Ответы детей: Двухголосие – это пение в два голоса, уметь слышать свой тон в общем звучании. Научиться слушать друг друга в ансамбле. Записывают домашнее задание.</p>

**Ястерова Ирина Анатольевна,
педагог дополнительного образования
первой квалификационной категории
МАУДО «Детско-юношеский центр №14»
г. Набережные Челны**

РЕАЛИЗАЦИЯ ТЕХНОЛОГИЙ ЗДОРОВЬЕСБЕРЕЖЕНИЯ НА ЗАНЯТИЯХ РИТМИКИ В ДОПОЛНИТЕЛЬНОМ ХУДОЖЕСТВЕННОМ ОБРАЗОВАНИИ

«Здоровьесберегающие образовательные технологии – это системный подход к обучению и воспитанию, построенный на стремлении педагога не нанести ущерба здоровью учащихся»

Н.К. Смирнов

Проблема здоровья воспитанников вышла сегодня из разряда педагогических и обрела социальное значение. Бесспорно, успешность обучения в школе, да и дальнейшая успешность в жизни определяется уровнем состояния здоровья человека. Проблема

сохранения и развития здоровья стала предметом пристального внимания науки и практики, не случайно так много специалистов разных профессий занялись поиском и разработкой путей её решения.

Мы все хотим быть здоровыми, красивыми и счастливыми. В уставе Всемирной организации здравоохранения указано, что здоровье – это состояние физического, психологического и социального благополучия, а не только отсутствие болезней или физических дефектов. При этом физическое здоровье понимается как состояние органов и систем органов, жизненных функций организма. Психологическое здоровье – динамическое состояние внутреннего благополучия (согласованности) личности. Социальное здоровье – система мотивов и ценностей, регулирующих поведение.

Согласно этому, хореографическое искусство — это одно из средств, которое эффективно воздействует на эмоционально-психическое и физическое развитие детей, даёт возможность раскрыть различные сферы личности ребенка.

Хорошая осанка — это не только привлекательный внешний вид. Из-за ее нарушения, зажатости позвоночника, возникающего плоскостопия, вызванного неправильностью походки, не разработанностью стоп, возникают многие заболевания. Позвоночник-ключ ко всему организму. Значение хорошей осанки трудно переоценить: здоровый позвоночник, правильно сформированная грудная клетка, хорошо развитые мышцы являются не только основой стройной и красивой фигуры. Но и залогом физического здоровья и психологического благополучия. К сожалению, на сегодняшний день около 70% детей дошкольного и школьного возраста имеют различные виды нарушений осанки. В связи с этим особое значение приобретают методы профилактики и лечения, дающие стойкий результат и не имеющие негативных побочных эффектов

В настоящее время здоровьесберегающие технологии являются одним из важнейших методов оздоровления подрастающего поколения, направленные на сохранение и укрепление здоровья, формирование здорового образа жизни обучающихся. В связи с этим происходит модернизация образовательного процесса, в основе которого лежат инновационные методы и технологии. *Актуальность* здоровьесберегающих образовательных технологий в обучении танцу состоит в том, что хореография обладает мощным здоровьесберегающим потенциалом, который обеспечивает мотивацию на здоровый образ жизни и способствует сохранению и укреплению здоровья.

При использовании здоровьесберегающих технологий танцевальные занятия способны восполнить здоровье детей:

- дать организму оптимальную физическую нагрузку,
- способствовать формированию правильной осанки,
- восстанавливать положительный энергетический тонус,
- устранять умственные перегрузки,
- способствовать взаимопониманию в социальном общении,
- развивать интеллектуальные способности,
- обогащать нравственное здоровье и духовный мир,
- обучать здоровому образу жизни.

Физические нагрузки такого рода способствуют выработке эндорфинов – гормонов, улучшающих настроение. Улучшается выносливость, работоспособность, общий физический и психический тонус, преодоления некоторых страхов, например застенчивости или боязни прикосновения.

Взрослые должны сделать все возможное, чтобы сфера детства была валеологической, т.е. здоровой.

Предметом валеологии является здоровье здорового человека. Педагогическая валеология выдвигает в качестве основной задачи сохранение и укрепление здоровья детей.

Фундамент здоровья, физического и психического, закладывается именно в детстве. Достаточно ли прочным будет этот фундамент, зависит целиком от нас, родителей,

учителей, от того. Как мы будем воспитывать детей, какие полезные привычки они приобретут

Поскольку дети в школе много сидят, у родителей и педагогов встал вопрос о здоровье детей, и по их заказу в занятия введено больше упражнений с ЛФК и здоровьесберегающие технологии на танцевальных занятиях являются важнейшим аспектом организации учебно-воспитательного процесса. *Главным условием здоровьесберегающих технологий является четкая организация занятий, дисциплина, основанная на точном соблюдении объяснений и рекомендаций педагога, которые сочетаются с предоставлением детям самостоятельности в действиях при выполнении заданий. **Здоровьесберегающие технологии реализуются посредством:***

- условий обучения ребенка
- соответствия учебной и физической нагрузки возрастным возможностям и состоянию здоровья ребенка
- организацию необходимого, достаточного и рационально организованного двигательного режима.

- материально-техническая база для проведения занятий с элементами ЛФК

Целевые ориентации здоровьесберегающих технологий: Содействие формированию сознательного отношения ребенка к своему здоровью как естественной основе умственного, физического и нравственного развития.

Исходя из этого, я для себя определила **ряд основных задач:**

- «обучить здоровью» — сформировать у обучающихся знания, умения и навыки, необходимые для укрепления собственного здоровья;
- воспитать у обучающихся культуру здоровья и устойчивый интерес к двигательной и танцевальной деятельности.

В своей работе я использую следующие принципы:

- принцип «не навреди!» — все применяемые методы, приемы, используемые средства должны быть обоснованными, проверенными на практике, не наносящими вреда здоровью ученика и педагога;
- принцип формирования ответственности за свое здоровье — только в этом случае ребёнок реализует свои знания, умения и навыки по сохранности здоровья;
- принцип системности — работа ведется не от случая к случаю, а на каждом занятии;
- принцип субъект-субъектного взаимоотношения с учащимися — учащийся является непосредственным участником здоровьесберегающих мероприятий
- принцип соответствия содержания и организации обучения возрастным особенностям учащихся — объем учебной нагрузки, сложность материала должны соответствовать возрасту и состоянию здоровья учащихся;

. Особое внимание во время занятий необходимо уделять правильному дыханию. Правильное дыхание способствует выносливости, положительно воздействует на сердечно – сосудистую и бронхо - лёгочную системы, снимает физический стресс, не допускает переутомления

Здоровьесберегающие технологии я разделила для себя на 2 категории:

- физическое здоровье;
- психологическое здоровье.

Чтобы сохранить физическое здоровье воспитанников, на практике мной применяются следующие формы здоровьесберегающей технологии:

1. Подвижные музыкальные игры, имеющие мощный лечебный фактор. Благодаря музыкально-подвижным играм дети на моих занятиях освобождаются от страха, агрессии, нарушения поведения. Программа спецкурса помогает решать проблему адаптации младших школьников через игровую психотерапию, снижает у них состояние психического дискомфорта, эмоциональное сопровождение можно рассматривать как фактор стимулирующего воздействия на детей, обучающихся танцу.

2. *Партерная гимнастика, элементы ЛФК* позволяет с наименьшими затратами энергии достичь определенных целей: повысить гибкость суставов, улучшить эластичность мышц и связок, направить силу мышц, выработать правильную осанку. Это гимнастика оказывает благотворное воздействие почти на все органы человеческого тела и помогает излечивать самые разные заболевания. Детям нужно давать точные инструкции для того, чтобы они сосредотачивали внимание на тех мышцах, которые сокращают или расслабляют.

3. *Дыхательная гимнастика* учит согласовывать дыхание с движением; чтобы занятия были эффективными, очень важно научить детей правильно дышать. Комплекс дыхательных упражнений поможет освоить правильное дыхание и даст нагрузку на многие группы мышц и восстановить дыхание после быстрого темпа занятия. Дыхательные упражнения влияют и на укрепление осанки. Дети учатся правильному чередованию вдоха и выдоха, умению

«*Территория радости*» — это не только одна из моделей организации образовательного пространства с очевидным здоровьесберегающим результатом, но и замечательная психолого-педагогическая программа воспитания.

Применение здоровьесберегающих технологий повышает результативность воспитательно-образовательного процесса, помогает сохранить и укрепить здоровье воспитанников, формирует у педагогов и родителей ценностные ориентации, направленные на сохранение и укрепление здоровья детей.

Практический материал.

«Грезы».

Звучит тихая, спокойная музыка. После того, как откроют глаза, они делятся своими впечатлениями о том, что им представилось во время слушания музыки.

Еще один вариант из этой серии игр.

«Пробуждение»

Сидят на ковриках в удобной для них позе. Педагог подходит к любому и касается его плеча. Кого коснулись, «просыпается» (потягивается, открывая глаза). Проснувшись, будит другого, и т.д. Все это упражнение выполняется в тишине.

Как вариант, педагог сам «будит» всех

«Скульптор»

Для проведения этого упражнения нужно чтобы вы встали в пары, лицом друг к другу. И договоритесь между собой, кто будет № 1, а кто №2. Вот сейчас № 1 будет – скульптором, а № 2 –глиной. Скульптор будет лепить из глины – волка

- Выполняем. А сейчас мы меняемся ролями № 2 –будет скульптором, а № 1 – глиной. И скульптор будет лепить зайца.

Этюд «Танец пяти движений»

Цель: снятие мышечных зажимов, психомышечная тренировка.

Встаем в рассыпную так, чтобы не мешать друг другу. Во время выполнения упражнения вы можете свободно продвигаться по всему классу, не наталкиваясь.

Педагог: Покажите, пожалуйста, как течет вода. Движения текучие, округлые, мягкие, переходящие одно в другое.

А теперь на пути нам встретилась густая чаща. Надо через нее перейти. Движения редкие, сильные, четкие, рубящие.

Мы устали пробираться через чащу и похожи на сломанную куклу. Движения самые разные, встряхивающие, незаконченные, ломанные.

К нам на помощь летят бабочки. Наши движения тонкие, изящные, нежные, плавные.

А теперь вы успокоились. Стоим без движений. Все тело мягкое, расслабленное. Слушаем свое тело. Какое оно послушное, гибкое, как ему хорошо после того, как каждая мышца подвигалась. Теперь мы бодрые, веселые.

«Звуки» (детский смех, плач).

Оставайтесь стоять на своих местах. Сейчас вам предложат в записи определенные звуки, которые вы должны передать через свои эмоции, внутренние ощущения, мимику жесты, движения. При этом вслух мы ничего не произносим. Задания понятно? Тогда выполняем.

Игра «Снежки»

Зима. Дети в саду играют в снежки. Мы наклоняемся, берем руками снег, выпрямляемся и слепив снежок бросаем его.

Игра способствует успокоению возбужденных детей и организации.

Как вариант ещё игра:

Игра: «Камушки»

Дети гуляют по берегу моря. Они то останавливаются, нагибаясь за камушками то входят в воду и брызгаются водой. Играют с камушками, бросают их в воду, подбрасывают их в вверх.